

Código: FQ003-DA-044

Manual de Usuario de Automóvil de Modelo DFSK 500 con Desplazamiento de 1,5L

MotorNation
Enero de 2021

Prefacio

Estimados usuarios, ¡muchas gracias por elegir los automóviles de Dongfeng Sokon fabricados por MotorNation. Este manual brinda información importante para que se familiarice con el funcionamiento y mantenimiento de los autos. Por favor asegúrese de leerlo atentamente y usar el automóvil de acuerdo con los requisitos escritos, de lo contrario, podría dañar su automóvil o sus piezas afectando el rendimiento y la durabilidad del automóvil entero.

Este manual está escrito para la serie Dongfeng Sokon. Por lo tanto, es posible que algunas configuraciones no estén disponibles en el automóvil comprado por usted. Está sujeta a la configuración real del vehículo que compró. Agradecemos su comprensión.

Dado que el producto se está desarrollando y mejorando constantemente, si tiene alguna modificación, nuestra compañía hará un anuncio.

Otro manual de servicio detallará el mantenimiento y la reparación de su vehículo.

Si su vehículo requiere mantenimiento o reparación, por favor comuníquese con el Centro de Servicio Especial de MotorNation a tiempo. Todo el personal del Centro de servicios especiales de MotorNation está a su disposición para brindarle un servicio atento y satisfactorio.

Bienvenidos a proporcionarnos valiosos comentarios y sugerencias.

Fabricante de vehículos: Dongfeng Sokon Automóvil S.L.

MotorNation
Enero de 2021

Importantes Advertencias de Seguridad

Por favor siga las reglas de conducción importantes a continuación, lo que les ayuda a usted y a sus pasajeros tener un viaje seguro y perfecto.

- **Está estrictamente prohibido conducir borracho o conducir bajo la influencia de drogas.**
- **Obedezca las reglas de tráfico, limite la velocidad del vehículo y no sobrepase ni sobrecargue.**
- **Use en cualquier momento el cinturón de seguridad y use un asiento de seguridad infantil adecuado. Los niños deben sentarse en el asiento de la fila trasera.**
- **Dígale a otros pasajeros en el automóvil que usen el dispositivo de seguridad correctamente.**
- **Lea este manual con frecuencia para asimilar bien toda la información de seguridad importante.**

Modificación del vehículo

No modifique ninguna pieza de automóvil, información del vehículo, logotipos, etc. Las modificaciones pueden afectar el rendimiento, la seguridad o la durabilidad del vehículo e incluso pueden violar las normativas nacionales. Además, los daños o fallas de rendimiento causados por la modificación, no se garantizarán por MotorNation.

Lo que debes saber sobre este manual

La información en este manual se aplica a todos los modelos de este automóvil, incluidos algunas configuraciones opcionales, por lo que puede no ser aplicable en su totalidad a su vehículo particular.

Toda la información, las especificaciones y las ilustraciones contenidas en este manual son exactas en el momento de su impresión. Dongfeng Sokon se reserva el derecho de modificar las especificaciones o el diseño del vehículo en cualquier momento sin previo aviso.

Lea primero, luego conduzca con seguridad

Antes de conducir su vehículo, lea detenidamente este manual asegurándose de que está familiarizado con los requisitos de control y mantenimiento, lo que ayúdale a conducir con seguridad.

Este manual utiliza el símbolo de "  Advertencia" para indicar que aquí podría causar lesiones corporales o la muerte u otras lesiones graves. Para evitar o reducir el peligro, hay que observarlo correctamente.

Este manual también utiliza el símbolo de "  Precaución" para indicar que hay una lesión menor a la persona o al vehículo, y hay que tener cuidado para evitar o reducir el riesgo.

El símbolo de "  Atención" indica que va a brindarle alguna información.



Este símbolo significa "No hagas esto" o "No dejas que suceda".



El símbolo de flecha en la ilustración indica la parte delantera del vehículo.



El símbolo de flecha en la ilustración indica movimiento o acción.



El símbolo de la flecha en la ilustración indica prestar atención al elemento señalado por la flecha.

Advertencia Importante

- Después del mantenimiento de rodaje, se requiere mantenimiento de rutina cada 10.000 km al Centro de Servicio Especial de MotorNation, que es una parte importante del uso correcto y razonable del automóvil. El mantenimiento completo y minucioso puede mantener el auto en buenas condiciones técnicas y extender la vida útil del auto. Se recomienda que vaya al Centro de servicio MotorNation para el mantenimiento, de lo contrario la empresa no ofrece garantías de reparación, reemplazo y devolución debido a fallas causadas por falta de mantenimiento o mantenimiento incorrecto;
- Se prohíben cambiar arbitrariamente la estructura o las funciones del vehículo. MotorNation no asumirá ninguna responsabilidad por ningún daño directo o indirecto causado por una modificación, instalación añadida o cambio de modelo no autorizado;
- Para lograr un buen rendimiento del vehículo, use accesorios originales. MotorNation no asumirá ninguna responsabilidad por las pérdidas directas o indirectas causadas por el uso de accesorios que no sean originales
- Si ocurren problemas de calidad en el uso del vehículo, se recomienda que vaya al Centro de Servicio MotorNation para realizar el mantenimiento, de lo contrario, MotorNation no asumirá ninguna responsabilidad por cualquier pérdida causada por el vehículo causado por el mantenimiento;
- MotorNation puede brindar una garantía no sólo en el soporte técnico sino también en el suministro de piezas de repuesto; Su vehículo podrá tener un mantenimiento bueno y meticuloso y una garantía de calidad de mantenimiento confiable. También tiene derecho a supervisar la calidad del mantenimiento, el mantenimiento de rutina y la reparación en los centros de servicios especiales. Bienvenido a dejar sus comentarios o sugerencias a MotorNation por correo electrónico.

Importantes Advertencias de Seguridad

- Si encuentra algo no claro en el manual durante el uso del vehículo, el Centro de Atención MotorNation le brindará una explicación más detallada.

MotorNation.

Línea directa de atención: 800 180 2242

Correo electrónico: atencion@motornation.com.mx

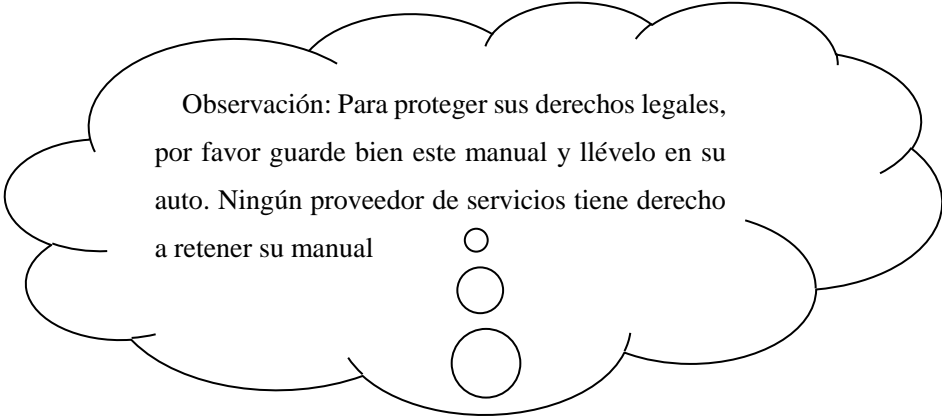

Observación: Para proteger sus derechos legales, por favor guarde bien este manual y llévalo en su auto. Ningún proveedor de servicios tiene derecho a retener su manual

Índice

I. Índice de ilustración	- 1 -
Asientos, cinturones de seguridad y sistemas de retención auxiliares (SRS).....	- 2 -
Vista frontal.....	- 3 -
Vista trasera.....	- 4 -
Sala de tripulación.....	- 5 -
Cabina de mando.....	- 6 -
Panel de instrumentos.....	- 10 -
Combinación de instrumentos (ordinarios)	- 13 -
Compartimiento del motor (SFG15A).....	- 14 -
Compartimiento del motor (SFG15TA).....	- 15 -
II. Dispositivo de seguridad – Asientos, cinturones de seguridad y sistemas de retención auxiliares	- 16 -

Índice

Asientos	- 17 -
Asientos delanteros	- 17 -
Asientos traseros	- 20 -
Número de ocupantes aprobados.....	- 22 -
Reposacabezas	- 23 -
Cinturón de seguridad.....	- 24 -
Seguridad infantil	- 26 -
Mujeres embarazadas	- 27 -
Heridos	- 27 -
Cinturón de seguridad de tres puntos	- 28 -
Compruebe el funcionamiento del cinturón de seguridad.....	- 29 -
Asiento de seguridad infantil.....	- 29 -
Instale sistema universal de asientos de seguridad infantil en los asientos de auto	- 31 -

Índice

Dispositivo ISOFIX para fijar seguramente asiento infantil	- 35 -
Sistema de retención auxiliar (SRS).....	- 44 -
Precauciones de uso del sistema de retención auxiliar (SRS)	- 44 -
III. Instrumento e interruptor de control	- 53 -
Cabina de mando	- 54 -
Panel de instrumentos.....	- 56 -
(Modelo 2).....	- 57 -
Combinación de instrumentos(mecánico)	- 58 -
Velocímetro.....	- 59 -
Botón SET/selección	- 59 -
Operación en la interfaz	- 59 -
Pantalla LCD.....	- 59 -
Indicador de la temperatura del agua	- 60 -

Índice

Indicador de combustible	- 61 -
Cuentakilómetros	- 61 -
Tacómetro del motor	- 61 -
Sobre las marchas.....	- 62 -
Subtotal de kilometraje	- 62 -
Modo de conducción	- 62 -
Luces de advertencia y luces indicadores	- 62 -
Información general.....	- 62 -
Ordenador de viaje	- 63 -
Información sobre fallos	- 63 -
Ajustes (instrumento ordinario)	- 63 -
* Navegación.....	- 64 -
* Multimedia	- 64 -

Índice

* Teléfono	- 64 -
Luz indicadora y aviso por sonido.....	- 65 -
Luz indicadora.....	- 65 -
Aviso por sonido	- 72 -
Sistema de control de presión de neumáticos.....	- 72 -
Interruptor de combinación de luces	- 74 -
Interruptor de luz inteligente, de luz de posición, de faros	- 75 -
Interruptor de indicador de dirección	- 75 -
Función de acompañarme a casa.....	- 76 -
Interruptor de luz antiniebla	- 76 -
Control de ajuste de altura de los faros	- 76 -
Luz de circulación diurna.....	- 76 -
Interruptor del lavaparabrisas y del limpiaparabrisas	- 77 -

Índice

Limpiaparabrisas y lavaparabrisas	- 77 -
Funcionamiento del limpiaparabrisas.....	- 77 -
Operación de lavador	- 78 -
Interruptor de limpiaparabrisas y de lavaparabrisas traseros	- 78 -
Interruptor de sensibilidad.....	- 79 -
Control de crucero	- 79 -
Descripción	- 79 -
Interruptor de la función.....	- 79 -
Condiciones para activar la función	- 80 -
Aumentar la velocidad	- 80 -
Desactivar el control de crucero.....	- 80 -
Reanudar el control de crucero.....	- 80 -
Aceleración temporal	- 80 -

Índice

Limitar la velocidad activamente	- 80 -
Interruptor del desempañador trasero	- 81 -
Interruptor de intermitente de peligro.....	- 82 -
Botón de la bocina eléctrica	- 82 -
Ventanilla de vehículo.....	- 83 -
Elevación eléctrica de vehículo	- 83 -
Elevación de ventanillas con un solo toque	- 84 -
Techo solar panorámico	- 85 -
Techo solar pequeño	- 86 -
Fuente de alimentación de 12 V para el coche	- 87 -
Compartimiento portaobjetos	- 87 -
Guantera	- 87 -
Pequeño compartimiento portaobjetos	- 87 -

Índice

Sujetavasos y caja de almacenamiento de la consola central	- 88 -
Compartimiento para objetos	- 88 -
Portavasos y bolsillo para mapa	- 89 -
Visera	- 89 -
Espejo de cortesía	- 89 -
Luces interiores	- 90 -
Luz delantera de lectura	- 90 -
Luz interior	- 91 -
Luz de equipaje	- 92 -
Luz de matrícula	- 92 -
IV. Inspección y ajuste previos al manejo	- 93 -
Llave	- 94 -
Llave de acceso a distancia	- 94 -

Índice

Cerradura de puerta	-96-
Cerradura de la puerta delantera.....	-96-
Interruptor de bloqueo de las puertas de control central	-98-
Seguros para niños en las puertas traseras	-99-
Cerradura del portón trasero.....	-99-
Cerradura del capó	-100-
Cerradura de tapón de depósito de combustible.....	-101-
Retrovisores.....	-102-
Retrovisor interior	-102-
Retrovisor exterior	-102-
Control remoto	-102-
Freno de estacionamiento	-103-
Tipo de freno de estacionamiento mecánico (MPB).....	-103-

Índice

Tipo de freno de estacionamiento electrónico(EPB).....	- 104 -
Estacionamiento automático EPB	- 106 -
Función de retención automática(Auto Hold).....	- 106 -
V. Sistema de vídeo para marcha atrás, calefacción y aire acondicionado, sistema de sonido	- 108 -
Precauciones de seguridad.....	- 109 -
Sistema de vídeo para marcha atrás.....	- 109 -
Cómo leer la línea de referencia en el monitor	- 110 -
Consejos para la operación.....	- 111 -
Calefactor y aire acondicionado	- 112 -
Panel de control de aire acondicionado.....	- 112 -
Control del sistema.....	- 113 -
Calentador de asiento	- 128 -
Reparación de aire acondicionado.....	- 128 -

Índice

Filtro de aire acondicionado	- 129 -
Antena	- 129 -
Sistema de sonido	- 130 -
Precauciones de operación	- 130 -
Grabadora de vídeo para conducción	- 130 -
Visualización de funciones	- 131 -
Estacionamiento panorámico.....	- 133 -
VI. Arranque y conducción	- 137 -
Rodaje del vehículo	- 138 -
Antes de arrancar el motor	- 138 -
Precauciones a la hora de arrancar y conducir	- 139 -
Gas de escape (monóxido de carbono).....	- 139 -
Convertidor catalítico de triple vía.....	- 140 -

Índice

Arranque del motor en frío.....	- 141 -
Carga de mercancías	- 141 -
Conducir en carretera mojada	- 141 -
Conducir en invierno.....	- 141 -
Interruptor de encendido	- 142 -
Bloqueo de dirección.....	- 142 -
Bloquear el volante	- 142 -
Desbloquear el volante.....	- 142 -
Posición de llave	- 143 -
Arranque del motor.....	- 143 -
Sistema de entrada y arranque sin llave (PEPS).....	- 144 -
Área activada.....	- 144 -
Función de entrada sin llave.....	- 144 -

Índice

Desbloqueo y bloqueo sin llave	- 144 -
Abrir el portón trasero	- 144 -
Función de arranque por un solo toque	- 144 -
Arranque sin llave	- 145 -
Sistema de asistencia a la conducción	- 146 -
Control de descenso de pendientes(HDC)	- 146 -
Sistema de asistencia en pendientes(HAC)	- 147 -
Conducir el vehículo.....	- 147 -
Iniciar a mover	- 147 -
Cambio de marchas	- 148 -
Aparcamiento	- 148 -
Tracción por remolque	- 149 -
Precauciones operativas	- 150 -

Índice

Presión de los neumáticos	- 150 -
Cadena de seguridad	- 150 -
Freno por remolque	- 151 -
Sistema de dirección asistida eléctrica	- 151 -
Sistema de frenos.....	- 152 -
Medidas preventivas de frenado.....	- 152 -
Frenado asistido por vacío	- 152 -
Usar freno.....	- 153 -
Sistema antibloqueo de frenos (ABS)	- 153 -
Sistema de distribución de fuerza de frenado (EBD)	- 155 -
Seguridad del vehículo	- 156 -
Conducir en tiempo frío	- 157 -
Cobro electrónico de peajes (ETC)*	- 158 -

Índice

VII. Medidas de emergencia.....	- 160 -
Herramienta de a bordo	- 161 -
Señal de advertencia triangular	- 161 -
Chaleco reflectante.....	- 161 -
Neumáticos desinflados.....	- 162 -
Aparcamiento	- 162 -
Preparación de herramientas y neumáticos	- 163 -
Bloquear la rueda	- 163 -
Levantar el vehículo.....	- 164 -
Quitar el neumático	- 165 -
Instalar neumático de repuesto.....	- 165 -
Recoger neumáticos y herramientas dañados.....	- 166 -
Arranque del motor por otra batería	- 166 -

Índice

Arranque del motor por empujar el vehículo.....	- 168 -
Si su motor está sobrecalentado	- 168 -
Remolque.....	- 170 -
Precauciones para remolcar.....	- 170 -
Sugerencia de tracción por Dongfeng Sokon	- 170 -
Gancho de remolque	- 171 -
VIII. Apariencia y cuidado	- 173 -
Limpieza exterior.....	- 174 -
Lavar el vehículo.....	- 174 -
Quitar manchas.....	- 175 -
Depilación	- 175 -
Vidrio	- 175 -
Chasis	- 175 -

Índice

Ruedas	- 176 -
Llanta de aleación de aluminio.....	- 176 -
Piezas cromadas	- 176 -
Limpieza interior	- 176 -
Cristal	- 177 -
Cinturón de seguridad	- 177 -
Protección contra la oxidación	- 178 -
La principal causa de corrosión del vehículo	- 178 -
Factores ambientales que afectan la tasa de corrosión	- 178 -
Proteger el vehículo de oxidación	- 178 -
IX. Mantenimiento y lo que puedes hacer	- 180 -
Precauciones de mantenimiento	- 181 -
Sistema de enfriamiento del motor.....	- 183 -

Índice

Compruebe el volumen del refrigerante del motor	- 183 -
Reemplace el refrigerante del motor	- 184 -
Aceite del motor	- 184 -
Compruebe la cantidad de aceite del motor	- 184 -
Reemplace el aceite del motor y el filtro de aceite.....	- 185 -
Protección del medio ambiente	- 187 -
Correa de transmisión.....	- 187 -
Bujía (modelo de motor de gasolina)	- 187 -
Frenado.....	- 188 -
Compruebe el freno de estacionamiento	- 188 -
Freno autoajutable	- 188 -
Acelerador de vacío.....	- 189 -
Líquido de frenos	- 189 -

Índice

Filtro de aire	- 190 -
Escobillas de limpiaparabrisas	- 190 -
Escobillas de limpiaparabrisas de cristal.....	- 190 -
Líquido limpiador de cristal	- 192 -
Instrucciones de instalación de la placa de matrícula electrónica	- 192 -
Batería de control remoto	- 192 -
Caja de fusibles	- 194 -
Caja de fusibles con batería positiva	- 195 -
Luces del vehículo.....	- 196 -
Faro combinado.....	- 197 -
Intermitentes laterales	- 197 -
Luces de lectura delanteras y luces interiores traseras	- 197 -
Luces circulación diurna	- 197 -

Índice

Luces combinadas traseras	- 197 -
Luces de matrícula	- 198 -
Luces de freno altas.....	- 198 -
Luces de equipaje.....	- 198 -
Luces exteriores	- 198 -
Luces interiores	- 198 -
Neumáticos y llantas.....	- 199 -
Presión de inflado del neumático	- 199 -
Tipo de neumáticos	- 199 -
Cadenas antideslizantes.....	- 200 -
Rotación de neumáticos	- 201 -
Desgaste y daños de neumáticos	- 201 -
Reemplazos de neumáticos y llantas	- 202 -

Índice

Balance dinámico de neumático.....	- 203 -
Sistema de monitoreo de la presión de los neumáticos	- 203 -
Neumático de repuesto.....	- 205 -
Mantenimiento de rutina.....	- 206 -
Lubricantes y capacidades recomendados.....	- 207 -
X. Especificaciones	- 209 -
Recomendación de combustible / lubricante y capacidad	- 210 -
Tabla de viscosidad SAE recomendada	- 210 -
Recomendación de combustible.....	- 210 -
Refrigerante y lubricante recomendados para el sistema de aire acondicionado	- 211 -
Neumáticos y llantas.....	- 212 -
Alineación de la rueda	- 213 -
Principales parámetros técnicos del vehículo.....	- 214 -

Índice

Identificación del vehículo	- 219 -
Etiqueta de identificación del vehículo (placa de identificación)	- 219 -
Ubicación del número de identificación del vehículo (VIN)	- 220 -
Número de serie del motor	- 224 -
Etiqueta de presión de los neumáticos	- 228 -
Señal electrónica(ventanilla de microondas).....	- 229 -
Identificación ECU.....	- 230 -
XI. Índice alfabético	- 231 -

I. Índice de ilustración

Asientos, cinturones de seguridad y sistemas de retención auxiliares (SRS)

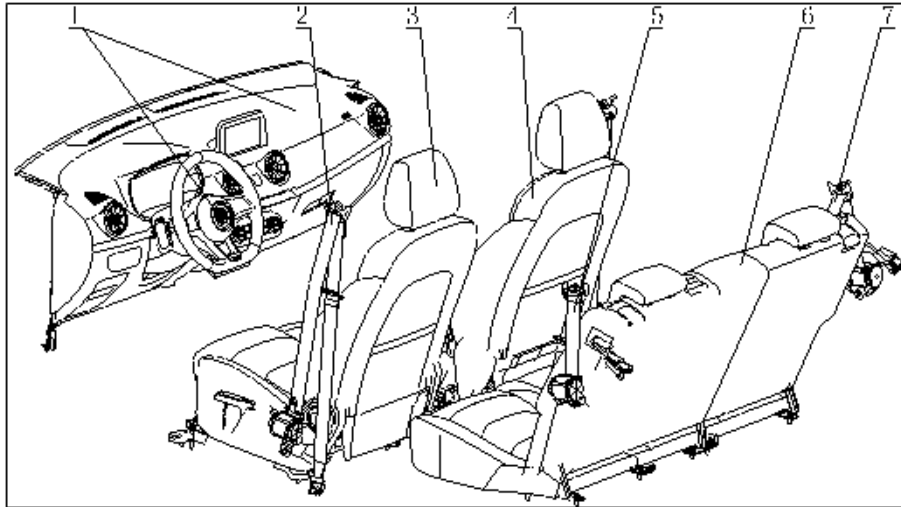

1. Bolsa de aire de colisión frontal auxiliar (incluida bolsa de aire del acompañante)
2. Cinturón de seguridad de asiento
3. Repozacabezas
4. Asientos delanteros
5. Cinturón de seguridad de tres puntos
6. Asientos de la segunda fila
7. Cinturón de seguridad de tres puntos

Vista frontal

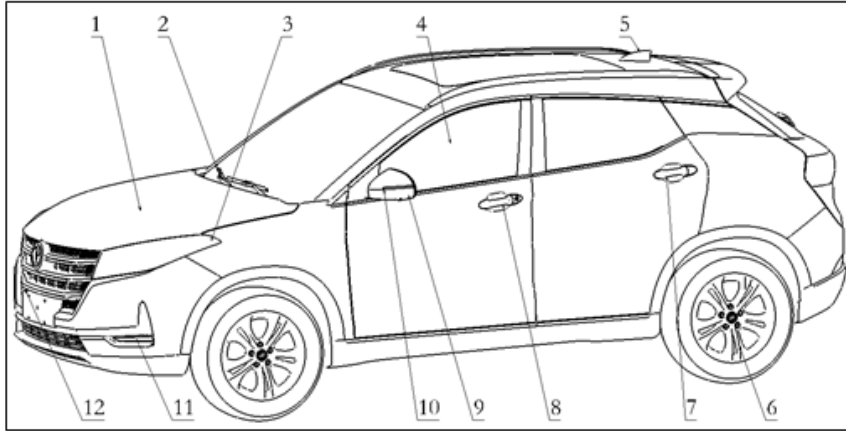

- 1. Capó
- 2. Limpiaparabrisas delantero y fregadora
 - Interruptor de operación
 - Líquido limpiador de cristales

- 3. Faros, intermitentes y luces de posición
 - Interruptor de operación
 - Reemplazo de bombilla
- 4. Ventana
- 5. Antena
- 6. Neumático
 - Neumáticos y ruedas
 - Etiqueta de presión de los neumáticos
- 7. Bloqueo de seguridad para niños en la puerta trasera
- 8. Puerta de vehículo
 - Llave
 - Cerradura de la puerta
- 9. Retrovisor exterior
- 10. Intermitente lateral
 - Interruptor de operación
- 11. Luces de circulación diurna
- 12. Gancho de remolque
- * Equipo opcional

Nota: De acuerdo con la norma GB1589, las partes mostradas en los números 2, 5 (parte blanda), 9, 10, 11 y 12 en el dibujo no se cuentan en las dimensiones exteriores del vehículo.

Vista trasera

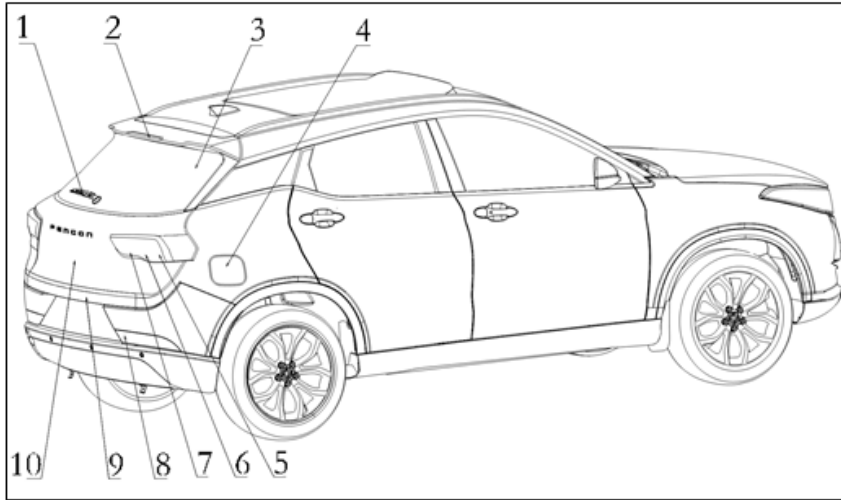

1. Limpiaparabrisas trasero *
 2. Luz de freno alta
 3. Desempañador de la ventanilla trasera*
 4. Boca de llenado de combustible
 - Iniciar operación
 - Combustible recomendado
 5. Luz de freno en el portón trasero
 - Interruptor de operación
 - Reemplazo de bombilla
 6. Intermitente trasero en el portón trasero
 - Interruptor de operación
 7. Luz trasera de posición en el portón trasero
 8. Luces combinadas inferiores traseras
 - Interruptor de operación
 9. Luz de matrícula
 10. Portón trasero
- * Equipo opcional

Nota: De acuerdo con la norma GB1589, las piezas indicadas en el número 1 de la figura no se cuentan en las dimensiones exteriores del vehículo.

Sala de tripulación

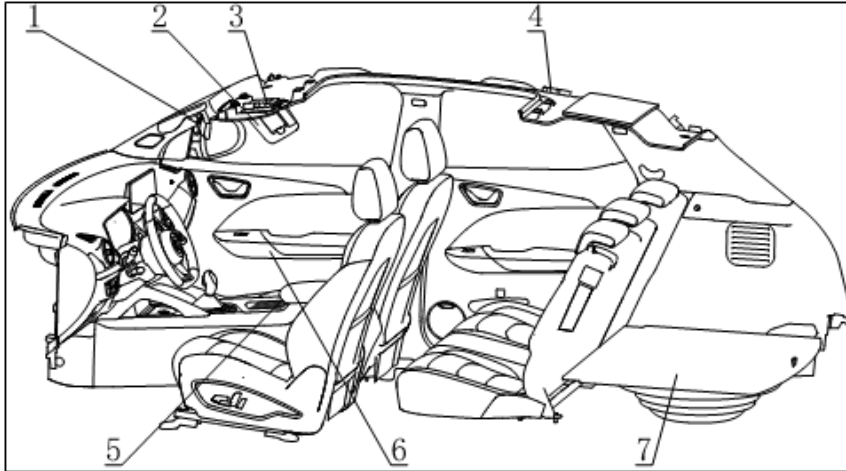

1. Retrovisor interior
2. Parasol
 - Portador de billetes
 - Espejo de cortesía
3. Luz delantera de lectura
4. Luz interior trasera
5. Dispositivo de almacenamiento
 - Sujetavasos de guarda intermedio y caja de almacenamiento
 - Caja de herramientas
 - pequeña caja de almacenamiento
6. Apoyabrazos de la puerta
 - Interruptor eléctrico de puertas y ventanas
 - Portabotellas y bolsillo de mapa
7. Maletero
 - Portón trasero

Cabina de mando

(modelo 1)

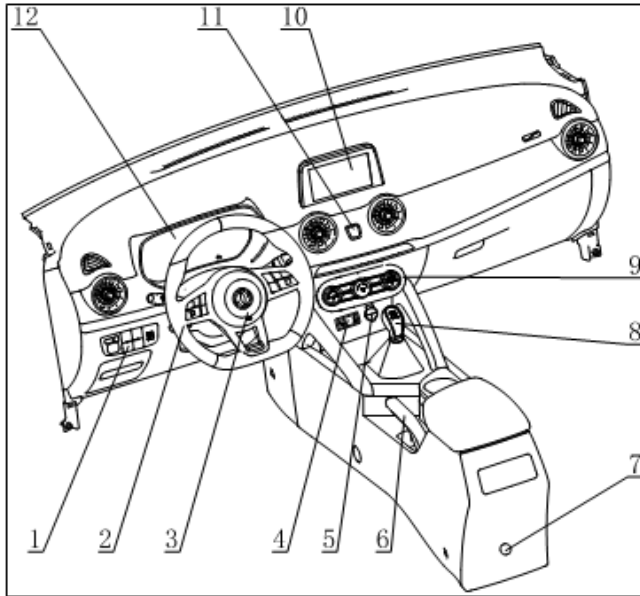

- 1. Combinación de interruptores
 - 2. Volante
 - 3. Botón de la bocina eléctrica
 - 4. Interfaz externa USB
 - 5. Alimentación 12V de a bordo
 - 6. Freno de estacionamiento
 - 7. Cubierta reservada para la fuente de alimentación de a bordo
 - 8. Palanca de cambios
 - 9. Panel de control del aire acondicionado
 - 10. Pantalla
 - 11. Interruptor de alarma de peligro
 - 12. Instrumentos combinados
- * Equipo opcional

Índice de ilustración

(modelo 2)

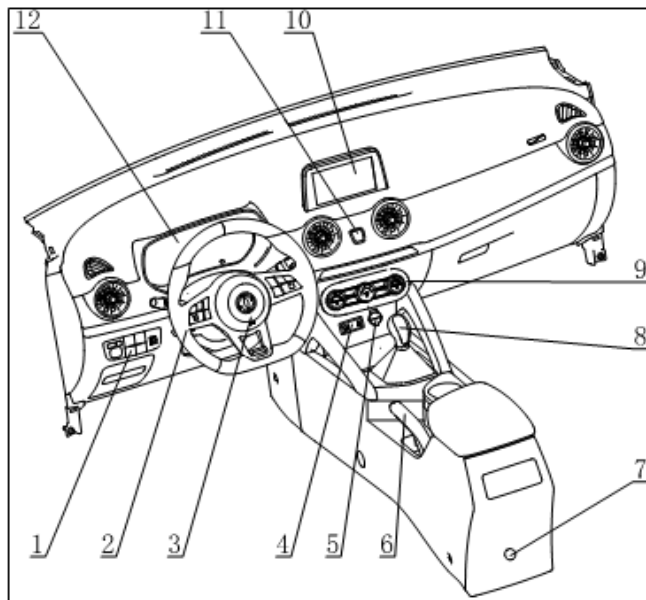

1. Combinación de interruptores
 2. Volante
 3. Botón de la bocina eléctrica
 4. Interfaz externa USB
 5. Alimentación 12V de a bordo
 6. Freno de estacionamiento
 7. Cubierta reservada para la fuente de alimentación de a bordo
 8. Palanca de cambios
 9. Panel de control del aire acondicionado
 10. Pantalla
 11. Interruptor de alarma de peligro
 12. Instrumentos combinados
- * Equipo opcional

Índice de ilustración

(Modelo 3)

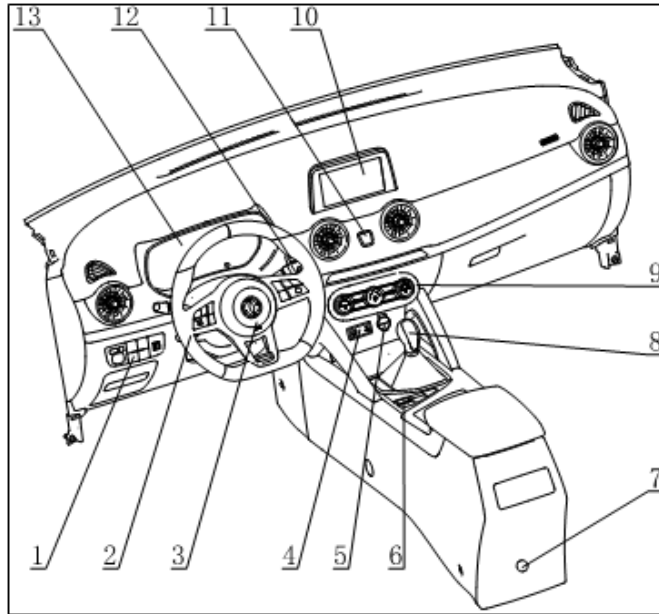

1. Combinación de interruptores
 2. Volante
 3. Botón de la bocina eléctrica
 4. Interfaz externa USB
 5. Alimentación 12V de a bordo
 6. Interruptor EPB
 7. Cubierta reservada para la fuente de alimentación de a bordo
 8. Palanca de cambios
 9. Panel de control del aire acondicionado
 10. Pantalla
 11. Interruptor de alarma de peligro
 12. Interruptor de arranque de un solo toque
 13. Instrumentos combinados
- * Equipo opcional

Índice de ilustración

(Modelo 4)

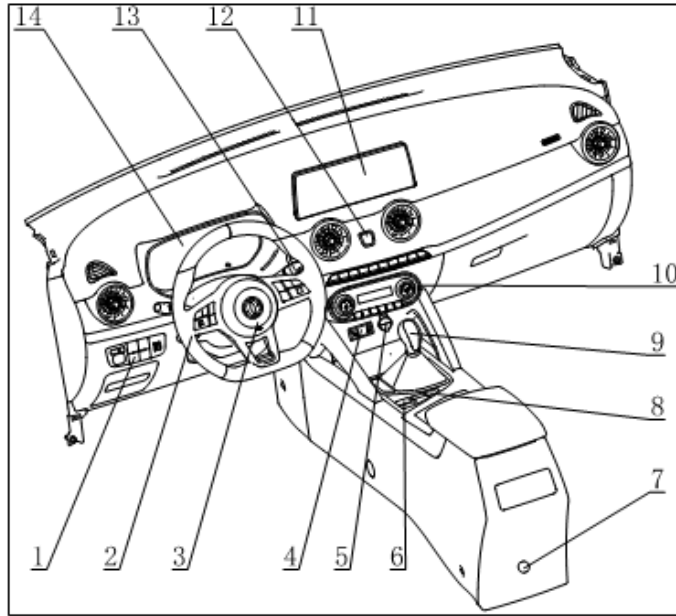

1. Combinación de interruptores
 2. Volante
 3. Botón de la bocina eléctrica
 4. Interfaz externa USB
 5. Alimentación 12V de a bordo
 6. Interruptor EPB
 7. Cubierta reservada para la fuente de alimentación de a bordo
 8. Interruptor inferior del panel de cambios de marchas
 9. Palanca de cambios
 10. Panel de control del aire acondicionado
 11. Pantalla
 12. Interruptor de alarma de peligro
 13. Interruptor de arranque de un solo toque
 14. Instrumentos combinados
- * Equipo opcional

Panel de instrumentos

(Modelo 1)

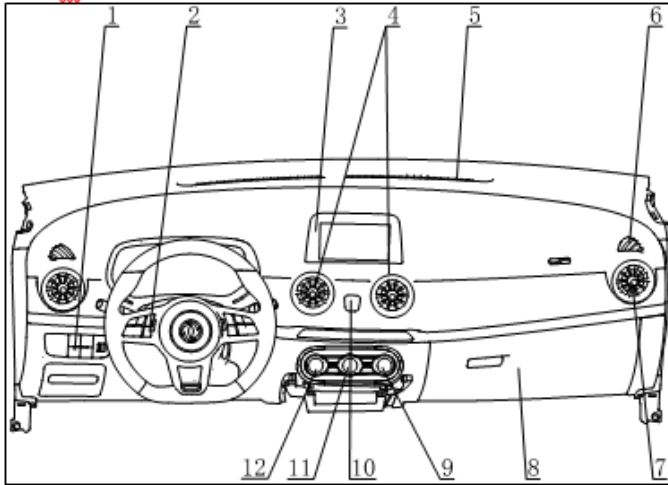

1. Combinación de interruptores
 2. Botones multifuncionales
 3. Pantalla
 4. Salida de aire central
 5. Salida de aire del desescarche delantero
 6. Salida de aire de desescarche lateral
 7. Salida de aire lateral
 8. Caja de herramientas
 9. Botón de circulación interior y exterior y botón de selección de modo
 10. Interruptor de alarma de peligro
 11. Perilla de ajuste de temperatura y descongelación trasera
 12. Interruptor de A / C y perilla de ajuste del volumen de aire
- * Equipo opcional

Índice de ilustración

(Modelo 2)

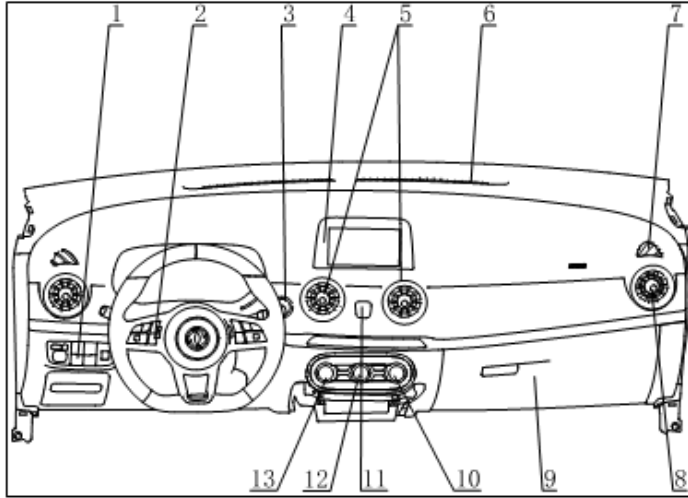

1. Combinación de interruptores
 2. Botones multifuncionales
 3. Interruptor de arranque de un solo toque
 4. Pantalla
 5. Salida de aire central
 6. Salida de aire del desescarche delantero
 7. Salida de aire de desescarche lateral
 8. Salida de aire lateral
 9. Caja de herramientas
 10. Botón de circulación interior y exterior y botón de selección de modo
 11. Interruptor de alarma de peligro
 12. Perilla de ajuste de temperatura, de calefacción de los retrovisores exteriores, de desescarche trasero
 13. Interruptor de A / C y perilla de ajuste del volumen de aire
- * Equipo opcional

Índice de ilustración

(Modelo 3)

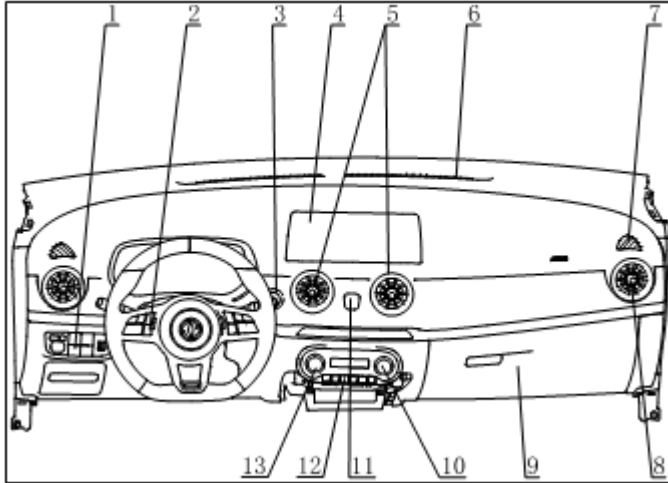

1. Combinación de interruptores
 2. Botones multifuncionales
 3. Interruptor de arranque de un solo toque
 4. Pantalla
 5. Salida de aire central
 6. Salida de aire del desescarche delantero
 7. Salida de aire de desescarche lateral
 8. Salida de aire lateral
 9. Caja de herramientas
 10. Botón de circulación interior y exterior y botón de selección de modo
 11. Interruptor de alarma de peligro
 12. Botón de selección de modo
 13. Interruptor de A / C y perilla de ajuste del volumen de aire
- * Equipo opcional

Combinación de instrumentos (ordinarios)

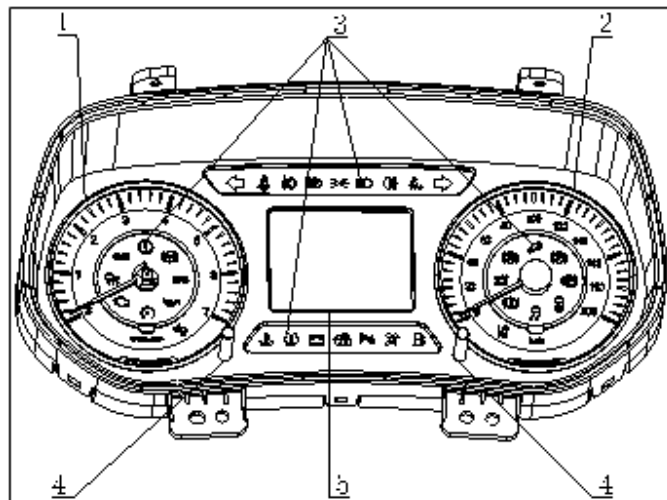

1. Tacómetro de motor
2. Velocímetro
3. Indicadores de funcionamiento
4. Botón de SET/selección

Compartimiento del motor (SFG15A)

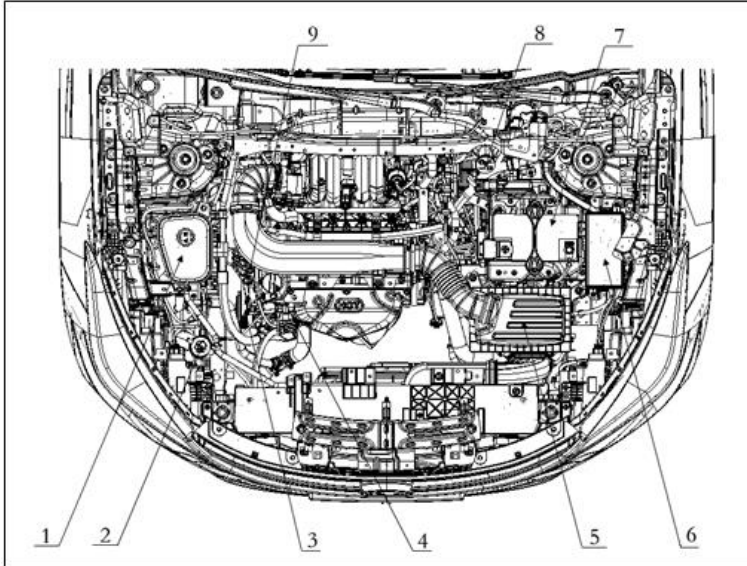

Motor de modelo SFG15A

1. Depósito de refrigerante del motor
2. Líquido limpiador de ventanas
3. Correa de transmisión del motor
4. Tapa de llenado de aceite
5. Filtro de aire
6. Caja de fusibles
7. Batería
8. Depósito de líquido de frenos
9. Varilla de nivel del aceite del motor

Compartimiento del motor (SFG15TA)

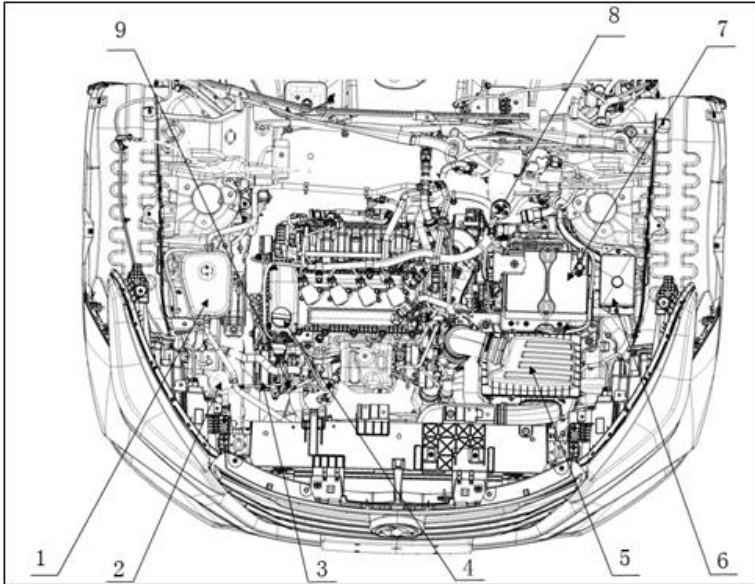

Motor de modelo SFG15TA

1. Depósito de refrigerante del motor
2. Líquido limpiador de ventanas
3. Correa de transmisión del motor
4. Tapa de llenado de aceite
5. Filtro de aire
6. Caja de fusibles
7. Batería
8. Depósito de líquido de frenos
9. Varilla de nivel del aceite del motor

II. Dispositivo de seguridad – Asientos, cinturones de seguridad y sistemas de retención auxiliares

Asientos

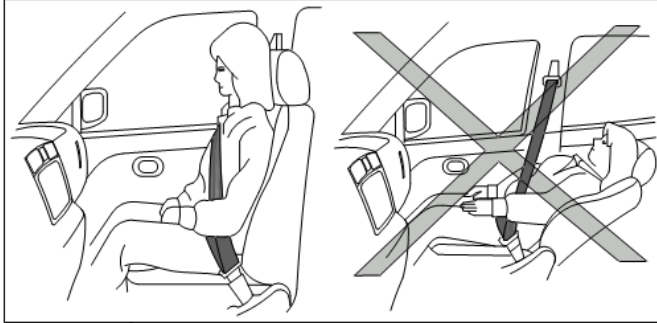

Advertencia

- No ponga el respaldo del asiento inclinado mientras conduce o viaja, lo que evita causar peligro. Debido a que la banda de hombro del cinturón de seguridad no está bien sujeta al cuerpo, usted y sus pasajeros pueden golpear la banda de hombro del cinturón y causar lesiones graves en el cuello u otras partes al producir accidente.

- Usted y sus pasajeros también pueden salirse del cinturón y sufrir lesiones graves.
- La protección más efectiva en la marcha del vehículo es mantener el respaldo del asiento en posición vertical. Siempre apoye su cuerpo contra el respaldo del asiento y ajuste el cinturón de seguridad en la posición correcta. (Consulte la sección "Cinturón de seguridad" a continuación)



Advertencia

Al ajustar la posición del asiento, tenga cuidado de no tocar ninguna parte móvil a fin de evitar posibles lesiones o daños.

Asientos delanteros



Advertencia

No ajuste el asiento del conductor mientras el vehículo está en marcha, ya que el conductor no podrá poner toda su atención en la conducción.

Ajuste de asientos



Advertencia

Tras ajustar el asiento, compruebe si el asiento está firmemente encajado por agitar, de lo contrario el asiento moverá repentinamente en la marcha y provocará la pérdida de control del vehículo.

Asiento delantero-Conductor(6 vías eléctricas)



Asiento delantero-Conductor(6 vías manuales)

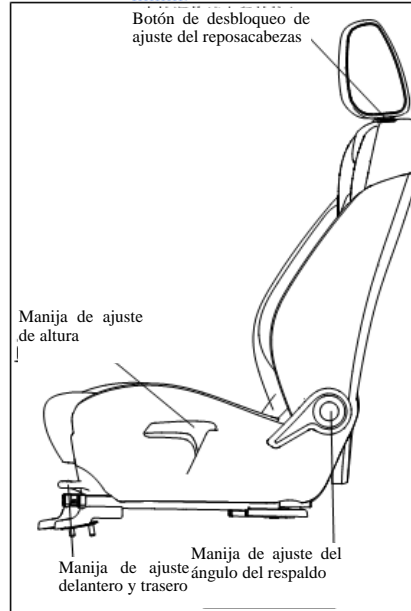

Asiento delantero-acompañante del conductor(4 vías manuales)

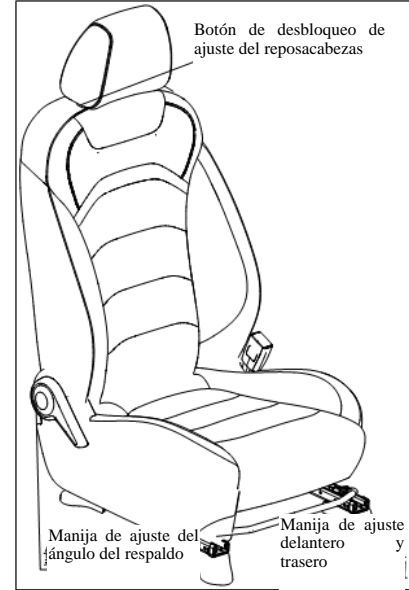

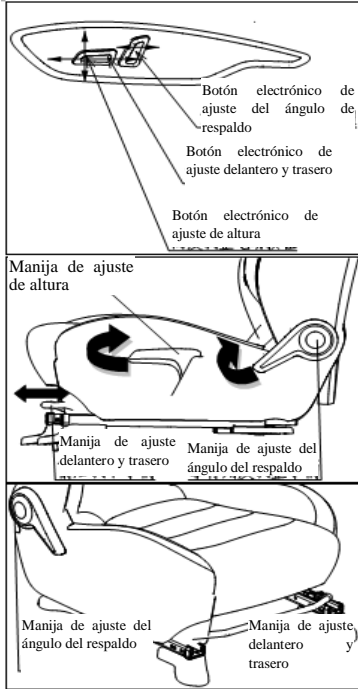

Ajuste del ángulo del respaldo del asiento

Ajuste eléctrico: pulse el botón de encendido de parte lateral del asiento, espere a ajustar el ángulo correcto y suelte el botón de encendido; **Ajuste manual:** gire la palanca hacia arriba, espere a ajustar el ángulo correcto y suelte la palanca.

Ajuste de la posición delantera y trasera del asiento

Ajuste eléctrico: mueva el botón eléctrico de ajuste en la parte lateral hacia delante y hacia detrás para que el asiento deslice a una posición adecuada, y luego suéltelo. **Ajuste manual:** levante la manija de ajuste para que el asiento deslice hacia adelante y hacia atrás a una posición adecuada, y luego suéltela.

Ajuste de la altura del asiento

Ajuste eléctrico: Mueva el botón eléctrico de ajuste de altura en la parte lateral del asiento hacia arriba y hacia abajo para que el asiento alcance a una altura adecuada, y luego suéltelo.

Ajuste manual: Mueva la palanca de ajuste en la parte lateral del asiento hacia arriba y hacia abajo para que el asiento alcance una altura adecuada, y luego suéltela.

Ajuste de la altura del asiento

Mientras mantiene presionado el botón de liberación de desbloqueo, ajuste el reposacabezas hacia arriba o hacia abajo hasta la posición adecuada y suelte el botón para bloquearlo.

Al ajustar el reposacabezas, el centro del reposacabezas debe estar al ras con la parte superior de la oreja lo más posible

Desmontaje del reposacabezas

Mantenga presionado el botón de liberación de bloqueo mientras tira del reposacabezas hacia arriba.

(Al medir la profundidad del asiento y estado de ángulo del respaldo)

Haga el asiento delantero alcanzar la posición final hacia atrás que puede, el ángulo del respaldo se inclina 25° con respecto a la vertical.

Estado de uso normal del respaldo del asiento

Se trata de uso normal del respaldo después de bloquear el regulador de ángulo del asiento delantero con un ángulo de 25° ajustado en la dirección vertical.

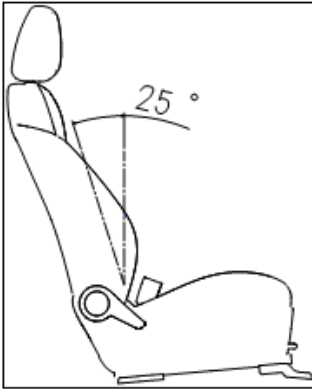

Asientos traseros Plegable



Advertencia

- No aplique una carga de más de 20 kg en el respaldo del asiento plegado.
- Tenga cuidado de no dañar el cinturón de seguridad al plegar los asientos de la segunda fila.
- No se permite a nadie sentarse en el área de equipaje o en los asientos de la segunda fila cuando el asiento está plegado. Los pasajeros podrían sufrir lesiones graves durante un accidente o frenado repentino estando en estas áreas sin una protección adecuada.
- Los asientos de la segunda fila no se pueden plegar mientras el vehículo está en marcha, ya que podrían causar daños corporales doblándolos cuando el vehículo se desacelera o acelera repentinamente.

● Los asientos de la segunda fila no se pueden plegar cuando los pasajeros se sientan en los asientos de la segunda fila o cuando hay equipaje en estas áreas.

● Fije adecuadamente el equipaje para evitar que se deslice o se mueva. No coloque su equipaje superando la altura del respaldo del asiento.

● Al volver a la posición original el asiento, hay que confirmar si está firmemente enclavado en la posición de bloqueo. Si no lo está, podría causar lesiones al usuario durante un accidente o frenado repentino.

● Guarde de forma segura el reposacabezas extraído para evitar que se desheche durante frenazos repentinos o accidentes.

El reposacabezas debe ajustarse a la posición efectiva especificada para evitar daños en el cuello. Si el reposacabezas se mueve por algún motivo, hay que ajustarlo y devolverlo a la posición original efectiva.

Asiento de la fila trasera en 6/10

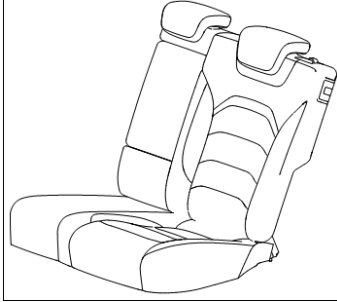

Asiento de la fila trasera en 4/10

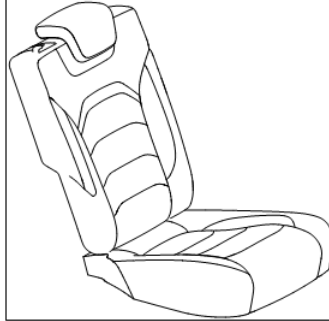

Plegar el asiento

Los asientos en la fila trasera no cuenta con la función de ajustar el ángulo del respaldo, pero se pueden plegar. Bloquee el reposacabezas en la posición de límite inferior, tire del respaldo hacia adelante y gírelo hacia arriba para que quede apoyado en los asientos delanteros, y luego levante la palanca de inversión del respaldo para desbloquear, así bájelo para quedar plano.

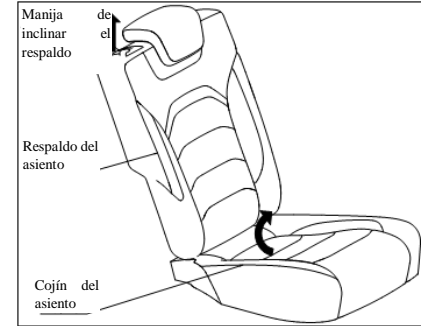

Ajuste de altura del reposacabezas

El método es mismo que el del asiento delantero.

Desmontaje del reposacabezas

El método es mismo que el del asiento delantero.

(Al medir la profundidad del respaldo) El ángulo entre el respaldo del asiento y la línea vertical es 27° .

Estado de uso normal del respaldo del asiento

Se trata de uso normal del respaldo después de bloquear el regulador de ángulo del asiento de la fila central con un ángulo de 27° ajustado en la dirección vertical.

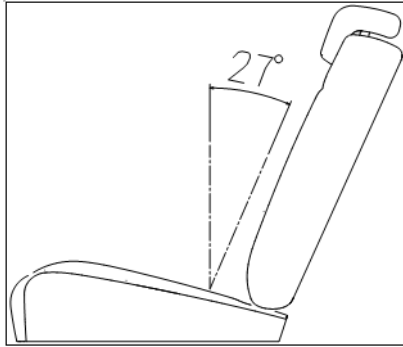

Número de ocupantes aprobados

Fila delantera

La anchura interior de asientos de la fila delantera es mayor o igual a 1.200mm, la anchura de cada asiento delantero y la profundidad de lo cual son mayores o iguales a 400mm, autorizando a dos personas para sentarse.

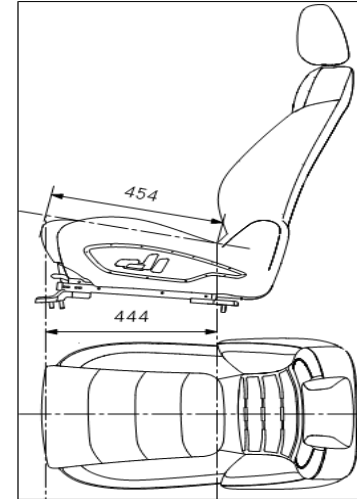
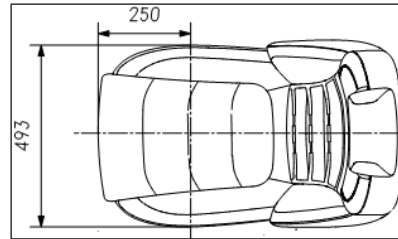

Fila trasera:

La distancia entre los asientos de la fila trasera y los asientos de la fila delantera es superior a 600mm y la profundidad de cojín de asiento es superior a 400mm, autorizando a 3 personas para sentarse.

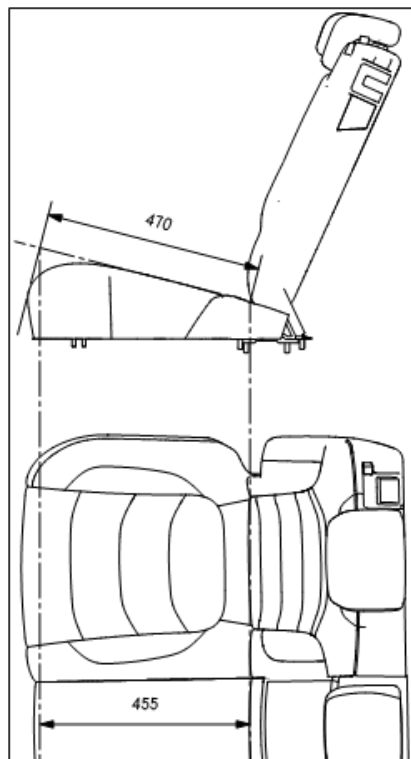
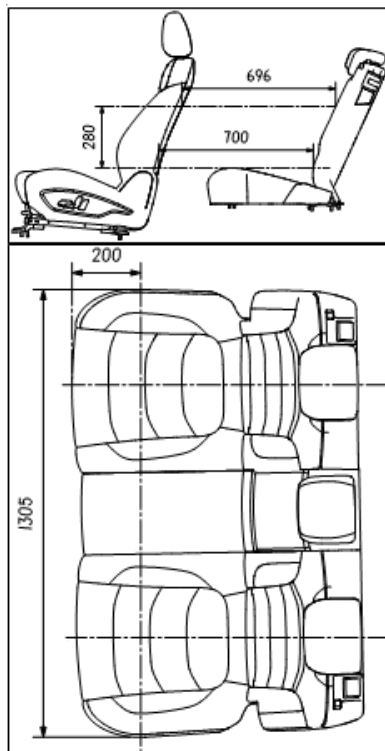

Reposacabezas

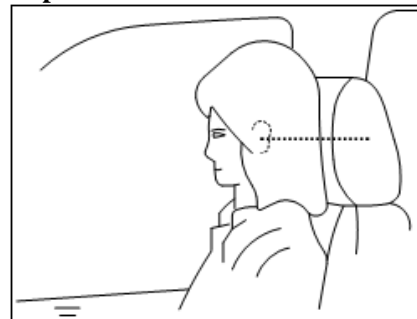

⚠ Advertencia

Se prohíbe conducir y viajar en el vehículo sin el reposacabezas instalado, lo cual puede evitar accidentes. El uso correcto del reposacabezas puede reducir efectivamente la lesión en un accidente. Hay que verificar la altura del reposacabezas oportunamente después del uso por otras personas. El método de ajuste correcto para el reposacabezas es como sigue:

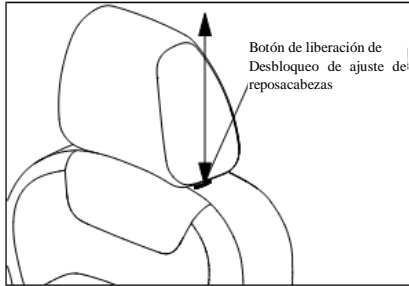

Ajuste de altura del reposacabezas

Mantenga presionado el botón de liberación de bloqueo, al mismo tiempo ajuste el reposacabezas hacia arriba o hacia abajo a la posición adecuada, luego suéltalo para quedar bloqueado.

Al ajustar el reposacabezas, hay que nivelar el centro del reposacabezas con la parte superior de la oreja.

Desmontaje del reposacabezas

Mantenga presionado el botón de liberación de bloqueo, al mismo tiempo tire del reposacabezas hacia arriba.

Cinturón de seguridad Precauciones de uso del cinturón de seguridad:

Si abrocha correctamente y ajusta bien el cinturón de seguridad, se sienta derecho y se inclina contra el asiento, la posibilidad de lesiones y la gravedad de la lesión se reducirán considerablemente en caso de accidente. MotorNation recomienda encarecidamente que usted y todos los pasajeros siempre usen cinturones de seguridad al conducir. Aunque tiene bolsas de aire en su posición, con el cinturón de seguridad no abrochado, en caso de un accidente, el vehículo de modelo con bolsas de aire aumentará el grado de lesión.

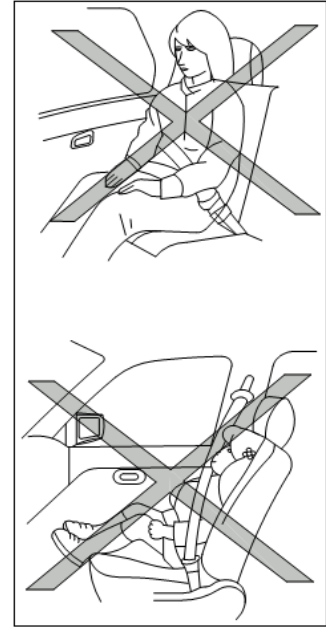
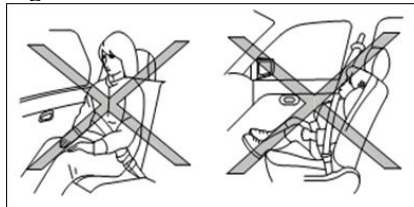

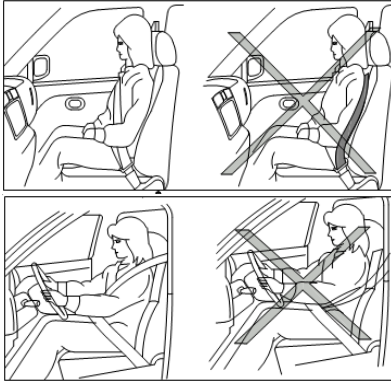

Advertencia

● El cinturón de seguridad está diseñado de acuerdo con la capacidad de carga de la estructura del esqueleto humano. Cuando lo usa, debe cruzar la parte delantera inferior de la pelvis o la pelvis, el pecho y los hombros; el cinturón de seguridad debe evitarse pasar la posición del abdomen. Se pueden producir lesiones graves si el cinturón de seguridad no se usa correctamente.

- Envuelva el cinturón de seguridad alrededor de las nalgas lo más bajo posible y cómodamente. Un cinturón de seguridad demasiado alto puede aumentar la posibilidad de causar lesiones internas en un accidente.
- No se permita que la misma seguridad sea utilizada por más de una persona. Un conjunto de cinturón de seguridad solo puede ser utilizado por un pasajero; es muy peligroso para los pasajeros compartir un cinturón de seguridad con niños en las rodillas.
- El número de ocupantes en el vehículo no puede exceder el número de cinturones de seguridad.
- El cinturón de seguridad no se puede usar al revés. Cuando el cinturón de seguridad está abrochado, la correa no se puede torcer, de lo contrario, reducirá su efectividad.
- Al ajustar, el cinturón de seguridad debe apretarse tanto como sea posible, teniendo en cuenta la comodidad para lograr el objetivo de protección de diseño. El cinturón de seguridad flojo reducirá en gran medida la protección del usuario.

- Todos los ocupantes del automóvil deben usar siempre los cinturones de seguridad. Los niños deben estar debidamente protegidos en los asientos traseros y, si es posible, en un asiento de seguridad infantil.
- No lleve jamás el cinturón de seguridad por debajo del brazo o detrás de la espalda. La correa para el hombro debe pasar sobre el hombro y sobre el pecho. Mantenga el cinturón de seguridad alejado de su cara y cuello, pero no puede deslizarse fuera de sus hombros. Se pueden producir lesiones graves si el cinturón de seguridad no está correctamente abrochado.
- El usuario no puede modificar el cinturón de seguridad ni agregar accesorios, de lo contrario, interferirá que el dispositivo de ajuste del cinturón de seguridad o el conjunto del cinturón de seguridad pierda la función de eliminar la holgura.

- Evítese manchar la tela del cinturón con cera, aceites y compuestos químicos, y en particular con ácido de batería. Puede limpiarse con agua y un jabón suave. Cambie el cinturón si la tela está deshilachada, sucia o dañada.
- Después de cualquier colisión, debe dirigirse al centro de servicio autorizado por Dongfeng Sokon para inspeccionar el conjunto del cinturón de seguridad, incluido el retractor y todos los accesorios. Dongfeng Sokon recomienda reemplazar el conjunto del cinturón de seguridad utilizado en la colisión, a menos que la colisión sea ligera y el cinturón no esté dañado y funcione correctamente. Si se descubre que el cinturón de seguridad no utilizado en la colisión está dañado o no puede operarse normalmente, también debe revisarse o reemplazarse.

- Después de un impacto severo, el cinturón de seguridad impactado debe ser reemplazado, incluso si el daño no es evidente.
- Cuando el cinturón de seguridad con pretensor se ha activado, no se puede reutilizar. Debe reemplazarse con el retractor; por favor póngase en contacto con el distribuidor autorizado por Dongfeng Sokon.
- Solo los puntos de servicio autorizados por Dongfeng Sokon pueden desmontar e instalar los componentes del sistema de cinturones de seguridad con pretensores.

Seguridad infantil



Advertencia

- Se deben usar dispositivos de protección especiales para bebés y niños. Los cinturones de seguridad en el vehículo no son adecuados para ellos. Las bandas de seguridad están demasiado cerca de su cara y cuello, y los cinturones de seguridad no son adecuados para su pelvis pequeña. En el caso de un accidente, los cinturones de seguridad inadecuados pueden causar lesiones graves o fatales.
- Use siempre un asiento de seguridad infantil adecuado y los niños necesitan la ayuda de adultos para que los protegen. Necesitan el dispositivo de protección adecuado. Un dispositivo de protección adecuado depende del tamaño del niño.

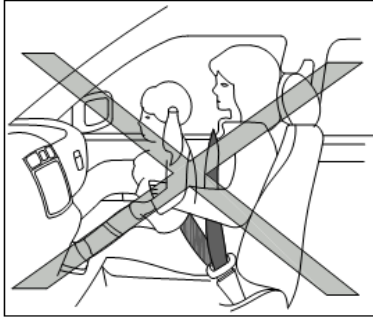

Bebé y niño pequeño

Dongfeng Sokon recomienda que el bebé o el niño tome asiento infantil de seguridad. Hay que elegir el sistema de asiento de seguridad infantil adecuado para su vehículo y su niño, e instalarlo y utilizarlo estrictamente de acuerdo con las instrucciones del producto.

Niños grandes



Advertencia

- No se permite a los niños pararse o arrodillarse en ningún asiento.

- No se permite que los niños estén en el área de carga mientras el vehículo está conduciendo. Los niños se lesionan gravemente en caso de un accidente o frenazo repentino.

Los cinturones de seguridad deben usarse cuando los niños son demasiado grandes y no adecuados para asiento de seguridad infantil. Si la correa del hombro abrochado por el niño está cerca de la cara o el cuello del niño, hay que usar un cojín auxiliar (disponible en el mercado) para resolverlo. El cojín auxiliar debe colocarse de manera que la correa para el hombro se coloque correctamente en el niño pasando la parte superior y mediana del hombro y la banda de la cintura se pase por las nalgas. El cojín del asiento auxiliar debe ser adecuado para el asiento del automóvil. Cuando el niño ha crecido hasta que la correa del hombro no está cerca de la cara y el cuello, el cinturón de seguridad se puede usar normalmente sin la necesidad de un cojín auxiliar para el asiento. Además, hay muchos modelos de asientos de seguridad infantiles para niños grandes que pueden usarse para máxima protección si se usan.

Mujeres embarazadas

Dongfeng Sokon recomienda que las mujeres embarazadas usen los cinturones de seguridad. Al abrocharlo, la parte abdominal del cinturón debería colocarse tan bajo y ceñido sobre las caderas como sea posible, no sobre el abdomen. La banda de hombro pasa a través del hombro y el pecho. No pase la banda del hombro o el cinturón sobre la zona del abdomen. Consulte a su médico sobre otras instrucciones específicas.

Heridos

Dongfeng Sokon aconseja a los heridos usar cinturones de seguridad. Por favor, consulte a su médico para obtener consejos específicos.



Advertencia

El conductor o pasajero siempre debe abrochar el cinturón de seguridad.

Cinturón de seguridad de tres puntos



Abrocha el cinturón de seguridad

Advertencia

El respaldo del asiento no puede inclinarse en exceso para lograr la mayor comodidad. Debido a que el cinturón de seguridad solo puede jugar su rol completo cuando el pasajero está sentado en posición vertical en contacto estrecho con el respaldo.

Ajuste de asiento (Consulte la sección "Asientos" más arriba). Tire lentamente del cinturón de seguridad hacia afuera del retractor e inserte el perno de bloqueo en la cerradura hasta que quede bloqueado.

El retractor del cinturón de seguridad está diseñado para bloquear el cinturón de seguridad en caso de frenado repentino e impacto repentino. Tire del cinturón de seguridad lentamente para moverlo, y puede moverse libremente en el asiento.



1. Como se muestra en la figura, baje el cinturón alrededor de las caderas.

2. Tire de la correa del hombro hacia el retractor para eliminar la holgura adicional. Asegúrese de que la correa para el hombro pase por encima del hombro y cruce cómodamente el pecho.

Desbloquear el cinturón de seguridad

Cuando se presiona el botón de la hebilla del cinturón de seguridad, el cinturón de seguridad se retraerá automáticamente.

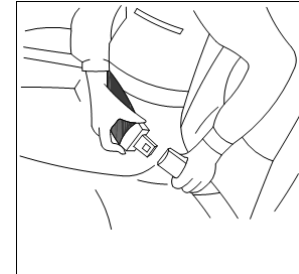

Compruebe el funcionamiento del cinturón de seguridad

El retractor del cinturón de seguridad bloquea el cinturón de seguridad y limita su movimiento en las dos situaciones siguientes:

- Cuando el cinturón de seguridad es sacado rápidamente del retractor.
- Cuando el vehículo está decelerando urgentemente.

Para usar el cinturón de seguridad correcta y seguramente, verifique lo siguiente: Sujete la banda del hombro y tire hacia adelante rápidamente, el retractor bloqueará y limitará el movimiento del cinturón de seguridad. Si el retractor no se puede bloquear cuando se verifica como se describe anteriormente, consulte al centro de servicio autorizado por Dongfeng Sokon.

Abrocha el cinturón de seguridad



Advertencia

El respaldo del asiento no debe estar en una posición inclinada hacia abajo, sino también en una posición cómoda. El cinturón de seguridad puede brindar máxima protección cuando el ocupante descansa sobre el respaldo y está sentado verticalmente.

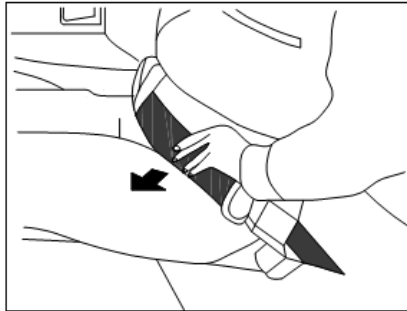

Afloje el cinturón de seguridad

Para liberar el cinturón de seguridad, presione el botón en la cerradura. Cuando no esté usando el cinturón de seguridad, trabe el cinturón de seguridad para evitar que se atasque en la puerta.

Asiento de seguridad infantil

Precauciones para el uso del asiento de seguridad infantil:



Advertencia

- Al conducir, los bebés y niños pequeños deben usar los asientos de seguridad infantiles adecuados. El uso incorrecto del asiento de seguridad infantil podría causar lesiones graves o la muerte.

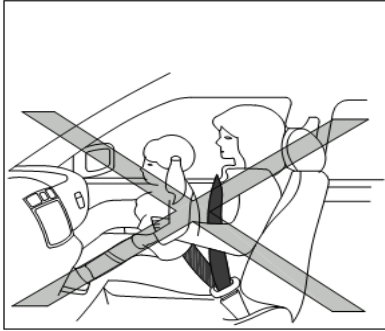

⚠ Advertencia

Tenga en cuenta que el asiento de seguridad infantil permanecido en una carrocería cerrada puede estar caliente. Antes de colocar al niño en él, verifique la temperatura de la superficie y de la cerradura.

- Dongfeng Sokon recomienda que el bebé o el niño tome asiento infantil de seguridad. Hay que elegir el asiento de seguridad infantil adecuado para su vehículo. Los bebés y los niños pequeños no pueden sentarse en su regazo, e incluso los adultos más fuertes no pueden resistir el impacto de un accidente, los niños entre adultos y vehículos podrán ser apretados. Del mismo modo, usted y su bebé no pueden usar el mismo cinturón de seguridad.
- Dongfeng Sokon recomienda instalar el asiento de seguridad infantil en el asiento trasero. Según las estadísticas de accidentes, los niños que se sientan en el asiento trasero están más seguros que los en la primera fila.
- Si el asiento de seguridad infantil se usa e instala incorrectamente, podría provocar daños a los niños y ocupantes en el vehículo durante los accidentes, e incluso causar lesiones graves y la muerte.
- Instale y use el asiento de seguridad infantil de acuerdo con las instrucciones del fabricante. Al elegir y comprar un asiento de seguridad infantil, lo cual debe adaptarse a su niño y su automóvil, es posible que algunos tipos de asientos para niños no sean adecuados para su automóvil.
- El asiento de seguridad infantil instalado hacia delante o hacia atrás se determina de acuerdo con el modelo del asiento de seguridad infantil y la altura del niño. Consulte las instrucciones detalladas del fabricante del asiento de seguridad del fabricante.
- Ajustar el respaldo del asiento facilita el uso correcto del sistema de asiento de seguridad infantil y lo instala y utiliza de acuerdo con las instrucciones del producto. Además, hay muchos modelos de sistemas de asientos de seguridad infantiles para niños grandes, si los usan, alcanzarían máxima protección.

- Con el asiento de seguridad infantil instalado, antes de que el niño se sienta hay que sacudir el asiento hacia adelante y hacia atrás para verificar si el cinturón de seguridad fija bien el asiento. El asiento de seguridad infantil no debe moverse más de 25 mm. Si no está bien sujeto, apriete el cinturón de seguridad tanto como sea posible o fíjelo en otro asiento y vuelva a verificarlo.
 - Cuando no esté utilizando el asiento de seguridad infantil, por favor fíjelo con un dispositivo de seguridad infantil o con un cinturón de seguridad para evitar que se lo tire en una frenada de emergencia o un accidente.
 - Si el asiento del acompañante del conductor está equipado con una bolsa de aire, el asiento de seguridad infantil con cara hacia atrás no se puede instalar en él. Cuando la bolsa de aire es detonada, la fuerza de impacto es muy grande. Cuando ocurre un accidente, el asiento de seguridad infantil puede verse afectado, lo que puede dañar gravemente al niño e incluso poner en peligro su vida.
 - Si hay un bloqueo del asiento de seguridad infantil en la posición del cinturón de seguridad, pero no se usa, puede ocasionar que el asiento de seguridad infantil se caiga y cause lesiones cuando el vehículo se frene o gire.
- Instale sistema universal de asientos de seguridad infantil en los asientos de auto**
- Preste atención a los siguientes aspectos al elegir cualquier asiento de seguridad para niños:
- La elección del asiento de seguridad para niños debe estar de acuerdo con la última norma GB 27887-2011.
 - Coloque a su hijo en un asiento de seguridad infantil y revise el área ajustable para asegurarse de que el asiento sea adecuado para su hijo. Al mismo tiempo, instálolo y úselo de acuerdo con el procedimiento recomendado por el fabricante.
 - Revise el asiento de seguridad infantil en su automóvil para asegurarse de que sea compatible con el sistema de cinturón de seguridad del automóvil.
 - Instale el asiento de seguridad infantil adecuado para su vehículo en la ubicación especificada según lo recomendado en la tabla a continuación.

Especifique la posición del asiento infantil

Categoría de edad	Posición del asiento				
	Asiento del pasajero delantero (con bolsa de aire)	Asiento del pasajero delantero (sin bolsa de aire)	Asiento en 4/10 de la fila trasera	Asiento medio en 6/10 de la fila trasera	Asiento lateral en 6/10 de la fila trasera
Grupo 0, 0+ <13kg (0~24 meses)	×	L*	L*、I*	×	L*、I*
Grupo I 9~18kg (9~24 meses)	×	L	L*、I*	×	L*、I*
Grupo II, III 15~36kg (4~12 años)	×	L	L	×	L

U: significa "universal", los asientos de seguridad para niños, hacia adelante y hacia atrás, pueden usarse en este grupo de edad

L: Adecuado para asientos especiales de seguridad infantiles;

I: Adecuado para asiento infantil "ISOFIX";

*: Solo para los en sentido inverso a la marcha.

Información de adaptabilidad de diferentes ubicaciones ISOFIX a los sistemas de retención infantil ISOFIX

Grupo de masa	Categoría de tamaño	Módulo fijo	Posición ISOFIX en el vehículo			
			Ocupante delantero	En el lateral de la fila trasera	En el centro de la fila trasera	Ocupante en otra posición
Cama portátil	F	ISO/L1	NA	IL	NA	NA
	G	ISO/L2	NA	IL	NA	NA
		(1)	NA	IL	NA	NA
Grupo 0 < 10kg	E	ISO/R1	NA	IL	NA	NA
		(1)	NA	IL	NA	NA
Grupo 0+: < 13kg	E	ISO/R1	NA	IL	NA	NA
	D	ISO/R2	NA	IL	NA	NA
	C	ISO/R3	NA	IL	NA	NA
		(1)	NA	IL	NA	NA

Grupo I: 9kg-18kg	D	ISO/R2	NA	IL、IUF	NA	NA
	C	ISO/R3	NA	IL、IUF	NA	NA
	B	ISO/F2	NA	IL、IUF	NA	NA
	B1	ISO/F2X	NA	IL	NA	NA
	A	ISO/F3	NA	IL	NA	NA
		(1)	NA	IL	NA	NA
Grupo II: 15kg-25kg		(1)	NA	IL	NA	NA
Grupo III: 22kg-36kg		(1)	NA	IL	NA	NA

Observación :

(1): Para los sistemas de retención infantil que no están clasificados según el tamaño ISO / XX (A-G), para el grupo de masa aplicable, el fabricante del vehículo debe especificar el sistema de retención infantil ISOFIX específico del vehículo recomendado para cada asiento.

IUF: Aplicable al sistema de retención infantil ISOFIX de uso general en sentido de la marcha aprobado por este grupo de masa;

IL: Aplicable a tipos especiales de sistemas de retención infantil ISOFIX, que pueden ser vehículos especiales, restringidos o semi-universales;

NA: la ubicación de ISOFIX no se aplica a los sistemas de retención infantil ISOFIX de este grupo de masa o de esta categoría de tamaño;

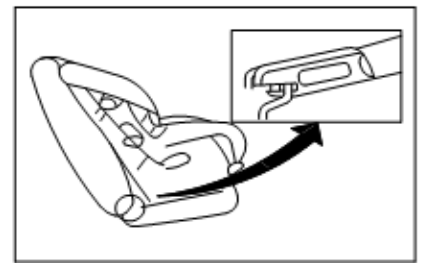
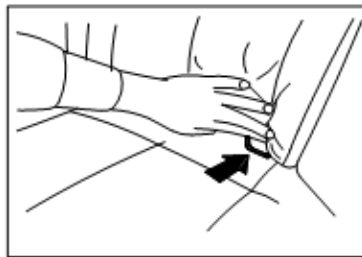

Dispositivo ISOFIX para fijar seguramente asiento infantil

Su vehículo está equipado con puntos de fijación específicos para asiento de seguridad infantil con dispositivo ISOFIX. (Asiento de la segunda fila)

Posición del punto inferior del dispositivo ISOFIX para fijar seguramente asiento infantil

Los puntos de fijación del dispositivo ISOFIX solo se utilizan para montar el asiento de seguridad infantil en la posición lateral del asiento de la segunda fila y no se pueden usar para montarlo en la posición intermedia del asiento.

Los puntos de fijación del dispositivo ISOFIX están ubicados en la parte posterior del cojín del asiento cerca del respaldo y tiene una etiqueta en el respaldo para ayudarlo a buscar los puntos de fijación del dispositivo de ISOFIX.

Accesorios de fijación de dispositivo ISOFIX

El dispositivo de ISOFIX tiene dos conectores rígidos para conectar los dos puntos fijos en el asiento. Al mismo tiempo necesitan fijar el asiento de seguridad infantil con el cinturón de seguridad del vehículo. Verifique la etiqueta en el asiento de seguridad infantil si se trata un asiento infantil con tal dispositivo de seguridad. También lo describen en el manual de instrucciones del asiento de seguridad infantil.

Instalación de asientos infantiles con dispositivo de fijación ISOFIX

Advertencia

- Los asientos para niños con dispositivos de fijación ISOFIX solo se pueden instalar en ubicaciones específicas. Para la posición de instalación de la parte inferior del asiento de seguridad infantil, consulte la sección "Dispositivo ISOFIX para fijar seguramente asientos de niños" más arriba. Si el asiento de seguridad para niños no es adecuado, podría causar lesiones graves o incluso la muerte en un accidente.

- No instale un asiento de seguridad infantil que requiera un cordón en la parte superior en un asiento sin punto de montaje superior.
- No instale el asiento de seguridad para niños en el asiento de la segunda fila utilizando el punto de fijación inferior del dispositivo específico. El asiento de seguridad infantil no se montará firmemente.
- Compruebe el punto de fijación inferior insertando el dedo en esta área para confirmar si hay obstáculos, como correas del cinturón de seguridad o algo de cojín. Si en el punto fijo especial hay obstáculos, el asiento de seguridad infantil no se instalará y fijará de manera confiable.
- El punto de fijación del asiento de seguridad infantil solo está diseñado para soportar la carga generada por el asiento de seguridad adecuado y apropiado. No está permitido usar el cinturón de seguridad de un adulto, el cordón u otro accesorio o equipo para fijar en el vehículo.

Con la cara hacia adelante

Confirme el uso correcto de su asiento de seguridad infantil de acuerdo con el manual del producto. Siguiendo estos pasos monte el asiento de seguridad para niños que utiliza el dispositivo ISOFIX con la cara hacia adelante en los asientos laterales de la segunda fila.

Posición de hebilla del asiento infantil en 6/10 con la cara hacia adelante

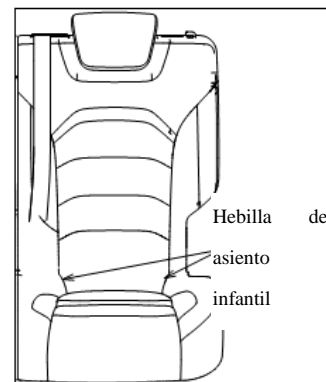

Posición de hebilla del asiento infantil en 6/10 con la cara hacia atrás

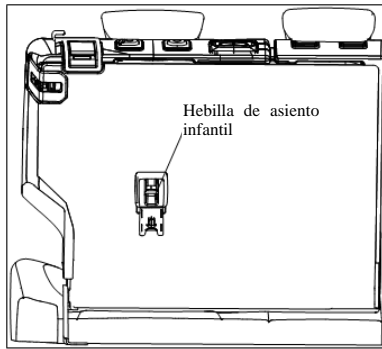

Posición de hebilla del asiento infantil en 4/10 con la cara hacia adelante

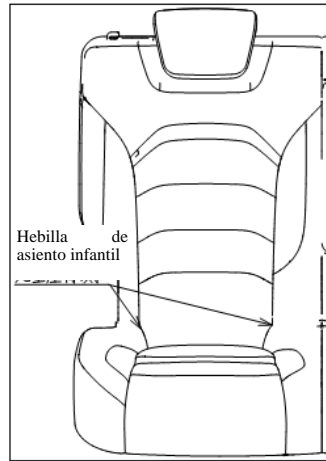

Posición de hebilla del asiento infantil en 4/10 con la cara hacia atrás

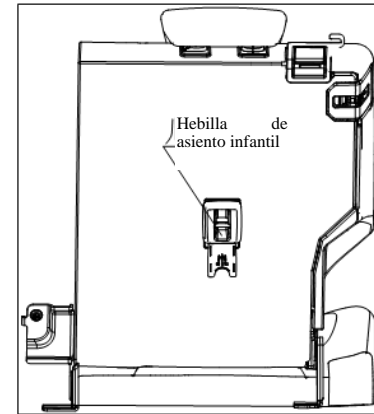

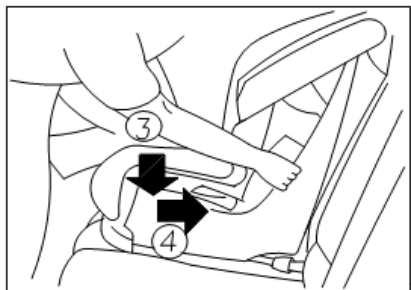
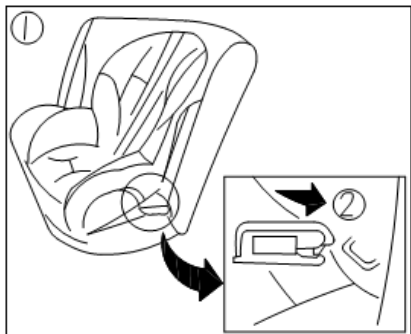

1. Coloque el asiento de seguridad infantil en el asiento (1)
2. Fíjelo en el punto de fijación inferior específico (2) a través del conector del asiento de seguridad para niños;
3. El respaldo del asiento de seguridad para niños debe estar pegado al respaldo del asiento de auto. Si es necesario, ajuste o retire el reposacabezas para obtener la posición correcta del asiento de seguridad para niños (consulte la sección del "Reposacabezas" anterior). Si se ha retirado el reposacabezas, colóquelo en un lugar seguro. Cuando retire el asiento de seguridad para niños, asegúrese de instalar el reposacabezas. Si el reposacabezas en la posición del asiento no es ajustable y afecta la instalación correcta del asiento de seguridad para niños, por favor pruebe o use un asiento de seguridad para niños diferente en la otra posición del asiento.

4. Acorte el conector rígido para fijar bien el asiento de seguridad para niños; use las rodillas hacia abajo (3) y hacia atrás (4) para presionar el centro del asiento de seguridad para niños contra el cojín y el respaldo del asiento.
5. Revise el asiento de seguridad para niños antes de asentar el niño; Trate de sacudirlo hacia atrás y hacia adelante para asegurarse de que esté seguro.
6. Utilice el cinturón de seguridad para fijar el asiento de seguridad para niños en el vehículo.
7. Compruebe que el asiento de seguridad para niños esté bien fijado antes de cada uso. Si está suelto, siga los pasos del 3 al 6 para reinstalar.

Con la cara hacia atrás

Confirme el uso correcto de su asiento de seguridad para niños de acuerdo con el manual del producto. Siguiendo estos pasos monte el asiento de seguridad para niños que utiliza el dispositivo ISOFIX con la cara hacia atrás en los asientos laterales traseros:

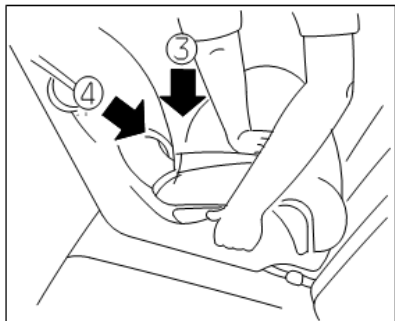

1. Coloque el asiento de seguridad para niños en el asiento de auto ①;
2. Acople al punto de fijación inferior ISOFIX ② por medio del conector del asiento de seguridad para niños;
3. Acorte el conector rígido para fijar bien el asiento de seguridad para niños; use su mano para presionar el centro del asiento de seguridad para niños hacia abajo ③ y hacia atrás ④ contra el cojín del asiento y el respaldo del asiento;

4. Revise el asiento de seguridad para niños antes de asentar el niño; Trate de sacudirlo hacia atrás y hacia adelante para asegurarse de que esté seguro.

5. Utilice el cinturón de seguridad para fijar bien el asiento de seguridad para niños en el vehículo.

6. Compruebe que el asiento de seguridad para niños esté bien fijado antes de cada uso. Si está suelto, siga el paso 3 para reinstalarlo.

**Utilizar el cinturón de seguridad de tres puntos para fijar el asiento de seguridad para niños
Instalado en el asiento trasero
Con la cara hacia adelante**

Confirme el uso correcto de su asiento de seguridad para niños de acuerdo con el manual del producto. Siguiendo estos pasos monte el asiento de seguridad para niños en el asiento trasero de auto a través de un cinturón de seguridad de tres puntos sin modo de bloqueo automático:

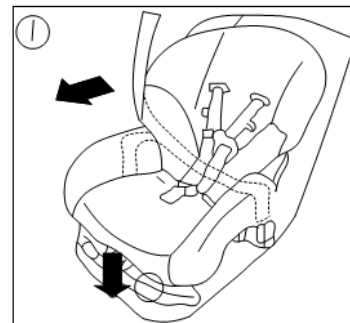

1. Coloque el asiento de seguridad para niños en el asiento ①;

2. Pase la lengüeta del cinturón encima del asiento de seguridad para niños e insértela en la hebilla ② hasta que sienta bloquearse y escuche un chasquido;

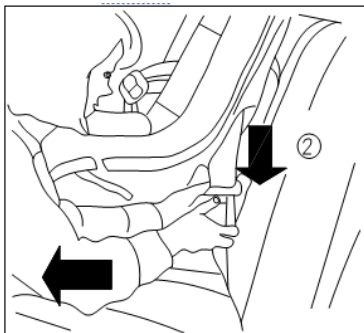

3. Para evitar que la correa del cinturón se afloje, es necesario apretarlo correctamente a través del dispositivo de bloqueo en el asiento de seguridad para niños;

4. Elimine el exceso de holgura una vez que el cinturón de seguridad esté fijo; tirando del cinturón de seguridad hacia arriba, con las rodillas hacia abajo ③ y hacia atrás ④ para presionar la parte central del asiento de seguridad para niños para que se ajuste perfectamente contra el cojín y el respaldo del asiento;

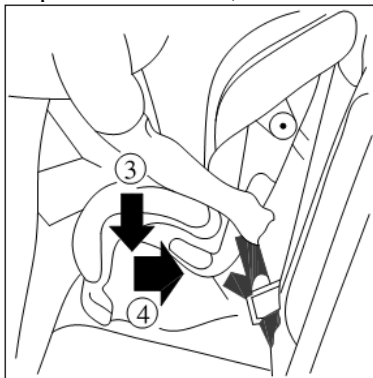

5. Revise el asiento de seguridad para niños ⑤ antes de asentar el niño; trate de sacudir el asiento hacia atrás y hacia adelante para confirmar que está bien sujeto;

6. Compruebe que el asiento de seguridad para niños esté bien fijado antes de cada uso. Si está suelto, siga los pasos 3 a 5 para volver a instalarlo.

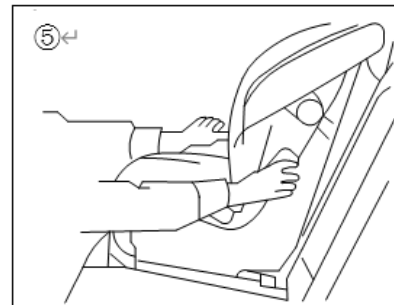

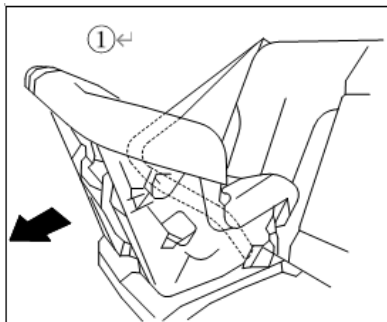

Con la cara hacia atrás:

Confirme el uso correcto de su asiento de seguridad para niños de acuerdo con el manual del producto. Siguiendo estos pasos monte el asiento de seguridad infantil con la cara hacia atrás en el asiento trasero con un cinturón de seguridad de tres puntos sin modo de bloqueo automático:

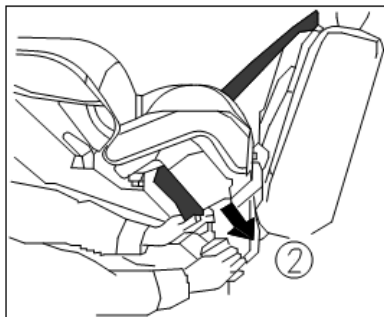

1. Coloque el asiento de seguridad para niños en el asiento de auto①;
2. Pase la lengüeta del cinturón de seguridad encima del asiento de seguridad para niños e insértela en la hebilla ② hasta que sienta bloquearse y escuche un chasquido;
3. Para evitar que la correa del cinturón se afloje, es necesario apretar correctamente el cinturón de seguridad a través del dispositivo de bloqueo en el asiento de seguridad para niños;

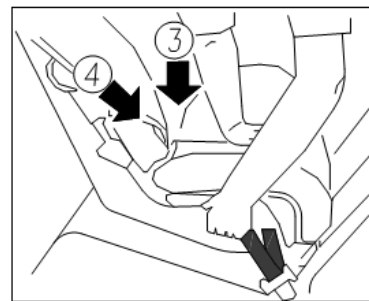

4. Elimine el exceso de holgura una vez que se haya fijado el cinturón de seguridad; jale hacia arriba el cinturón de seguridad, presione la parte central del asiento de seguridad para niños con la mano hacia abajo ③ y hacia atrás ④ para que se ajuste perfectamente contra el cojín y el respaldo del asiento;

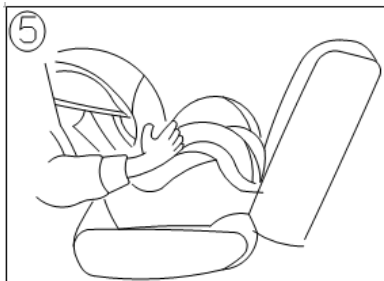

5. Revise el asiento de seguridad para niños ⑤ antes de asentar el niño; trate de sacudir el asiento hacia atrás y hacia adelante para confirmar que está bien sujeto;
6. Compruebe que el asiento de seguridad para niños esté bien fijado antes de cada uso. Si está suelto, siga los pasos 3 a 5 para volver a instalarlo.



Instalado en asiento delantero

⚠ Advertencia

- Si el asiento del acompañante del conductor está equipado con una bolsa de aire efectiva, el asiento de seguridad para niños con la cara hacia atrás no se puede instalar en él. Cuando la bolsa de aire es detonada, la fuerza de impacto es muy grande. Cuando ocurre un accidente, el asiento de seguridad para niños puede verse afectado, lo que puede dañar gravemente al niño e incluso poner en peligro la vida.
- No instale el asiento de seguridad para niños con la correa superior en el asiento delantero.

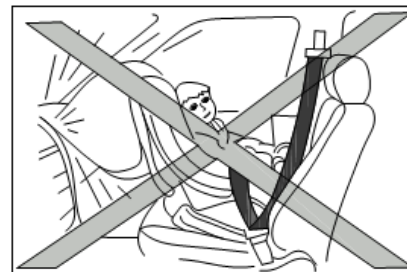

- Dongfeng Sokon recomienda instalar el asiento de seguridad para niños en el asiento trasero. Sin embargo, si tiene que instalar el asiento de seguridad para niños en el asiento del acompañante del conductor, por favor mueva el asiento a la posición más alejada.
- El asiento de seguridad infantil para bebés y niños pequeños debe estar orientado hacia atrás y, si el asiento del acompañante del conductor está equipado con una bolsa de aire efectiva, el asiento de seguridad infantil no se puede instalar en él.

Con la cara hacia adelante:

Confirme el uso correcto de su asiento de seguridad para niños de acuerdo con el manual del producto. Siguiendo estos pasos utiliza un cinturón de seguridad de tres puntos sin modo de bloqueo automático para instalar el asiento de seguridad para niños en el asiento del acompañante del conductor:

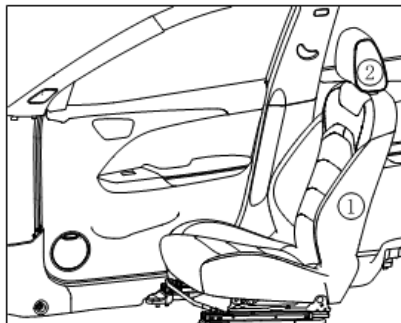

Si su vehículo no está equipado con una bolsa de aire en el asiento del acompañante del conductor, instale un asiento de seguridad para niños orientado hacia adelante en el asiento delantero, siga estos pasos:

1. Mueva el asiento a la posición más alejada ①;
2. Ajuste el reposacabezas del asiento a la posición más alta ②;
3. Instale el asiento de seguridad para niños en este asiento;

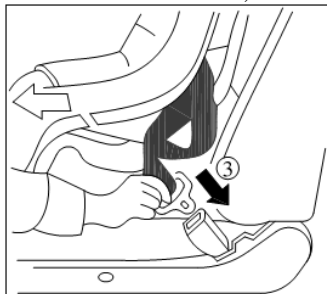

4. Pase la lengüeta del cinturón de seguridad encima del asiento de seguridad para niños e insértela en la hebilla ③ hasta que sienta bloquearse y escuche un chasquido;
5. Para evitar que la correa del cinturón se afloje, es necesario apretar correctamente el cinturón de seguridad a través del dispositivo de bloqueo en el asiento de seguridad para niños;

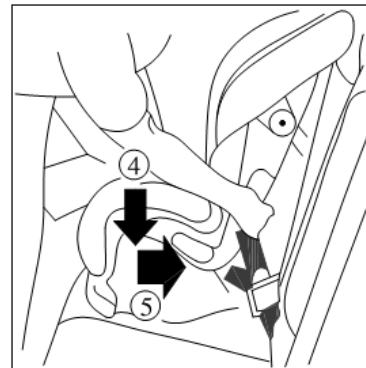

6. Elimine el exceso de holgura una vez que el cinturón de seguridad esté fijo: jale hacia arriba el cinturón de seguridad, con las rodillas hacia abajo ④ y hacia atrás ⑤ presione la parte central del asiento de seguridad para niños para que se ajuste perfectamente contra el cojín y el respaldo del asiento;

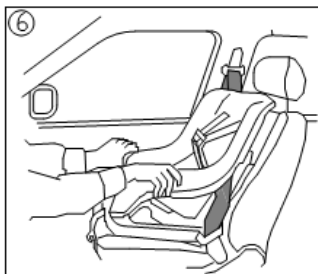

7. Verifique el asiento de seguridad para niños ⑥ antes de asentar el niño; Trate de sacudir el asiento hacia atrás y hacia adelante para confirmar que está bien sujeto;

8. Compruebe que el asiento de seguridad para niños esté bien fijado antes de cada uso. Si está suelto, siga los pasos del 3 al 7 para reinstalarlo.

Sistema de retención auxiliar (SRS) Precauciones de uso del sistema de retención auxiliar (SRS)

La sección Sistema de restricción auxiliar (SRS) de este capítulo proporciona información importante sobre las bolsas de aire delanteras y los cinturones de seguridad pretensados para el conductor y el acompañante.

Sistema de bolsa de aire de colisión frontal auxiliar:

En colisiones frontales, las bolsas de aire delanteras auxiliares se expanden, lo que ayudan a amortiguar los impactos soportados en las cabezas y los pechos del conductor y el acompañante (opcional) del conductor.

El SRS está diseñado para brindar asistencia al conductor y al acompañante del conductor en caso de colisión y no es un sustituto de la protección del cinturón de seguridad. SRS puede ayudar a salvar vidas y reducir lesiones graves. Sin embargo, las bolsas de aire también pueden causar abrasiones u otras lesiones, las bolsas de aire no pueden proteger a una persona más pequeña, por lo tanto, el cinturón de seguridad debe abrocharse correctamente al mismo tiempo, mientras el ocupante debe mantenerse a cierta distancia del volante y del panel de instrumentos (consulte la sección de cinturones de seguridad más arriba).

Para proteger a los ocupantes, la bolsa de aire se expandirá rápidamente. Si el ocupante está demasiado cerca o se pone de espaldas durante el inflado de la bolsa de aire, la fuerza de expansión podría lesionarlo. La bolsa de aire se contraerá rápidamente después de expandirse.

El SRS solo está activo cuando el interruptor de encendido se pone en la posición ON o START.

Cuando el interruptor de encendido se pone en la posición ON o START, la luz de advertencia de la bolsa de aire SRS se encenderá y la luz de advertencia se apagará después de aproximadamente 3 segundos. Esto indica que el sistema está en funcionamiento (consulte la sección "Luces de advertencia de la bolsa de aire SRS" a continuación).

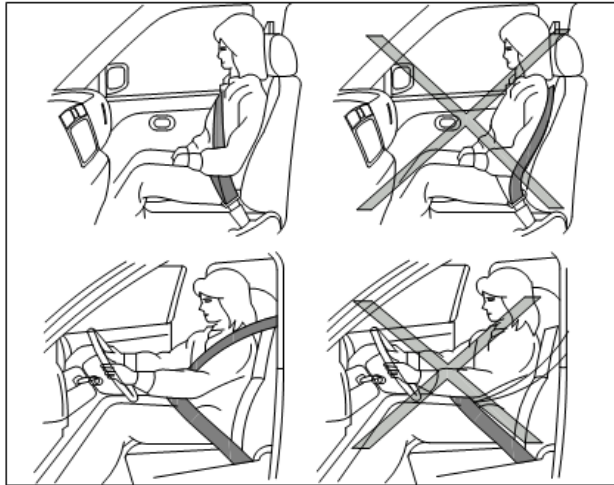

⚠ Advertencia

- Cuando el vehículo está sujeto a impacto lateral, colisión trasera, vuelco o colisión frontal leve, la bolsa de aire frontal auxiliar generalmente no detonará. Siempre abrochar bien los cinturones de seguridad ayuda a reducir el riesgo o el grado de las lesiones en varios accidentes.

- Los cinturones de seguridad y las bolsas de aire de impacto delanteros auxiliares son más efectivos cuando está sentado y el respaldo está en posición vertical. Cuando la bolsa de aire detona, la fuerza de impacto es grande. Si usted y su pasajero están sentados muy casualmente, inclinándose hacia adelante, o desviándose de la posición correcta, habrá un mayor riesgo de lesiones o muerte cuando ocurra el impacto. Si usted y su pasajero golpean al frente la bolsa de aire que está siendo detonada, también puede sufrir lesiones graves o fatales. Siempre inclínese hacia atrás e intente mantener la distancia correcta con el volante o el tablero de instrumentos y siempre use el cinturón de seguridad.

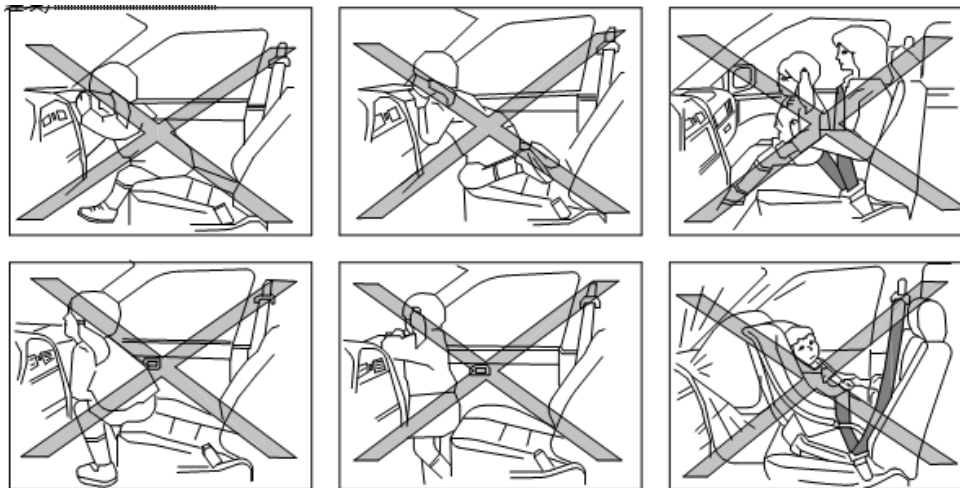

 **Advertencia**

- No se debe permitir que los niños viajen a sus gustos, cuyas cabezas y manos no deben estar fuera de la ventana. No ponga a su hijo en su regazo ni lo sostenga en sus brazos. Las figuras arriba muestra algunos ejemplos de posturas peligrosas para sentarse mientras se conduce.

- Si el niño no toma las medidas de protección adecuadas, sufrirá lesiones graves o incluso la muerte en caso de que la bolsa de aire frontal auxiliar y la bolsa de aire lateral auxiliar son detonadas. Los niños deben sentarse en los asientos traseros tanto como sea posible y tomar las medidas de protección adecuadas.

- Los asientos de seguridad para niños con la cara hacia atrás no se pueden instalar en los asientos delanteros, y las bolsas de aire en la detonación pueden causar lesiones graves o incluso la muerte a los niños (consulte la sección "Asientos de seguridad para niños" más arriba).

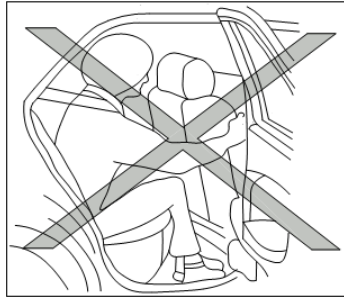
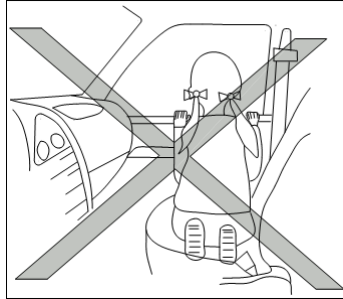
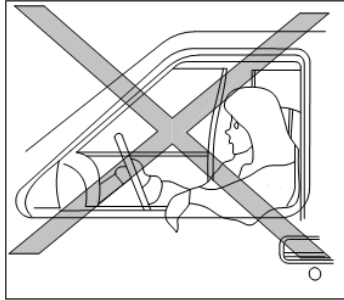

Advertencia

- Siempre abrochar los cinturones de seguridad puede ayudar a reducir el riesgo o el grado de las lesiones en varios accidentes. Los cinturones de seguridad funcionan al máximo efecto cuando te sientas y el respaldo está vertical. Cuando la bolsa de aire detona, la fuerza de impacto es grande, si usted y su pasajero están sentados muy casualmente, inclinándose hacia adelante, o desviándose de la posición correcta, habrá un mayor riesgo de lesiones o muerte en caso de colisión.
- No permitan que nadie se siente en los asientos delanteros y extienda sus manos fuera de la ventana o se apoye contra la puerta. Las figuras arriba muestra algunos ejemplos de posturas peligrosas para sentarse mientras se conduce.
- Los niños deben recibir atención especial y siempre tomar las medidas de protección adecuadas.

Bolsa de aire SRS

La etiqueta de advertencia se encuentra en la superficie del parasol del acompañante del conductor.

Bolsa de aire frontal de acompañante SRS y bolsa de aire lateral delantero



Advertencia

No instale un asiento de seguridad para niños con la cara hacia atrás en el asiento del acompañante del conductor. Si lo hace, la detonación de la bolsa de aire puede causar lesiones graves al niño en caso de colisión.

En los vehículos equipados con bolsas de aire de impacto frontal, el asiento de seguridad para niños con la cara hacia atrás solo se puede instalar en el asiento trasero.

"¡Es muy peligroso instalar un asiento de seguridad para niños con la cara hacia atrás en un asiento delantero con una bolsa de aire!". Al instalar un asiento de seguridad para niños en su vehículo, siga siempre las instrucciones del manual del producto.



No agregue una cubierta de asiento a los asientos delanteros para evitar que las bolsas de aire laterales no se abran correctamente.

Para obtener información adicional, consulte la sección anterior "Asientos de seguridad para niños".

Luz de advertencia de bolsa de aire SRS

La luz de advertencia de la bolsa de aire SRS es mostrada  en el tablero de instrumentos, ya que controla la condición del bucle del sistema de cinturón de seguridad pretensado y la bolsa de aire delantera auxiliar. El circuito que monitorea la luz de advertencia de la bolsa de aire SRS consiste en una unidad de sensor de diagnóstico de falla, módulo de bolsa de aire principal / secundario, módulo de bolsa de aire frontal lateral, bolsa de aire ECU y las líneas asociadas. Cuando el interruptor de encendido se pone en la posición de ON o START, la luz de advertencia de la bolsa de aire se encenderá, y después de unos 3 segundos, la luz de advertencia de la bolsa de aire se apagará, lo que indica que el sistema está en funcionamiento.

Si ocurre alguna de las siguientes condiciones, es necesario reparar el sistema de la bolsa de aire:

- La luz de advertencia de la bolsa de aire SRS continúa encendiéndose después de 3 segundos;
- La luz de advertencia de la bolsa de aire SRS parpadea;
- La luz de advertencia de la bolsa de aire SRS no está encendida en absoluto.

En estos casos, es posible que el sistema de la bolsa de aire frontal auxiliar no funcione correctamente. Por favor comuníquese de inmediato con los puntos de servicio autorizados de Dongfeng Sokon para inspeccionarlo y repararlo.

Bolsa de aire
(Modelo Elite)

1. Módulo auxiliar de bolsa de aire de impacto delantero (tipo 1)

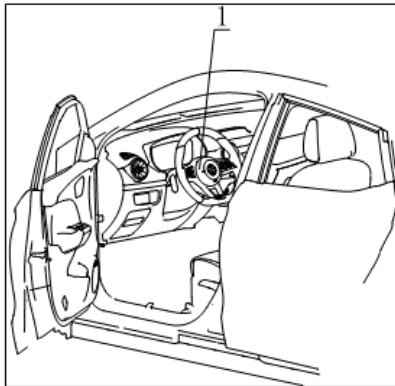

Bolsa de aire
(tipo 2)

1. Módulo auxiliar de bolsa de aire de impacto delantero(lado del conductor)
2. Módulo auxiliar de bolsa de aire de impacto delantero(lado del acompañante del conductor)

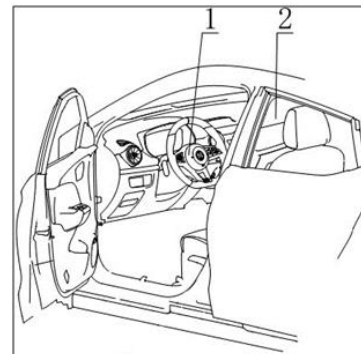

⚠ Advertencia

No coloque nada sobre la tapa de la bocina del volante, el panel de instrumentos y el asiento delantero, ni coloque nada entre el ocupante y el volante, el tablero de instrumentos y el asiento delantero. Cuando la bolsa de aire auxiliar detona, estos artículos pueden convertirse en proyectiles peligrosos y causar lesiones personales.

- Una vez que la bolsa de aire es detonada, algunos componentes de la bolsa de aire estarán calientes. No los toque, de lo contrario podría quemarse por ellos.
- Sin la autorización no modifique cualquier componente o línea del sistema de bolsa de aire a fin de evitar la detonación accidental de la bolsa de aire o daños al sistema de bolsa de aire. Sin la autorización no modifique el sistema electrónico del vehículo, el sistema de suspensión y las secciones del panel lateral combinado de la parte delantera. Esto afectará el funcionamiento normal del sistema de la bolsa de aire.
- La modificación a su antojo del sistema de bolsas de aire podría causar lesiones corporales graves. Tal modificación incluye colocar objetos en la cubierta del volante, en el panel de instrumentos o instalar otros materiales decorativos alrededor del sistema de bolsas de aire.

- La operación en o alrededor del sistema de bolsa de aire debe ser realizada por un centro de servicio autorizado por Dongfeng Sokon. El circuito de bolsa de aire SRS no se puede cambiar o desconectar a voluntad. El equipo de prueba eléctrica y el equipo de detección no autorizados no pueden utilizarse para detectar el sistema de bolsa de aire.
- El conector del arnés de la bolsa de aire SRS es amarillo o naranja, que es fácil de identificar. Cuando la bolsa de aire auxiliar detona, producirá un sonido fuerte y luego se emitirá humo. Este humo es inofensivo y no provocará un incendio. Pero tenga cuidado de no inhalar, ya que este humo puede irritar a las personas y sofocarlas. Las personas afectadas por este humo deben respirar aire fresco de inmediato.

Sistema de bolsa de aire de colisión frontal auxiliar

La bolsa de aire delantera asistida al conductor está ubicada en el centro del volante, y la bolsa de aire delantera asistida al acompañante del conductor está montada en el panel de instrumentos sobre la caja de herramientas. La bolsa de aire frontal auxiliar lateral está instalada en los asientos. Desde el punto de vista del diseño, el sistema de bolsa de aire frontal auxiliar detonará cuando el vehículo está sujeto a un impacto frontal severo, pero si la bolsa de aire está sometida a otros tipos de fuerzas de impacto similares a la fuerza de impacto frontal severa, la bolsa de aire también podrá detonar. Es posible que la bolsa de aire no explote en algunas colisiones frontales específicas. Por lo tanto, de acuerdo con la condición de daño del vehículo, es imposible determinar si la bolsa de aire está funcionando o no.

Proceso de reparación y sustitución



Advertencia

- Una vez que la bolsa de aire es detonada, el módulo de la bolsa de aire no funcionará nuevamente y debe ser reemplazado. El módulo de bolsa de aire debe ser reemplazado por un punto de servicio autorizado por Dongfeng Sokon, y el módulo de bolsa de aire no puede repararse después de la detonación.
- Si la parte delantera del vehículo está dañado de alguna manera, todos los sistemas de bolsa de aire deben ser inspeccionados por un centro de servicio autorizado por Dongfeng Sokon.
- Cuando se venda el automóvil, le pedimos que informe al comprador acerca de la función del sistema de bolsa de aire y que explique las partes relevantes de este manual al comprador.

- Cuando necesite desechar las bolsas de aire SRS, los cinturones de seguridad pretensados o el vehículo entero, por favor comuníquese con los puntos de servicio autorizados por Dongfeng Sokon. Los procedimientos correctos para el final de la vida útil se detallan en el Manual de Servicio de Dongfeng Sokon. Los procedimientos de desguace incorrectos podrían causar lesiones corporales.

La bolsa de aire y el cinturón de seguridad pretensado están diseñados para uso de una sola vez. Después de detonar la bolsa de aire, como advertencia, la luz de advertencia de la bolsa de aire permanecerá encendida si no está dañada. El mantenimiento y la sustitución de las bolsas de aire deben realizarse en puntos de servicio autorizados por Dongfeng Sokon. Cuando su automóvil necesite mantenimiento, debe informar al personal de mantenimiento sobre el sistema de bolsa de aire, el cinturón de seguridad pretensado y las piezas relacionadas. El interruptor de encendido debe girarse a la posición de LOCK al realizar el mantenimiento del interior del motor y del vehículo.

Sistema de registro de datos de eventos (EDR)

Esta función está integrada en ECU de bolsa de aire, que puede supervisar, recoger y registrar los datos del sistema de protección de los ocupantes y del vehículo antes de, durante y después de la colisión.

El evento se registrará cuando el vehículo alcanza las siguientes condiciones de umbral de activación.

1. Cuando el vehículo sólo registra el cambio de velocidad longitudinal (delta-V), el umbral de activación es un cambio de velocidad del vehículo no inferior a 8km/h en un intervalo de tiempo de 150ms en la dirección del eje X.
2. Cuando el vehículo registra "cambio de velocidad horizontal (delta-V)" al mismo tiempo, el umbral de activación es el cambio de velocidad del vehículo de no menos de 8km/h en la dirección del eje X o en la dirección del eje Y dentro de un intervalo de tiempo de 150ms.

Para los dos casos anteriores, el umbral de activación se alcanza si la duración del evento es inferior a 150 ms y el cambio de velocidad del vehículo no es inferior a 8 km/h.

Condición de bloqueo:

El sistema EDR seleccionará cualquiera de las siguientes condiciones de bloqueo y los datos del evento no se sobrescribirán.

1. Despliegue de las restricciones irreversibles.
2. La variación de la velocidad del vehículo en la dirección del eje X durante el intervalo de tiempo de 150 ms no es inferior a 25 km/h.

El sistema de registro de datos de eventos necesita registrar :

1. Freno de mano activado o desactivado
2. Velocidad del vehículo
3. Código de identificación del vehículo

4. Variación de la velocidad longitudinal (delta-V)

5. Variación máxima de la velocidad longitudinal registrada (delta-V)

6. Tiempo para alcanzar el máximo cambio de velocidad longitudinal registrado (delta-V)

Herramienta de extracción de datos EDR

7. Se conecta al conector EDR del vehículo

8. Lee los datos del registro EDR

9. Identificar el registro binario EDR no traducido y almacenarlo como un archivo en el ordenador.

10. Abrir y verificar la carpeta con registros EDR almacenados, no traducidos y los traduce en un informe legible.

III. Instrumento e interruptor de control

Cabina de mando

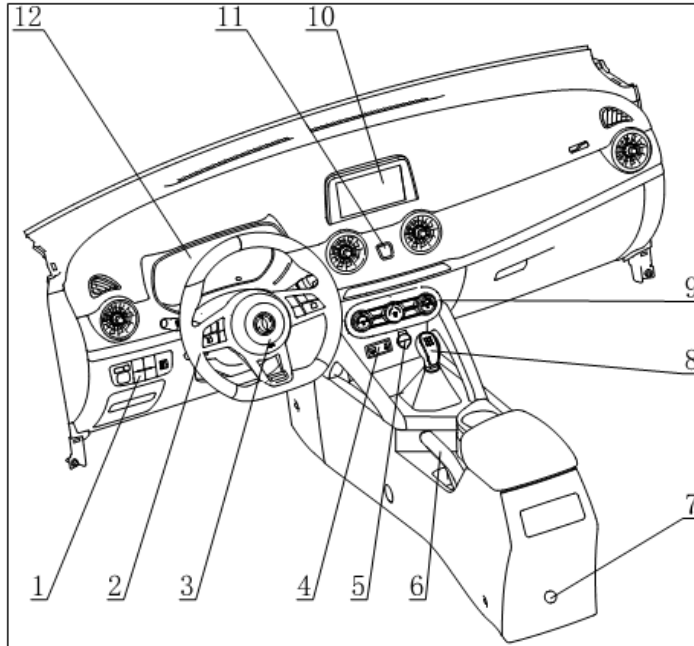

1. Combinación de interruptores
 2. Volante
 3. Botón de la bocina
 4. Interfaz externa USB
 5. Alimentación 12V de a bordo
 6. Freno de estacionamiento
 7. Cubierta reservada para la fuente de alimentación de a bordo
 8. Palanca de cambios
 9. Panel de control del aire acondicionado
 10. Pantalla
 11. Interruptor de alarma de peligro
 12. Instrumentos combinados
- * Equipo opcional

Instrumento e interruptor de control

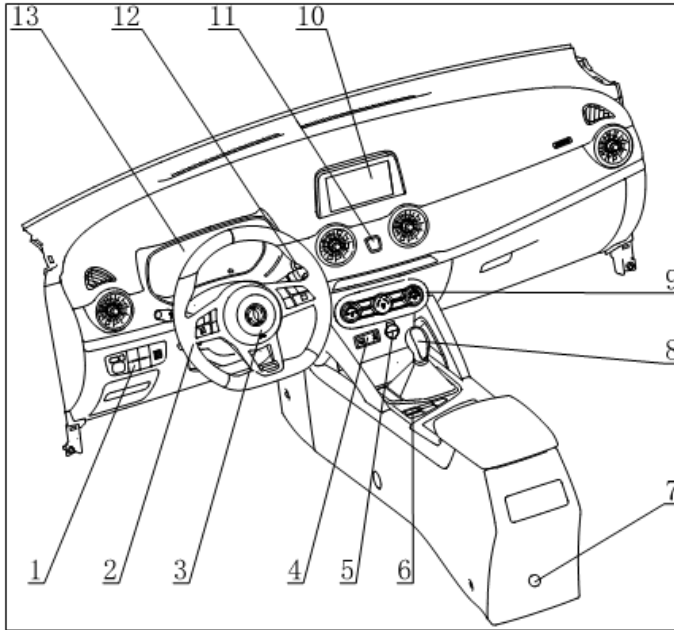

1. Combinación de interruptores
 2. Volante
 3. Botón de la bocina eléctrica
 4. Interfaz externa USB
 5. Alimentación 12V de a bordo
 6. Interruptor EPB
 7. Cubierta reservada para la fuente de alimentación de a bordo
 8. Palanca de cambios
 9. Panel de control del aire acondicionado
 10. Pantalla
 11. Interruptor de alarma de peligro
 12. Interruptor de arranque de un solo toque
 13. Instrumentos combinados
- * Equipo opcional

Panel de instrumentos

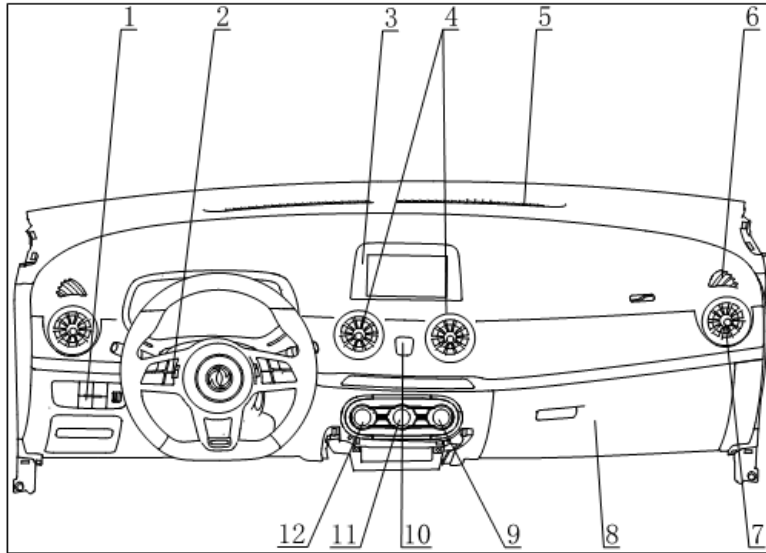

1. Combinación de interruptores
 2. Botones multifuncionales
 3. Pantalla
 4. Salida de aire central
 5. Salida de aire del desescarche delantero
 6. Salida de aire de desescarche lateral
 7. Salida de aire lateral
 8. Caja de herramientas
 9. Botón de circulación interior y exterior y botón de selección de modo
 10. Interruptor de alarma de peligro
 11. Perilla de ajuste de temperatura y descongelación trasera
 12. Interruptor de A / C y perilla de ajuste del volumen de aire
- * Equipo opcional

(Modelo 2)

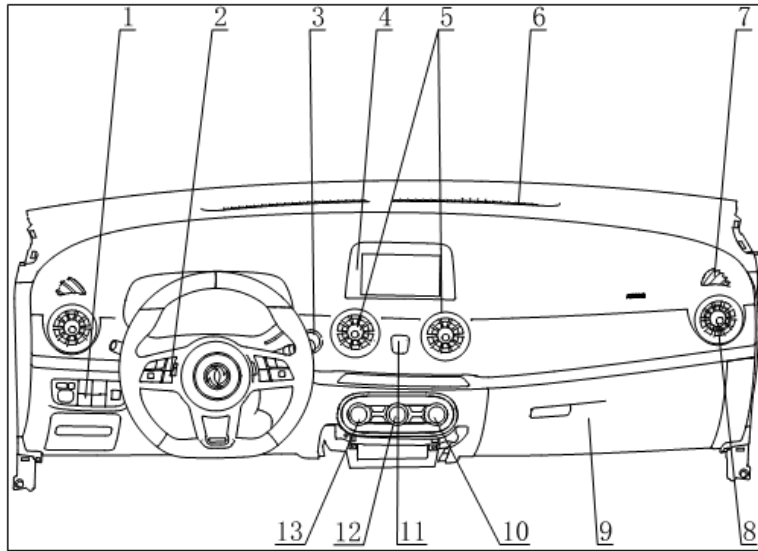

1. Combinación de interruptores
 2. Botones multifuncionales
 3. Interruptor de arranque de un solo toque (P.- 100 -)
 4. Pantalla
 5. Salida de aire central
 6. Salida de aire del desescarche delantero
 7. Salida de aire de desescarche lateral
 8. Salida de aire lateral
 9. Caja de herramientas
 10. Botón de circulación interior y exterior y botón de selección de modo
 11. Interruptor de alarma de peligro
 12. Perilla de ajuste de temperatura, de calefacción de los retrovisores exteriores, de desescarche trasero
 13. Interruptor de A / C y perilla de ajuste del volumen de aire
- * Equipo opcional

Combinación de instrumentos(mecánico)

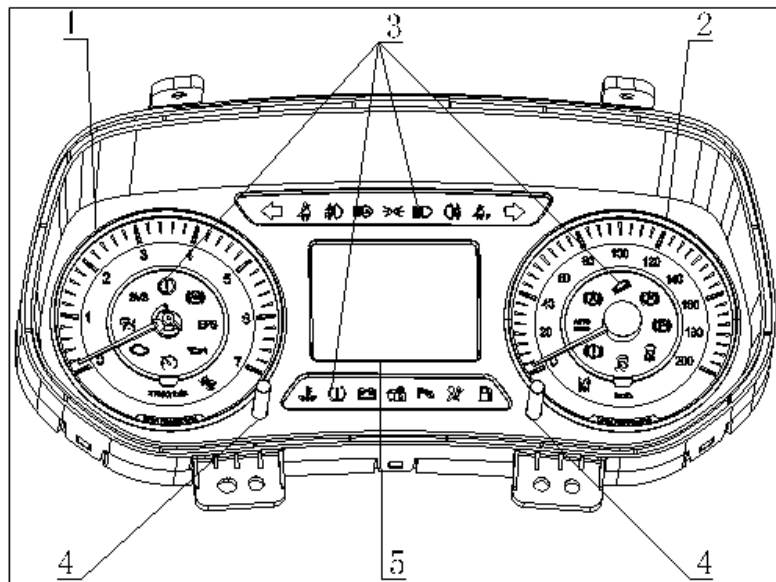

1. Tacómetro de motor
2. Velocímetro
3. Indicadores de funcionamiento
4. Botón de SET/selección
5. Pantalla LCD

Velocímetro

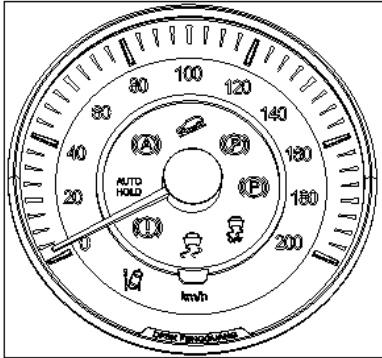

Velocímetro

El indicador del velocímetro indica la velocidad del vehículo (km/h).

Botón SET/selección



Operaciones de botón de SET/selección

Sólo los instrumentos mecánicos tienen botón de SET/selección, a la izquierda del medidor está el botón de selección, pulse brevemente el botón de selección dentro del menú de primer nivel para recorrer la interfaz, pulse brevemente el botón de selección dentro del menú de segundo nivel para seleccionar la función correspondiente. A la derecha está el botón de SET, pulse brevemente el botón de SET dentro del menú de primer nivel para entrar en el menú de segundo nivel, pulse brevemente el botón SET dentro del menú de segundo nivel para seleccionar la función correspondiente.

Ajuste de la hora de instrumento mecánico: Cuando el vehículo está configurado con MP5, la hora del instrumento combinado está sincronizada con la hora de GPS de MP5, si necesita ajustar la hora, por favor ajústela en la configuración de MP5.

Operación en la interfaz

Se puede cambiar de interfaces en los instrumentos mecánicos y LCD pulsando brevemente el botón arriba/abajo en el volante multifuncional, mientras si se trata de instrumento mecánico, pulse brevemente el botón de selección a la izquierda para cambiar de interfaz.

Pantalla LCD

Contiene información de vehículo tales como el ordenador de a bordo, la navegación, los ajustes y las alertas de alarma, la temperatura del agua, el combustible, etc.



Alarma de presión de neumáticos mostrada

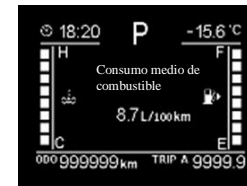

Consumo medio de combustible mostrado

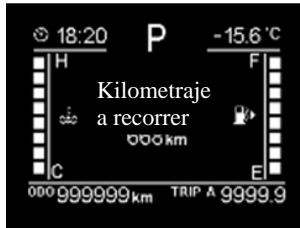

Indicación de kilometraje a recorrer



Indicación de ajuste de brillo



Aviso de la llave que no está en el coche

Descripción:

Las interfaces de la pantalla de instrumentos son muchas, aquí no se enumeran completamente, lo que se muestra está con el indicador y el zumbador para indicar el estado actual del coche.

Indicador de la temperatura del agua

La columna indica la temperatura del agua refrigerante del motor. En la conducción la temperatura del agua debe mantenerse en el rango normal.



Ten cuidado

Cuando el motor está sobrecalentado, la luz de alarma de temperatura del agua se encenderá, hay que detenerse y revisarlo.

Indicador de combustible

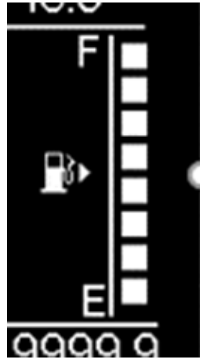



Cuando los cuadros alcanzan la posición F, indica que el depósito de combustible está lleno, si los cuadros quedan en la posición E, hay poca cantidad de combustible en el depósito.

Después de estacionamiento, caminos planos o tramos ascendentes y descendentes recorridos, el combustible en el tanque de combustible fluctuará, y la columna de combustible puede aumentar o disminuir, lo cual es normal.

Cuando el nivel de aceite en el tanque de combustible es bajo, el indicador de nivel de combustible bajo parpadea. Repostar combustible antes de que la indicación del nivel de combustible alcance la posición (E).

Descripción:

Hay una pequeña flecha  al lado del símbolo de combustible , la dirección de la flecha indica en qué lado del automóvil está la tapa del tanque de combustible.

Cuentakilómetros

OBD (kilometraje acumulado) muestra la distancia total que ha recorrido el vehículo.

TRIP (Millas de viaje) muestra la distancia recorrida en un solo viaje.

Tacómetro del motor

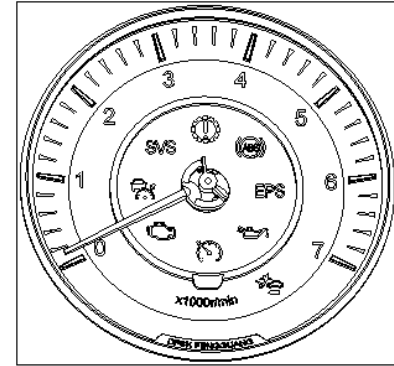

Tacómetro

El indicador del tacómetro indica la velocidad del motor en revoluciones por minuto (rpm). No acelere a la zona roja.

Sobre las marchas

Se muestra la marcha actual de la transmisión automática (P, R, N, D, 1, 2, 3, 4, 5, 6, S)

Subtotal de kilometraje

Se muestra el kilometraje después de la puesta a cero del vehículo

Modo de conducción

Se muestra el estado actual del modo de conducción del vehículo (ECO, SPORT, NORMAL)

* sólo disponible en algunos modelos de vehículos

Luces de advertencia y luces indicadores

Según el modelo de vehículo, la configuración del instrumento de combinación es diferente.

Información general

El instrumento LCD completo tiene tres temas para elegir: clásico, tecnológico y de pasión. En el menú de configuración, presione brevemente el botón arriba / abajo en el volante para seleccionar el tema correspondiente y presione el botón OK para completar el cambio de tema. .

Cuando el inicio por un solo toque está en la posición ON, puede elegir mostrar la función de información general, la operación es como sigue:

1 En las interfaces de tema clásico y de tema tecnológico, presione los botones izquierdo y derecho en el lado izquierdo del volante multifuncional para cambiar los elementos de visualización de información general; en la interfaz de tema de pasión, presione los botones arriba y abajo en el lado izquierdo del volante multifuncional para cambiar los elementos de información general.

2 Presione el botón OK en el lado izquierdo del volante multifuncional para confirmar o presione OK para restablecer el tiempo de conducción y el consumo promedio de combustible.

3 En la interfaz del tema clásico y del tema tecnológico, presione los botones arriba y abajo en el lado izquierdo del volante multifuncional para cambiar la interfaz secundaria; en la interfaz del tema de pasión, presione el botón derecho en el lado izquierdo del volante multifuncional para mover el cursor hacia el lado derecho, luego presione las teclas arriba y abajo para cambiar la interfaz secundaria. En la interfaz secundaria, presione el botón izquierdo para mover el cursor a la izquierda.

4 Presione el botón de retorno en el lado izquierdo del volante multifuncional para regresar al menú de segundo y tercer nivel desde el menú de tercer y cuarto nivel.

La información completa proporciona la siguiente información:



Ordenador de viaje



Información sobre fallos



Ajustes



Multimedia



Teléfono

Ordenador de viaje

Contiene la siguiente información:

- Tiempo de conducción: muestra el tiempo utilizado para un solo viaje, y se borrará automáticamente después de que el instrumento se apague durante 20 minutos; también se puede restablecer pulsando prolongadamente el botón OK en el lado izquierdo del volante multifuncional.

- Consumo medio de combustible: muestra la cantidad de combustible que se necesita consumir para recorrer 100Km en el estado actual de conducción del vehículo.

- Kilometraje a recorrer: esta función calcula automáticamente y muestra el kilometraje a recorrer antes de vaciar el depósito de combustible, el número cambiará correspondientemente después de repostar.

- Presión de los neumáticos: muestra los valores actuales de los cuatro neumáticos.

Control de crucero: Cuando el control de crucero está activo, se muestra la velocidad objetivo del control de crucero; cuando limite la velocidad personalmente, se muestra la velocidad límite activa.

Información sobre fallos

Muestra la información de fallo actual del vehículo.

Ajustes (instrumento ordinario)

- * Ajuste de idiomas: cambio entre chino e inglés.

- Ajuste de kilometraje subtotal: conmutación de Trip A, TripB y puesta a cero.

- Ajuste del brillo: Muestra el nivel de brillo actual y ajusta el brillo de la luz de fondo, hay nueve niveles de brillo.

- * Ajuste del tema: cambiar el tema de la pantalla del medidor LCD, hay tres temas: clásico, de pasión y tecnológico.

- Ajuste de alarma de exceso de velocidad: establezca el valor de la alarma de exceso de velocidad o apague la alarma de exceso de velocidad.

- Ajuste de conducción por fatiga: establezca el tiempo de conducción por fatiga (2 h, 3 h, 4 h) o desactive la indicación de conducción por fatiga.

- Ajuste de la unidad: puede configurar las unidades para el cambio de la temperatura, la presión, el kilometraje y el consumo de combustible (instrumento LCD completo).

- Ajuste de mantenimiento: puede establecer el kilometraje de mantenimiento, ver el kilometraje de mantenimiento restante y borrar el kilometraje de mantenimiento.

Nota: Después de cada mantenimiento, es necesario reajustar el kilometraje de mantenimiento, el indicador de kilometraje de mantenimiento inicial del instrumento es sólo para referencia, el tiempo de mantenimiento específico está sujeto al manual de mantenimiento.

* **Navegación**

Para visualizar la información de navegación desde el host principal de entretenimiento, puede pulsar el botón inferior del lado izquierdo del volante multifuncional para cambiar a la pantalla completa de navegación, y pulsar el botón superior para volver a la pantalla pequeña de navegación.

* **Multimedia**



























Muestra la información de multimedia del host principal de entretenimiento.

* **Teléfono**

Muestra la información del directorio telefónico Bluetooth del host principal de entretenimiento.

Luz indicadora y aviso por sonido

Luz indicadora

	Intermitente / Indicador de peligro		Indicador de fallo de freno		Indicador de estado de estacionamiento
	Indicador de recarga de batería		Indicador de presión de aceite		Indicador de fallo de ABS
EPS	Indicador de fallo de EPS		Indicador de advertencia de bajo nivel de aceite		Indicador de advertencia de alta temperatura del agua
	Indicador de luz de carretera		Indicador de luz de cruce		Indicador de posición/luz pequeña
	Indicador del cinturón de seguridad de conductor sin abrochado		Indicador del cinturón de seguridad del acompañante del conductor sin abrochado		Indicador de fallo del motor
	Indicador de fallo de bolsa de aire		Indicador de anomalía de presión de los neumáticos*		Indicación antirrobo del motor*
	Faro antiniebla		Indicador de fallo de ESC		Indicador HDC *
	Indicador ESC apagado		Indicador de control de crucero*		Indicador de falla del freno manual electrónico*
	Indicador de fallo de la caja de engranajes*		Indicador de funcionamiento de Autohold *		
	Indicador de encendido y apagado de Autohold				



Indicador de fallo de ABS

Después de que el interruptor de encendido se gira a la marcha "ON" o el arranque con una tecla se cambia a la marcha "ON", el indicador de falla del ABS / indicador de estado de funcionamiento se encenderá y después de aproximadamente 3 s se apagará, lo que indica que el sistema ABS está funcionando normalmente.

Si la luz de advertencia del ABS está encendida durante el funcionamiento del motor o en la conducción, indica que el sistema del ABS funciona de manera anormal.

Cuando hay una falla en el sistema ABS (el indicador de fallo ABS está encendido y el indicador de fallo EBD está apagado), la función de frenos antibloqueo es inválida. El sistema de frenado funciona de acuerdo con el modo de distribución de la fuerza de frenado EBD (igual que los vehículos sin ABS equipados con válvulas proporcionales sensibles a la carga), pero no tiene la función de sistema de frenos antibloqueo. Por favor comuníquese con los puntos de servicio autorizados por Dongfeng Sokon para realizar inspección.



Advertencia

- Si cualquiera de las luces indicadoras ABS/EBD se enciende o se encienden al mismo tiempo mientras el motor está en funcionamiento o el vehículo está en marcha, el sistema ABS/EBD está funcionando de forma anormal y el sistema de frenos se encuentra en una situación peligrosa. Por favor reduzca la velocidad lentamente hasta detenerse y comuníquese inmediatamente con los puntos de servicio autorizados por Dongfeng Sokon para realizar inspección.

- (Véase "Sistema de frenos" en el capítulo "VI. Arranque y conducción")



Indicador de aviso de fallo de freno

En la conducción, cuando la luz indicadora de aviso del nivel de líquido de freno/la luz indicadora de fallo de EBD (Distribución electrónica de la fuerza de frenado) esté encendida, haga todo lo posible para detener el vehículo de forma rápida y segura, apague el motor, y revise el nivel de líquido de freno. Si el nivel está debajo de la marca inferior del depósito, por favor agréguelo (véase "Líquido de frenos" en el capítulo "IX, Mantenimiento y lo que puede hacer")

Si el nivel está normal, o se ha agregado el líquido, podrá conducirlo sólo después de que el vehículo haya sido revisado y confirmado por servicio técnico autorizado por Dongfeng Sokon.



Advertencia

- Aunque considera que su vehículo está en buen estado, déjelo remolcado por otro vehículo, ya que sería muy peligroso seguir conduciéndolo.

- Pisar freno aumentará la distancia de frenado y requerirá más fuerza de pedaleo en caso de motor pagado o de poco líquido de freno. No lo conduzca hasta que el sistema de freno haya sido revisado y confirmado por servicio técnico autorizado por Dongfeng Sokon.



Indicador de estado de estacionamiento (freno de mano electrónico)

El interruptor de encendido se pone en "ON". Si el freno de estacionamiento no se libera, este indicador estará encendido siempre, si lo libera, esta luz se apagará.



Indicador de carga y descarga

Cuando el interruptor de encendido está en "ON", la luz indicadora de carga se encenderá, y cuando el motor se pone en marcha, la luz indicadora de carga se apagará, lo que indica que el sistema de carga está funcionando normalmente.

En el funcionamiento del motor o en la conducción del vehículo, cuando el indicador de carga esté encendido, detenga el vehículo lo más rápido y seguro, apague el motor y revise la correa de transmisión del alternador, si la correa está suelta, rota o desconectada, hay que reparar el sistema de carga. (Véase "Correa de transmisión" en el capítulo "IX. Mantenimiento y lo que puede hacer")

Si la correa del alternador está normal, la luz indicadora sigue encendida, haga revisar inmediatamente el sistema de carga en un servicio técnico autorizado por Dongfeng Sokon.



Indicador de presión de aceite



Ten cuidado

- En caso de que la luz indicadora de presión baja de aceite del motor esté encendida, dejar operar el motor causará un daño grave al ello.
- En caso de que la luz indicadora de presión baja de aceite del motor no indica el nivel de aceite, por favor, compruebe el nivel de aceite con el medidor de aceite. (Véase "Aceite del motor" en el capítulo "9. Mantenimiento y lo que puedes hacer")



Indicador de alarma de alta temperatura del agua

Cuando el interruptor de encendido esté en la posición "ON", la luz de alarma de alta temperatura del agua se encenderá y luego se apagará. Esto indica que la luz de alarma de alta temperatura del agua está funcionando correctamente.



Ten cuidado

- Durante el funcionamiento del motor, si la luz de alarma de alta temperatura del agua está encendida siempre, esto indica que la temperatura del motor está demasiado alta. Detenga el vehículo de forma segura lo más rápido posible.
- Si el vehículo se sobrecalienta, continuar conduciéndolo podrá dañar seriamente el motor. (Véase "Si el automóvil se sobrecalienta", realice el tratamiento de emergencia necesario en el capítulo "XII. Medidas de emergencia")



Indicador de alarma de bajo nivel de aceite

Cuando el interruptor de encendido esté en la posición "ON", la luz de advertencia de bajo nivel de aceite se encenderá y se apagará, lo que indica que la luz de advertencia de bajo nivel de aceite funciona correctamente. Cuando el nivel de aceite en el depósito de combustible es bajo, la luz de advertencia de nivel bajo de aceite parpadeará. Si es conveniente, repostarlo tan pronto como sea posible, preferiblemente antes de que la columna de aceite llegue a la posición vacía (E).



Indicador de fallo del motor

Cuando el interruptor de encendido esté en la posición "ON", el indicador de fallo se encenderá, después de arrancar el motor la luz se apagará, lo que indica que el sistema de control del motor está funcionando correctamente.

Si el indicador de fallo está encendido o parpadea mientras el motor está en marcha, es posible que el sistema de control del motor no funcione correctamente y requiera reparación. Deje que los puntos de servicio autorizados por Dongfeng Sokon verifiquen el sistema de inmediato y repárelos si es necesario.



Advertencia

Para reducir o evitar daños del sistema de control del motor cuando el indicador de fallo está encendido o parpadea, por favor:

- Evite conducir a velocidades superiores a 70 km/h
- Evitar la aceleración o desaceleración repentina.
- Evite conducir en pendientes pronunciadas.
- Evite cargar o tirar cargas innecesarias.



Ten cuidado

- La conducción continua sin reparar adecuadamente el sistema de control del motor reducirá la capacidad de conducción y el ahorro de combustible, e incluso dañará el sistema de control del motor, lo que puede afectar la garantía del vehículo.



Indicador del cinturón de seguridad

de conductor sin abrochado

Cuando el interruptor de encendido esté en la posición "ON" y START, la luz de advertencia permanecerá encendida hasta que se ajuste el cinturón de seguridad del conductor, la luz se apaga una vez sujetado el cinturón.



Indicador del cinturón de seguridad

del acompañante del conductor sin

abrochado

Cuando el interruptor de encendido esté en la posición "ON" y START, la luz indicadora permanecerá encendida cuando el cinturón de seguridad del acompañante del conductor no se abraque y haya persona sentada en el asiento de acompañante, la luz se apagará cuando sucedan otras situaciones.

Nota: Cuando el cinturón de seguridad delantero no esté abrochado, y la velocidad del vehículo sea inferior a 10 km/h, la luz de advertencia siempre estará encendida y se destellará cuando la velocidad sea ≥ 10 km/h.



Indicador de fallo de bolsa de aire

Cuando el interruptor de encendido esté en la posición "ON" o "START", la luz de advertencia de la bolsa de aire SRS del sistema de retención auxiliar se encenderá durante 3 segundos y luego se apagará. Esto significa que el sistema de bolsa de aire SRS funciona correctamente. (Véase "SRS Bolsa de aire" en el capítulo "II. Dispositivos de seguridad: asientos, cinturones de seguridad y sistemas de retención auxiliares".)

EPS Indicador de fallo de EPS

Cuando el interruptor de encendido esté en la posición "ON", estará encendida la luz indicadora de la dirección asistida eléctrica durante 2 segundos y luego se apagará. Esto significa que el sistema de dirección asistida eléctrica funciona correctamente.

Si la luz indicadora de la dirección asistida eléctrica está encendida con el motor en marcha, es posible que el sistema de dirección asistida eléctrica no funcione correctamente. Necesita ser reparado. Deje que los puntos de servicio autorizados por Dongfeng Sokon verifiquen el sistema de dirección asistida.

Si la luz indicadora de la dirección asistida eléctrica está encendida con el motor en marcha, la asistencia de la dirección estará fuera de servicio, pero aún puede controlar el vehículo. Entonces opere el volante con gran fuerza, especialmente en giros bruscos y bajas velocidades. (Véase "Sistema de dirección asistida eléctrica" en el Capítulo "VI. Arranque y conducción")



Indicador de anomalía de presión de

los neumáticos

Cuando la presión de aire del neumático sea anormal o el sensor colocado en los neumáticos no funcione, la luz indicadora estará encendida o parpadeando, y el texto en relación con el neumático en la pantalla LCD parpadeará.

Cuando el indicador de anomalía de presión de los neumáticos se encienda durante la conducción, detenga el automóvil de la manera más rápida posible. Si descubre que el neumático está desinflado rápidamente o sin gas, véase el Capítulo VII, "los neumáticos sin presión", o comuníquese con el punto de servicio autorizado por Dongfeng Sokon para realizar una inspección.



Indicador de fallo del freno de mano electrónico

Cuando el sistema EPB (freno de mano electrónico) esté averiado, el sistema EPB se encontrará en una condición peligrosa. Asegúrese de bajar la velocidad hasta que se detenga y póngase en contacto inmediatamente con un servicio técnico autorizado por Dongfeng Sokon para que lo inspeccionen. (Véase "Freno de estacionamiento" en el capítulo "IV. Controles y ajustes previos a la conducción").



Indicador de fallo del ESC

Cuando el indicador de avería de la transmisión se encienda, indica que el sistema de la caja de cambios está funcionando mal y se encuentra en una condición peligrosa. Asegúrese de reducir la velocidad hasta que se detenga y póngase en contacto inmediatamente con un servicio técnico autorizado por Dongfeng Sokon para que lo inspeccionen.



Indicador de fallo del ESC

La luz indicadora no se encenderá cuando el sistema ESC sea normal y no funcione; y se parpadeará cuando el sistema ESC funcione normalmente; estará siempre encendida cuando el sistema ESC sea defectuoso. (Para más detalles, véase el manual de instrucciones, y hace referencia al funcionamiento del ESC del chasis)

Cuando el sistema ESC falle, el sistema ESC se encontrará en una condición de funcionamiento peligrosa. Asegúrese de reducir la velocidad lentamente hasta detenerse y póngase en contacto inmediatamente con un servicio técnico autorizado por Dongfeng Sokon para que lo inspeccionen.



Indicador de ESC apagado

Cuando se presione manualmente el interruptor ESC apagado, la función ESC se desactivará y este indicador estará siempre encendido.



Ten cuidado

- Cuando se presione continuamente el interruptor ESC apagado durante más de 10 segundos, el sistema considerará que algo extraño está presionando en el interruptor y la función ESC no se apagará / se encenderá, hasta el siguiente ciclo de encendido, el interruptor se podrá volver a ser normal.
- Cuando la velocidad del vehículo sea superior a 80 km / h, para garantizar la seguridad en la conducción, la función ESC se activará automáticamente y no podrá desactivarse manualmente.



Indicador de luz de carretera

Este indicador se brillará cuando la luz alta esté encendida. Este indicador estará apagado cuando se use luz baja. (Consulte "Interruptores de faros e intermitentes" más adelante en este capítulo)



Indicador de luz de cruce

Este indicador se brillará cuando la luz de cruce esté encendida. Cuando se utilicen las luces de carretera, este indicador se apagará. (Véase "Interruptor de faros o de intermitentes" más adelante en este capítulo)



Luz antiniebla trasera

Este indicador se brillará cuando la luz antiniebla trasera esté encendida. (Véase "Interruptor de luz antiniebla" más adelante en este capítulo)



Indicador de intermitente/de peligro

Este indicador parpadeará cuando se presione el interruptor de intermitente o de peligro. (Consulte "Interruptor de faros o de intermitentes" o "Indicadores de peligros" más adelante en este capítulo)



Indicador de pequeña luz/de

posición

Este indicador se brillará cuando se encienda el interruptor de pequeña luz.

Auto

hold

Indicador de activación y

desactivación de la función Autohold

Cada vez que se enciende el vehículo o se le da corriente, se cierra la puerta principal del conductor y se abrocha el cinturón de seguridad, el conductor pulsa el interruptor "AOTUHOLD" ($100\text{ms} < S < 10\text{s}$), este indicador está siempre encendido (verde), lo que indica que la función está activada, pulse de nuevo el interruptor AOTUHOLD ($100\text{ms} < S < 10\text{s}$), este indicador está apagado, lo que indica que la función AOTUHOLD está desactivada, cuando esta función está activada/desactivada, vuelve a iniciar el vehículo después de apagarlo, la función AOTUHOLD registrará el último estado de activación/desactivación.



Indicador de funcionamiento de

Autohold

Cuando AUTOHOLD esté en funcionamiento, la luz indicadora estará siempre encendida (verde) y podrá mantenerse hasta 3 minutos para dejar el vehículo en estado estacionario, después de 3 minutos, pasará automáticamente a estacionamiento EPB (si el motor esté apagado, la seguridad está desbloqueada y la puerta principal del conductor está abierta cuando AOTUHOLD está en funcionamiento, también pasará automáticamente a estacionamiento de EPB).



Ten cuidado

- Cuando se detecte un fallo del sistema, no se encenderá ninguna de las luces indicadoras y aparecerá un mensaje de texto en el instrumento: "Fallo del sistema AutoHold"
- Nota: No abandone el vehículo cuando el AOTUHOLD esté funcionando para evitar accidentes.



Indicador HDC*

El Control de Descenso de Pendientes (HDC), también conocido como Control de Pendientes, permite que el vehículo frene automáticamente al circular cuesta abajo sin que el conductor pise el pedal de freno, y que supere con suavidad los tramos de pendiente pronunciada.

Aviso por sonido

Alarma activada por no apagar la luz pequeña

Cuando la llave de encendido esté en cualquier posición, se abra la puerta en este momento, el timbre sonará una alarma, lo que le pedirá al conductor que apague el interruptor de luz pequeña, en 60 segundos o después de apagar la luz pequeña, el sonido de la alarma se detendrá de inmediato.

Alarma activada por no abrochar el cinturón de seguridad

Cuando la llave de encendido esté en la posición "ON" (independientemente de si el motor arranca o no) y la velocidad del vehículo es inferior a (10 ± 2) km / h, si el cinturón de seguridad no está abrochado, el indicador de alarma del cinturón de seguridad está siempre encendido y el timbre no suena.

Cuando la velocidad del vehículo sea superior a 10 km / h y el cinturón de seguridad no esté abrochado, el indicador de alarma del cinturón de seguridad parpadeará continuamente y el zumbador emitirá pitidos durante los 60 segundos. Durante el parpadeo y el pitido, si el cinturón de seguridad está abrochado, el pitido se detendrá y el indicador se apagará.

Alarma activada por no cerrar la puerta (pantalla LCD)

Cuando la puerta no esté cerrada o está en estado semicerrado, indicará en la interfaz de la pantalla LCD del instrumento que la puerta no está cerrada advirtiendo al conductor.

Alarma activada de radar de marcha atrás

De acuerdo con la distancia entre el radar de marcha atrás y el obstáculo, el instrumento emite un sonido de alarma de diferentes frecuencias.

Alarma activada por giro de dirección y peligro

El medidor emitirá pitidos cuando se presione el interruptor de señal de giro o se presione el interruptor de la luz de advertencia de peligro.

Alarma activada por no liberar el freno de mano

Cuando el vehículo empiece a circular y el freno de mano (freno de mano mecánico) no esté liberado o no esté completamente bajado, el zumbador emitirá pitidos de alarma hasta que se baje el freno de mano.

Alarma activada por la llave que no está en el automóvil

En ON y START, cuando la llave del control remoto no esté en el automóvil, el medidor emitirá pitidos.

Sistema de control de presión de neumáticos

Su vehículo está equipado con un sistema de control de presión de neumáticos.

PRECAUCIÓN: si cualquier persona autorizada que no proviene de centro de servicio modifica el sistema de monitoreo de presión de neumáticos (TPMS), podría anular el sistema y causará que el sistema se quedará inutilizable.

El Sistema de control de presión de neumáticos (TPMS) detecta la presión de los neumáticos por tecnología de radio y sensores.

Cada mes hay que verificar si la presión de cada neumático, incluido el neumático de repuesto, cumple con la presión de inflado en frío recomendada por el fabricante del vehículo en la etiqueta de presión del neumático.

Instrumento e interruptor de control

(Si su vehículo está equipado con un tamaño de neumático diferente al marcado en la etiqueta de presión de neumáticos, también deberá determinar los valores de presión de aire de estos neumáticos). El sistema iluminará la luz de advertencia de TPMS cuando una o más de las presiones de los neumáticos disminuyan significativamente. Por lo tanto, cuando la luz de advertencia del TPMS está encendida, debe detenerse y revisar el neumático lo antes posible y recuperarlo a la presión correcta. Conducir a una presión muy baja de los neumáticos puede hacer que el neumático se sobrecaliente y ocasionar su falla. La baja presión de los neumáticos también consumirá más combustible, acortará la vida útil de la banda de rodadura y podría afectar el manejo y frenado del vehículo.

Tenga en cuenta que el sistema de control de presión de los neumáticos no puede reemplazar el mantenimiento adecuado de los neumáticos. Los conductores son responsables del mantenimiento adecuado de los neumáticos.

Si el vehículo está equipado con un indicador de fallo de TPMS, y el sistema detecta un fallo, la luz de advertencia estará encendida o parpadeando, y la computadora de manejo mostrará el valor de presión de neumático correspondiente. Mientras exista la falla, el indicador de fallo TPMS permanecerá en el estado de encendido previo después de que se reinicie el vehículo. Una vez que se enciende el indicador de fallo o si la computadora de conducción de instrumento no muestra el valor de presión del neumático correspondiente, es posible que el sistema no detecte la presión baja del neumático ni envíe la señal de presión baja del neumático como de costumbre. El fallo del TPMS puede ocurrir por una variedad de razones, incluida la instalación de llantas o ruedas de repuesto en el vehículo, lo que impide el funcionamiento normal del sistema TPMS. Después de reemplazar uno o más neumáticos o ruedas del vehículo, asegúrese de revisar el indicador de fallo del TPMS para asegurarse de que los neumáticos y las ruedas de repuesto permitirán que el TPMS continúe funcionando normalmente.

Para obtener más información, consulte el "Sistema de control de presión de neumáticos".

Funcionamiento del sistema de control de presión de neumáticos.

El vehículo puede estar equipado con un sistema de control de presión de neumáticos (TPMS). El TPMS alertará al conductor cuando haya una presión anormal de los neumáticos (presión por debajo de 1,8bar o presión del neumático por encima de 3,0bar).

Precaución: los materiales de sellado de neumáticos no son todos iguales. Los selladores de llantas no aprobados podrían dañar el sensor TPMS. La garantía del vehículo no cubre los daños al sensor TPMS causados por uso incorrecto de sellador de neumáticos.

La información y el indicador de fallo del TPMS, las condiciones que hacen encender el indicador de fallo, y mostrar la información en la computadora de conducción del instrumento son las siguientes:

- Reemplaza un neumático de carretera con un neumático de repuesto. El neumático de repuesto no tiene un sensor TPMS. Después de reemplazar los neumáticos de carretera y completar con éxito el proceso de emparejamiento del sensor, el indicador de falla debe estar apagado.
- Después de transponer el neumático, no se ha realizado el proceso de emparejamiento TPMS o el emparejamiento del sensor TPMS no tiene éxito. Una vez que el proceso de emparejamiento del sensor se haya completado con éxito, el indicador de falla debe estar apagado.
- Uno o más sensores TPMS están inoperativos o dañados. Una vez que se haya instalado el sensor de TPMS y se haya completado con éxito el proceso de emparejamiento, el indicador de fallo estaría apagado.
- El neumático o la rueda reemplazada no coincide con el neumático o la rueda original. El uso de neumáticos y ruedas no recomendados puede obstaculizar que el TPMS funcione correctamente.

- Usar equipos electrónicos o instalaciones cercanas de radio frecuencia TPMS similares puede causar el fallo del sensor TPMS.

Nota: Asegúrese de buscar la ayuda al centro de servicio postventa de Dongfeng Sokon Automóvil S.L. para el emparejamiento del sensor TPMS.

Si el TPMS no funciona correctamente, no podrá detectar ni emitir señal de presión anormal de los neumáticos. Si el indicador de fallo del TPMS se enciende y continúa, por favor comuníquese con el centro de servicio postventa de Dongfeng Sokon Automóvil S.L. para realizar el mantenimiento.

Cada sensor TPMS tiene un código de identificación único. Una vez que el neumático del vehículo se transpone o se reemplaza por uno o más sensores TPMS, el código de identificación debe coincidir con la nueva posición del neumático y la rueda nueva. El proceso de emparejamiento del sensor TPMS también se requiere después de reemplazar la llanta de refacción con una llanta de carretera que lleva con un sensor TPMS.

Interruptor de combinación de luces

El interruptor de combinación de luces controla la luz de posición, la luz de carretera, la luz de cruce, los faros antiniebla delanteros y traseros y la señal de giro, entre los cuales la luz de posición y los faros tienen tres cambios: "OFF", "AUTO", Luz de posición "O" y faro "☰". El interruptor de indicador de dirección tiene cinco cambios: giro de dirección izquierdo, cambio de carril izquierdo, OFF, cambio de carril derecho y giro de dirección derecho. Las luces de carretera y de cruce tienen tres cambios: "OFF", adelantamiento y cambio entre luz de carretera y luz de cruce.

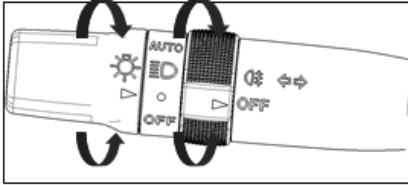

Interruptor de luz inteligente, de luz de posición, de faros

En "OFF", ni la luz de posición ni los faros están encendidos;

Cuando se gira el interruptor a la posición "AUTO", la luz de posición y los faros se encenderán o apagarán automáticamente según la intensidad de la luz externa;

Cuando el interruptor se gira a "O" de la luz de posición, las luces de posición delanteras y trasera y las luces de fondo de los aparatos eléctricos interiores se encenderán; en la posición "ON", las luces de fondo del medidor de combinación y de la radio el reproductor se atenuarán automáticamente y los demás serán normales.

Cuando se gire el interruptor a la posición "D" del faro, se encenderá la luz de cruce. En la manija hay tres cambios a lo largo de la dirección vertical del volante: arriba (adelantamiento), media ("OFF") y abajo (luz de carretera). Levante suavemente el interruptor de luces hacia arriba al adelantamiento, las luces de carretera y de cruce se encenderán al mismo tiempo para realizar el adelantamiento; después de soltarlo, volverá automáticamente a la posición normal; mueva el interruptor de luces hacia abajo al cambio entre luces de carretera y de cruce, la luz de carretera se encenderá, al volver a la posición media, la luz de carretera estará apagada.

Interruptor de indicador de dirección Interruptor de cambio de carril

Cuando el interruptor se cambie a la posición de cambio del carril derecho, el indicador de giro a la derecha y el indicador de giro a la derecha lateral parpadearán 5 veces, y el indicador de giro a la derecha del medidor parpadeará 5 veces a una cierta frecuencia, el interruptor regresará automáticamente a la posición; el interruptor se cambie a la posición de cambio del carril izquierdo, el indicador de giro a la izquierda y el indicador de giro a la izquierda lateral parpadearán 5 veces, mientras que el indicador de giro a la izquierda del medidor parpadea 5 veces a una cierta frecuencia, y el interruptor regresará automáticamente.

Interruptor de indicador de dirección

Cuando el interruptor se haga a la posición de giro de dirección a la derecha, el indicador de giro a la derecha y el indicador de giro a la derecha lateral se encenderán, y el indicador de giro a la derecha del medidor se encenderá y parpadeará a una cierta frecuencia,

en este momento, cambie la manija del interruptor a la posición central, el indicador de giro a la derecha lateral estará apagado. De manera similar, el interruptor se haga a la posición de giro de dirección a la izquierda, el indicador de giro a la izquierda y el indicador de giro a la izquierda lateral se encenderán, y el indicador de giro a la izquierda del medidor se encenderá y parpadeará a una cierta frecuencia. Cuando la manija esté en la posición de giro de dirección a la izquierda (derecha), y el volante se gire hacia atrás en un cierto ángulo, el interruptor de la dirección podrá volver automáticamente a la posición central y todos los indicadores de giro se apagarán.

Función de acompañarme a casa

Ponga la fuente de alimentación en "OFF", accione el interruptor de adelantamiento 2 veces en 2 segundos para retrasar la luz durante 30 segundos, accione el interruptor de adelantamiento 3 veces en 2s para retrasar la luz durante 60s, accione el interruptor de adelantamiento más de 4 veces en 2s para retrasar la luz durante 90s. Después de bloquear la puerta, pulse una vez el desbloqueo y una vez bloqueo para salir de la función.

Interruptor de luz antiniebla

Cuando la llave del encendido esté en ON, la configuración de la luz antiniebla delantera esté activa y la luz pequeña esté encendida, gire el interruptor de la luz antiniebla a la posición de la luz antiniebla delantera (trasera), la luz antiniebla delantera (trasera) se encenderá, vuelva a girarlo a OFF, entonces las luces antiniebla delanteras y traseras se apagarán.

Control de ajuste de altura de los faros

Cuando la llave de encendido esté en "ON" y los faros estén encendidos, la altura del eje de las luces cercanas puede ajustarse para adaptarse a los hábitos de conducción del usuario. Cuanto más alto sea el dígito del interruptor, más bajo será el eje de las luces cortas.

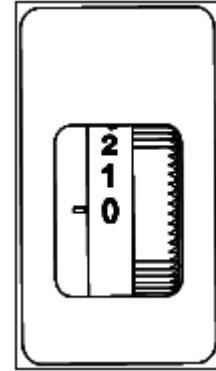

Luz de circulación diurna

(Modelo lujoso I)

La luz diurna se define como luz de señalización, no como luz para que el conductor vea la carretera, sino para alertar a los peatones de los vehículos que se acercan y para mejorar la seguridad de la conducción.

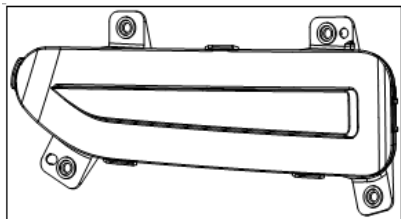

La luz diurna de tecnología LED es aún más eficiente desde el punto de vista energético, ya que sólo consume el 10% de la energía de la luz de cruce normal. En cuanto el motor del coche se ponga en marcha, la luz diurna se encenderá automáticamente y aumentará su luminosidad para llamar la atención de otros automovilistas, no automovilistas y peatones en la carretera. Cuando caiga la noche y el conductor encienda manualmente la luz de cruce, la luz diurna se apagará automáticamente.

Interruptor del lavaparabrisas y del limpiaparabrisas



Advertencia

El líquido lavador se congelará a temperaturas bajo cero en el parabrisas afectando a su visión. Caliente el parabrisas con el descongelador antes de lavarlo.



Ten cuidado

- El tiempo de funcionamiento continuo de líquido lavador no debe ser más de 30 segundos.
- Si no queda líquido lavador en el depósito del lavacristales, no use el lavador.

Limpiaparabrisas y lavaparabrisas

Los limpiaparabrisas y lavaparabrisas delanteros sólo podrán funcionar cuando la llave de encendido o el interruptor de arranque de un toque estén en la posición "ON".

Funcionamiento del limpiaparabrisas

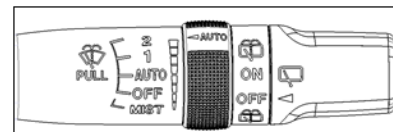

La posición de la palanca "AUTO" permitirá que los limpiaparabrisas funcionen automáticamente cuando el sensor detecte lluvia y ajuste la velocidad del limpiaparabrisas en función de la cantidad de lluvia (opcional).

La posición de la palanca "1" hará funcionar los limpiaparabrisas a baja velocidad.

La posición de la palanca "2" hará que los limpiaparabrisas funcionen a alta velocidad.

Para detener los limpiaparabrisas, mueva la palanca hacia abajo a la posición "OFF".

La posición de la palanca "MIST" hará que el limpiaparabrisas haga un barrido. La palanca volverá automáticamente a la posición original. Si el funcionamiento del limpiaparabrisas se ve interrumpido por la nieve o el hielo, el limpiaparabrisas se detendrá para proteger el motor. Si esto ocurre, coloque el interruptor del limpiaparabrisas en la posición "OFF" y retire la nieve o el hielo del brazo del limpiaparabrisas y sus alrededores y vuelva a encender el interruptor para que el limpiaparabrisas pueda funcionar.

Operación de lavador

Para accionar el lavador, gire la palanca del interruptor combinado del limpiaparabrisas hacia arriba hasta que se rocíe la cantidad necesaria de líquido lavador en el parabrisas. Los limpiaparabrisas funcionarán entonces automáticamente varias veces.

Interruptor de limpiaparabrisas y de lavaparabrisas traseros

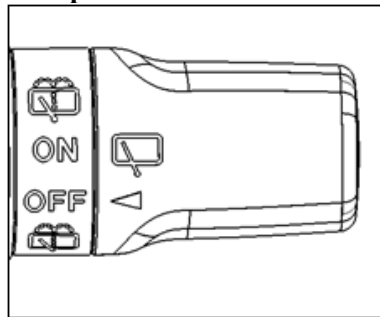

Cuando la llave de encendido o el interruptor de arranque de un toque esté en "ON", gire la manija del limpiaparabrisas del interruptor combinado a "ON" y el motor del limpiaparabrisas trasero comenzará a funcionar; gire la manija del limpiaparabrisas del interruptor combinado a "  ", el motor del limpiaparabrisas y el motor del lavador funcionarán al mismo tiempo.

Si el funcionamiento del limpiaparabrisas trasero se ve interrumpido por la nieve o el hielo, el limpiaparabrisas se detendrá para proteger el motor. Si esto ocurre, coloque el interruptor del limpiaparabrisas en la posición "OFF" y retire la nieve o el hielo del brazo del limpiaparabrisas y sus alrededores, y vuelva a encender el interruptor para que el limpiaparabrisas pueda funcionar.

Interruptor de sensibilidad

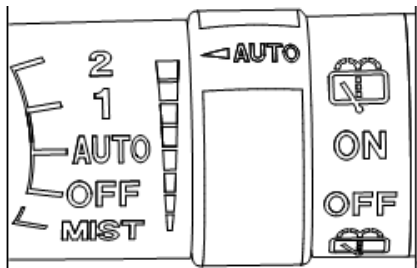

Cuando se ajusta la palanca a la posición "AUTO", la sensibilidad del sistema de limpiaparabrisas a la lluvia puede ajustarse girando el botón de ajuste automático en la palanca. Ajustarla hacia abajo (se estrechará la barra de sensibilidad) aumenta la sensibilidad, ajustarla hacia arriba (se ensancha la barra de sensibilidad) disminuye la sensibilidad.

Control de cruceo

Descripción

El control de cruceo permite mantener el vehículo a una velocidad determinada sin tener que pisar el pedal del acelerador cuando se circula por una autopista recta y despejada.

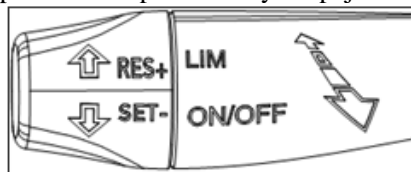

ON/OFF: Interruptor del control de cruceo

LIM: Límite de velocidad

RES+: Reanudar cruceo/Velocidad más

SET-: Ajustar cruceo/Velocidad menos

Interruptor de la función

1. En caso de haber desactivado el control de cruceo, gire la palanca del interruptor del control de cruceo hacia atrás hasta la posición ON/OFF para activar la función de control de cruceo, el indicador de cruceo del instrumento parpadeará y el control de cruceo entrará en el estado de preparado. Gire la palanca del control de cruceo hacia abajo hasta la posición SET/- para activar el control de cruceo, la luz indicadora de cruceo del instrumento se encenderá después de la activación. Entonces la palanca se restablecerá automáticamente a la posición central.

2. En caso de haber activado el control de cruceo, gire la palanca del interruptor del control de cruceo hacia atrás hasta ON/OFF para desactivar la función y la luz del indicador de instrumentos se apagará. Entonces la palanca se restablecerá automáticamente a la posición media.

Condiciones para activar la función

La función de control de cruce sólo podrá activarse si el cambio automático está en D/S/M y la velocidad del vehículo no es inferior a 40km/h, y el conmutador se coloca en SET/-.

Aumentar la velocidad

Hay dos maneras.

1. Suba la palanca del control de cruce a la posición RES/+ y manténgala ahí para aumentar la velocidad de forma continua, luego suéltela cuando alcance la velocidad deseada.
2. Pise el pedal del acelerador para alcanzar la velocidad deseada (en el rango de aproximadamente 40-160km/h), baje la palanca del control de cruce a la posición SET/- para fijar la nueva velocidad, luego suelte el control de cruce y éste se restablecerá automáticamente.

Desactivar el control de cruce

Hay tres maneras.

1. Pise el pedal del freno.
2. Desconecte el control de cruce o conecte el limitador de velocidad activo.
3. Ponga la marcha automática en la marcha neutral o en primera.

Reanudar el control de cruce

Después de desactivar el control de cruce (en caso de que el sistema de control de cruce no esté desconectado), cuando el vehículo cumple con la velocidad, la marcha y otras condiciones necesarias para la conducción a velocidad de cruce, accione el interruptor de la palanca del control de cruce RES+ hacia arriba para reanudar la velocidad memorizada y continuar la conducción a velocidad de cruce.

Aceleración temporal

Si el conductor desea acelerar temporalmente mientras el vehículo con control de cruce está en movimiento, puede pisar brevemente el pedal del acelerador para alcanzar el adelantamiento; después de soltar el pedal del acelerador, el vehículo volverá a la velocidad fijada antes del adelantamiento y continuará a velocidad de cruce.

Limitar la velocidad activamente

1. Las teclas para la limitación activa de la velocidad se encuentran en la palanca del interruptor combinado, SET- y RES+ se comparten con el control de cruce de velocidad fija. Pulse el interruptor principal del limitador de velocidad activo para poner la función del limitador de velocidad activo en el estado listo, el indicador del limitador de velocidad se enciende pero no muestra el valor del límite de velocidad.
2. Activación del límite de velocidad activo

Instrumento e interruptor de control

El límite de velocidad activo puede activarse en todas las marchas y el valor del límite de velocidad objetivo se muestra en el indicador de límite de velocidad después de la activación.

3. Si no se puede activar el límite de velocidad, compruebe que el control de la carrocería, el interruptor combinado de límite de velocidad, el control del motor y otros componentes son normales.

4. El rango en el que se puede activar el límite de velocidad no es inferior a 30km/h. Si la velocidad actual es inferior a 30km/h, la función de límite de velocidad se activa a 30km/h; si la velocidad actual es mayor o igual a 30km/h, la función de límite de velocidad se activa a la velocidad actual.

5. Ajuste del límite de velocidad objetivo:

① Cuando el interruptor de límite de velocidad esté encendido, pulse SET para activar el límite de velocidad si se cumplen las condiciones de activación;

② Pulse o mantenga pulsado SET para establecer un valor de límite de velocidad objetivo más pequeño

③ Pulse o mantenga pulsado RES para establecer un valor límite de velocidad objetivo mayor.

6. Reanudar y salir del límite de velocidad activo

① Presione el botón del interruptor de límite de velocidad activo

② Pulse el botón del interruptor principal de la velocidad de cruce (en este momento se desconecta el límite de velocidad y se conecta la velocidad de cruce)

③ Pero cuando el límite de velocidad está activo, si el conductor pisa el acelerador a fondo, se considera que existe la intención del conductor de adelantar, y el modo de límite de velocidad activo se retirará temporalmente, y la velocidad real disminuye gradualmente después de que el conductor suelte el pedal del acelerador, cuando la velocidad real disminuye hasta el valor del límite de velocidad objetivo antes de adelantar, el sistema reanuda automáticamente la activación del límite de velocidad activo con el valor del límite de velocidad objetivo antes de adelantar.



Atención

1. Se recomienda utilizar el control de cruce en carreteras llanas y abiertas.
2. El uso inadecuado del control de cruce podría provocar un accidente, por lo que le rogamos que conduzca con precaución.
3. Apague el control de cruce cuando no lo utilice.

Interruptor del desempañador trasero

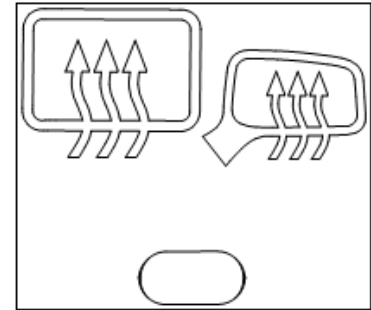

El interruptor del desempañador puede accionarse cuando la llave de encendido está en la posición "ON" (El modelo de vehículo que no configura el sistema de calefacción del retrovisor no hay el icono de calentamiento del retrovisor).

El desempañador se utiliza para reducir la humedad, el vaho y la escarcha en la superficie de la ventana trasera con el fin de mejorar la visibilidad hacia atrás.

Cuando se pulse el interruptor del desempañador, el indicador se encenderá y el desempañador de la luneta trasera funciona durante aproximadamente 14 minutos. Pulse el interruptor para apagarlo. El desempañador se apagará automáticamente después de 14 minutos.



Ten cuidado

- Cuando limpie el interior de la ventana, tenga cuidado de no raspar o dañar los cables en la superficie de la ventana.

Interruptor de intermitente de peligro

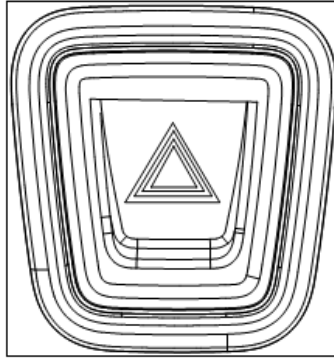

La luz indicadora de advertencia de peligro podrá advertir a otros conductores cuando usted se detenga y estacione en caso de emergencia.

Todos los intermitentes parpadearán cuando se pulse el interruptor de intermitente de peligro. Para apagar los indicadores, pulse de nuevo el interruptor de los indicadores de peligro de Advertencia.

Botón de la bocina eléctrica

(Elite I, Lujo I)

La bocina sonará cuando presione el botón de la bocina en el volante. Suelte el interruptor de la bocina para dejarla de sonar.

Ventanilla de vehículo

Elevallas eléctrico de vehículo

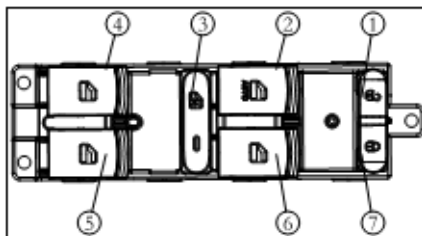

Advertencia

- Algunos modelos del vehículo no están equipados con elevallas antipinzamiento. Antes de operar el elevallas eléctrico, asegúrese de que no hay objetos en el marco de la ventanilla.
- No deje niños o adultos que necesiten que alguien los cuide a solas en el automóvil. Podrían tocar inadvertidamente el interruptor y el dispositivo de control y provocar accidentes.

- Al usar el interruptor de elevallas eléctrico, podría causar lesiones corporales, especialmente a las manos y cabezas de los niños. Por lo tanto, la ventanilla solo se puede cerrar si no hay ningún objeto en ella.

- Antes de bajarse del vehículo, asegúrese de quitar la llave de encendido con el fin de evitar que el niño toque el interruptor de elevallas eléctrico y sufra lesiones.

- Cuando el elevallas eléctrico se abre y se cierra a donde quiera, se debe soltar el interruptor; de lo contrario, el sistema de elevallas eléctrico podría dañarse.

Cuando la llave de encendido esté en "ON", el elevallas eléctrico se podrá operar.

Pulse el interruptor de elevallas para abrirlos.

Tire del interruptor de elevallas para cerrarlos.

Interruptor de elevallas eléctrico en el lado del conductor:

Interruptor ① : interruptor del cierre centralizado. Cuando la puerta esté cerrada, presione el interruptor y las cuatro cerraduras de la puerta se abrirán.

Interruptor ②: interruptor de elevación de vidrio de la puerta delantera izquierda. Hay dos maneras para operar el interruptor de elevallas. Presione ligeramente el interruptor hasta que el elevallas eléctrico descienda a la posición deseada, el vidrio deja de funcionar. Presione el interruptor excediendo el punto de presión, el elevallas bajará automáticamente hasta el fondo, en este proceso retire el interruptor, el elevallas dejará de funcionar.

Interruptor ③: interruptor de bloqueo de elevación de vidrio. Presione el botón para activar la función de bloqueo de elevación de vidrio, su luz indicadora de trabajo (blanco) se encenderá, los interruptores de elevación de vidrio en las otras tres puertas no funcionarán, y el interruptor de elevación de vidrio que controla las otras tres puertas en la posición de conducción no se verá afectado; Presione nuevamente el botón para restaurarlo, y los interruptores de elevación de vidrio en las otras tres puertas podrán controlar los vidrios en las tres puertas respectivamente;

Interruptor ④: Interruptor de control de elevación de la puerta trasera izquierda.

Interruptor ⑤: Interruptor de control de elevación de la puerta trasera derecha.

Interruptor ⑥: Interruptor de control de elevación de la puerta delantera derecha.

Interruptor ⑦: Interruptor de bloqueo central. Cuando las puertas están cerradas, presione este interruptor y las cuatro cerraduras de la puerta están bloqueadas.

Interruptor de elevación eléctrica de lado de pasajero:

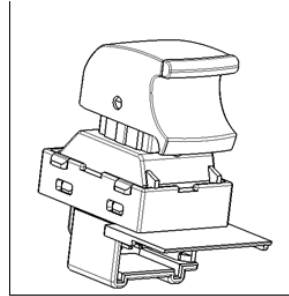

La puerta delantera derecha, la puerta trasera izquierda y la puerta trasera derecha están dispuestas con interruptores elevadores de vidrio independientes. Cuando el interruptor de bloqueo del vidrio de la puerta delantera izquierda no está pulsado, presione el interruptor elevador hacia abajo, el vidrio bajará; al tirar del interruptor hacia arriba, el vidrio subirá hacia arriba, al soltar el interruptor durante el movimiento hacia arriba y hacia abajo, se detendrá el elevador de vidrio. Si se ha pulsado el interruptor de bloqueo de vidrio de la puerta delantera izquierda, los interruptores de elevación de las tres puertas no funcionarán.

Una vez presionado el interruptor de bloqueo de elevación, si el interruptor elevador está funcionando, podrá seguir siendo útil; si el interruptor elevador no funciona, pero dentro de los 60 segundos, podrá seguir funcionando para controlar la elevación. Después de los 60 segundos, el interruptor elevador no puede seguir controlando la elevación.

Elevación de ventanillas con un solo toque

Existen cuatro modos de funcionamiento al subir y bajar el vidrio de la ventanilla con la función antipinzamiento activada.

Subida manual: tirando suavemente del interruptor de elevación, el vidrio correspondiente realiza el movimiento hacia arriba y se detiene al soltarlo.

Bajada manual: Presione ligeramente el interruptor de elevación, el vidrio de la ventanilla correspondiente realiza un movimiento hacia abajo, y se detiene al soltarlo.

Subida automática: cuando se tira del interruptor del elevallunas más allá del punto de presión, el vidrio de la ventanilla correspondiente realizará una subida automática, y el cristal de la ventanilla subirá automáticamente a la posición superior.

Bajada automática: cuando el interruptor del elevallunas se presiona más allá del punto de presión, el vidrio de la ventanilla correspondiente realizará una acción de descenso automático y el cristal de la ventanilla descenderá automáticamente a la posición inferior.

Techo solar panorámico

1. El botón A controla la apertura y el cierre de la elevación y el deslizamiento del cristal del techo solar panorámico, y está en modo manual cuando la duración del botón es $\geq 500\text{ms}$; en modo automático cuando la duración del botón es $< 500\text{ms}$. El botón B controla la apertura y el cierre de la cortinilla enrollable del techo solar panorámico y está en modo manual cuando la duración del botón es $\geq 500\text{ms}$; en modo automático cuando la duración del botón es $< 500\text{ms}$.

2. Parada: Cuando el cristal y la cortinilla del techo solar funcionan en modo automático, al pulsar el interruptor de apertura o cierre correspondiente, el cristal y la cortinilla del techo solar se detienen inmediatamente.

3. Antipinzamiento al cerrar: ① Antipinzamiento al cerrar el levantamiento: Durante el proceso de cierre de levantamiento, se detecta un evento de antipinzamiento en la zona de máxima apertura de levantamiento a posición de cierre y el techo solar comenzará a retroceder inmediatamente. ② Antipinzamiento al deslizar: Si se detecta un evento de antipinzamiento en la zona de 4mm-200mm a la posición de cierre durante el proceso de deslizamiento, el techo solar comenzará a retroceder inmediatamente.

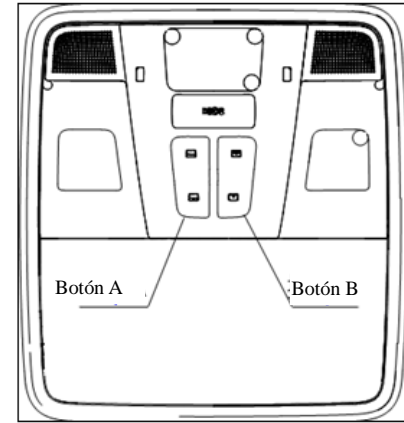

Techo solar pequeño

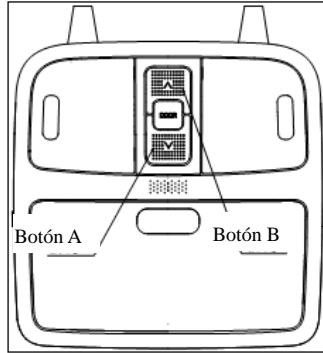

1. El botón A controla el cierre de corredizo y la apertura de levantamiento, y está en modo manual cuando la duración del botón es $<300\text{ms}$; en modo automático cuando la duración del botón es $\geq 300\text{ms}$.
2. El botón B controla la apertura de corredizo y el cierre de levantamiento, y está en modo manual cuando la duración del botón es $<300\text{ms}$; en modo automático cuando la duración del botón es $\geq 300\text{ms}$.

3. Parada: Cuando el techo solar funcione en modo automático, pulse el botón A o el botón B, el techo solar se detendrá inmediatamente.

4. Cerrar el parasol: tire manualmente del parasol desde el punto inicial hasta el punto final (Nota: si se ha abierto el cristal del techo corredizo, la apertura del parasol no debe ser inferior que el rango de apertura del cristal del techo corredizo).

Abrir el parasol: ① Abrir manualmente: tire manualmente del parasol desde el punto final hasta el punto inicial. ② Abrir automáticamente: abra el cristal del techo corredizo usando el botón B. Cuando se abra el cristal del techo corredizo, el parasol se deslizará para lograr abrir el parasol.

5. Antipinzamiento al cerrar: ① Antipinzamiento al cerrar el levantamiento: Durante el proceso de cierre de levantamiento, se detecta un evento de antipinzamiento en la zona de máxima apertura de levantamiento a posición de cierre y el techo solar comenzará a retroceder inmediatamente. ② Antipinzamiento al deslizar: Si se detecta un evento de antipinzamiento en la zona de 4mm-200mm a la posición de cierre durante el proceso de deslizamiento, el techo solar comenzará a retroceder inmediatamente.

Operación de demora de apagado: el estado del vehículo es ACC / ON \rightarrow OFF. Dentro de los 60 segundos, el techo solar puede realizar una operación de función completa (con función antipinzamiento).

Fuente de alimentación de 12 V para el coche

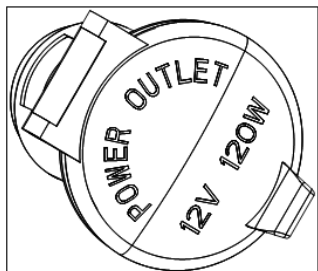

Toma de corriente de 12 V

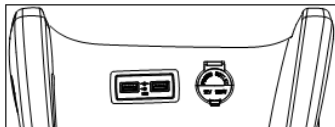

Advertencia

Los aparatos eléctricos no deben exceder de 120W para evitar la sobrecarga y daño del seguro.

Compartimiento portaobjetos

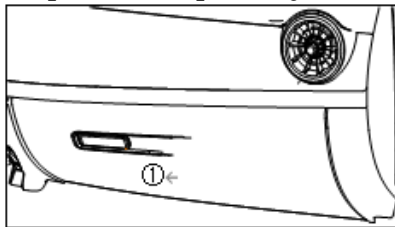

Advertencia

- No utilice el compartimiento portaobjetos al conducir el vehículo atentamente.

Guantera

Para abrir la guantera, levante el asa de la guantera ① para abrir la guantera, y presione firmemente ② para cerrarla.

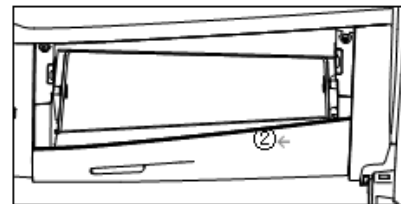

Pequeño compartimiento portaobjetos

Un pequeño compartimiento portaobjetos en el lado izquierdo del tablero de instrumentos puede contener artículos pequeños.

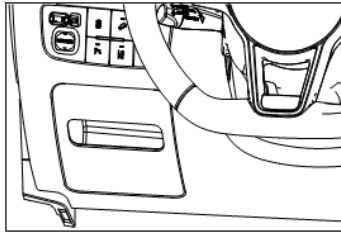

Sujetavasos y caja de almacenamiento de la consola central

1. Si el vehículo está equipado con freno de mano mecánico, en la consola central hay un portavasos, dos cajas de almacenamiento abiertas (una está delante y otra está detrás) y una caja de almacenamiento oculta, que podrá almacenar algunos artículos más pequeños.

2. Si el vehículo está equipado con freno de mano electrónico, en la consola central hay un portavasos, dos cajas de almacenamiento abiertas (una está delante y otra está detrás) y una caja de almacenamiento oculta, que podrá almacenar algunos artículos más pequeños.

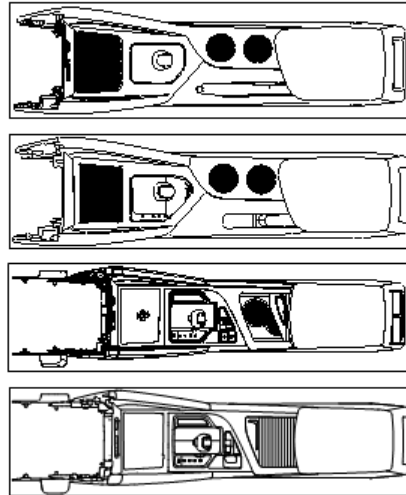

Compartimiento para objetos

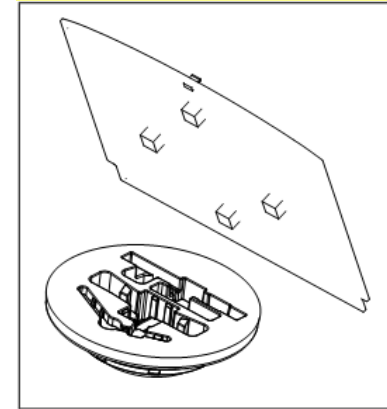

Para abrir el compartimiento, tire hacia arriba del anillo en la tapa para abrirlo.

Para cerrarlo, tire del anillo en la tapa hacia abajo.

Portavasos y bolsillo para mapa

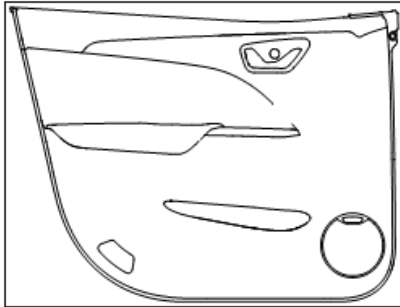

Los portavasos se encuentran en los cuatro paneles interiores de las puertas respectivamente.

Ten cuidado

- No coloque la botella con la tapa abierta en el portavasos, ya que la bebida podrá derramarse cuando se abra o cierre la puerta, o mientras conduzca.

Visera

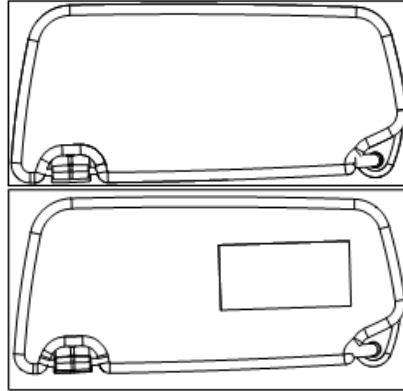

Espejo de cortesía

Para usar el espejo de cortesía, baje la visera y abra la cubierta del espejo. Por la noche, el espejo de cortesía se puede utilizar bajo la iluminación de un espejo de cortesía.

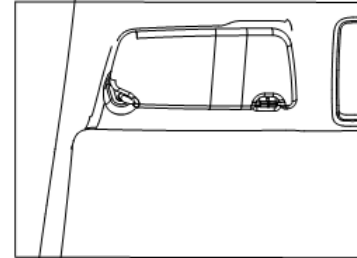

Para protegerse de la luz directa que entra por las ventanillas delanteras, tire del parasol hacia abajo ①.

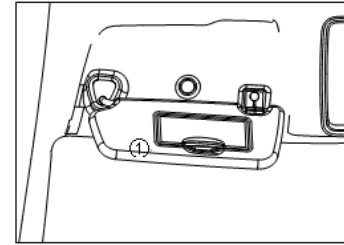

Luces interiores



- No encienda los interruptores de luces cuando el motor no esté funcionando durante mucho tiempo para evitar que la energía de la batería se agote.

- Apague las luces al salir del vehículo.

Luz delantera de lectura

(Modelo equipado con techo solar panorámico)

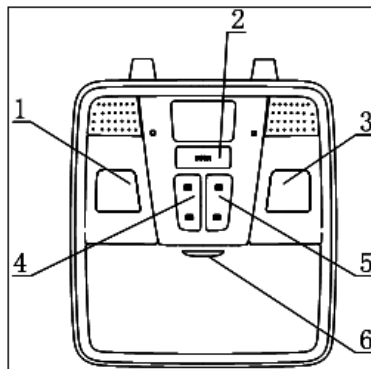

1. El interruptor 1 y el interruptor 3 controlan la bombilla;

2. Cuando se presiona el interruptor 2, el estado de apertura y cierre de la puerta controla la bombilla;

1) Extinción tardía: si cinco puertas (incluido el portón trasero) están completamente cerradas, y la luz superior se apagará automáticamente dentro de los 30 segundos (el tiempo de desvanecimiento es de 3 segundos); si cualquiera de las cinco puertas no está cerrada, la luz del techo siempre estará encendida, se apagará sin operación durante 10 minutos;

2) Cuando las cinco puertas estén cerradas y el arranque de un toque esté activado, pulse el cierre centralizado y se apagará la luz inmediatamente; cuando las cinco puertas están cerradas y el arranque está activado, se apagará la luz inmediatamente.

3) Cuando el vehículo no está arrancado, el desbloqueo a distancia o la recepción de la señal de desbloqueo PEPS o el desbloqueo centralizado o el desbloqueo de la puerta delantera izquierda por la llave, la luz interior se encenderá; cuando el coche esté apagado, el motor se apagará y la luz de la puerta se encenderá. (La luz de la puerta está iluminada, y luego se apagará sin ninguna operación durante 30s).

3. Los interruptores 4 y 5 controlan respectivamente la apertura y el cierre del cristal y de la cortinilla del techo solar;

4. 6 controla la apertura y el cierre del estuche de anteojos.

(Modelo equipado con techo solar pequeño)

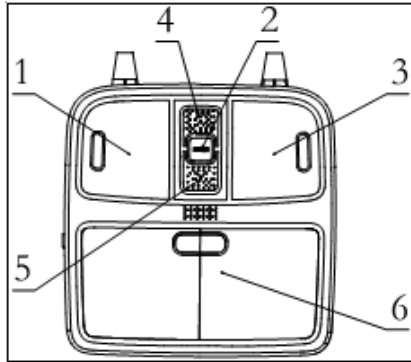

1. El interruptor 1 y el interruptor 3 controlan la bombilla;
2. Cuando se presiona el interruptor 2, el estado de apertura y cierre de la puerta controla la bombilla;
- 1) Extinción tardía: si cinco puertas (incluido el portón trasero) están completamente cerradas, y la luz superior se apagará automáticamente dentro de los 30 segundos (el tiempo de desvanecimiento es de 3 segundos); si cualquiera de las cinco puertas no está cerrada, la luz del techo siempre estará encendida, se apagará sin operación durante 10 minutos;

2) Cuando las cinco puertas estén cerradas y el arranque de un toque esté activado, pulse el cierre centralizado y se apagará la luz inmediatamente; cuando las cinco puertas están cerradas y el arranque está activado, se apagará la luz inmediatamente.

3) Cuando el vehículo no está arrancado, el desbloqueo a distancia o la recepción de la señal de desbloqueo PEPS o el desbloqueo centralizado o el desbloqueo de la puerta delantera izquierda por la llave, la luz interior se encenderá; cuando el coche esté apagado, el motor se apagará y la luz de la puerta se encenderá. (La luz de la puerta está iluminada, y luego se apagará sin ninguna operación durante 30s).

3. Los interruptores 4 y 5 controlan respectivamente la apertura y el cierre del cristal del techo solar;

4. 6 controla la apertura y el cierre del estuche de anteojos.

(Modelo no equipado con techo solar)

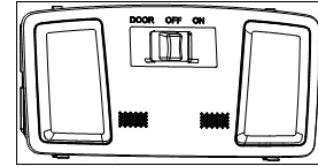

Cuando el interruptor está en la posición de DOOR, se abre la puerta, la luz se encenderá, la puerta se cierra y la luz se apagará automáticamente después de un período de tiempo; Cuando el interruptor está en la posición OFF, está en el estado normalmente cerrado, y en la posición ON, está en el estado normalmente abierto.

Luz interior

Hay tres posiciones que corresponden a tres estados. corresponde a OFF, corresponde a DOOR, corresponde a ON.

En ON, la luz está siempre encendida independientemente de si la puerta está abierta o cerrada.

En OFF, la luz se apagará.

En DOOR, la luz de lectura delantera también en DOOR, el control es igual que la luz de lectura delantera.

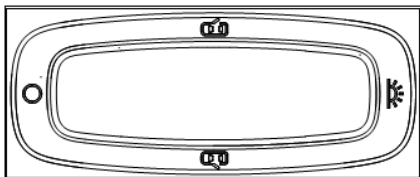

Luz de equipaje

La luz de equipaje está instalada en el maletero del portón trasero. Cuando se abra el portón, la luz de equipaje se encenderá; cuando el portón trasero esté cerrado, la luz se apagará.

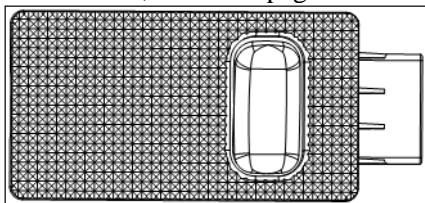

Luz de matrícula

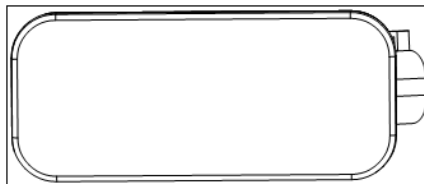

La luz de matrícula se utiliza para iluminar la matrícula cuando se conduce de noche o en la oscuridad.

IV. Inspección y ajuste previos al manejo

Llave

El vehículo está equipado con dos llaves, por favor guarde una en un lugar seguro como repuesto.

La llave puede operar:

1. Interruptor de encendido
2. Bloqueo de puerta delantera
3. Botón de búsqueda automática de automóvil

Solo puede encender el automóvil si inserta la llave correcta en el automóvil.

▲ Advertencia

No deje la llave en el vehículo al salir del coche.

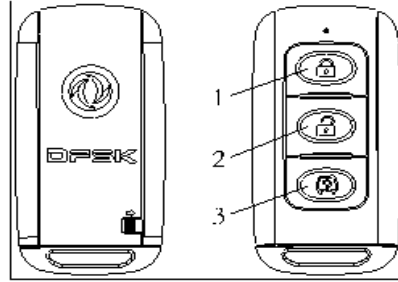

Llave de acceso a distancia

1. Botón de bloqueo remoto
2. Botón de desbloqueo remoto
3. Botón de búsqueda automática de automóvil

▲ Advertencia

- Su llave de acceso a distancia no puede tocar el agua salada, el cual dañará el chip del transmisor y causará una falla en el sistema.
- No deje caer la llave de acceso a distancia.

- No bata la llave de acceso a distancia.
- No deje la llave de acceso a distancia en los lugares con las temperaturas por más de 60°C
- No ponga la llave de acceso a distancia y el llavero magnético juntos.
- No coloque llaves inteligentes junto con dispositivos que generen campos magnéticos, como televisores, audio, dispositivos y computadoras personales.
- Cuando la llave de acceso a distancia falte de energía, presionar el interruptor de arranque con un solo toque no arrancará el vehículo. En este caso, siga las instrucciones del medidor y arranque el vehículo con la llave inteligente acercando al interruptor de arranque de un solo toque. ¡Reemplace la batería inmediatamente con el fin de evitar su uso normal!

Inspección y ajuste previos al manejo

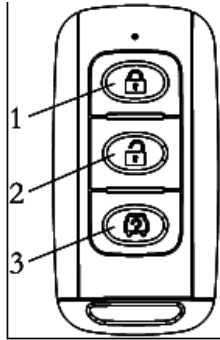

Abrir / cerrar la puerta con la llave de acceso a distancia

1. Botón de bloqueo
2. Botón de desbloqueo
3. Botón de búsqueda automática de vehículo

Fuera del automóvil, al bloquear las puertas, cierre las cinco puertas (incluido el portón trasero) con fuerza y presione el botón "🔒", las cinco puertas estarán bloqueadas.

Antes de abrir la puerta, pulse el botón "🔒" para realizar la función de encontrar su vehículo. A continuación, pulse el botón "🔓" para desbloquear la puerta. Cuando la batería de la llave está agotada o la batería no tiene energía, puede pulsar el botón de la esquina superior izquierda de la llave para abrir la llave mecánica, insértela en el orificio de la cerradura y gírela en sentido contrario a las agujas del reloj para abrir la puerta.

▲ Advertencia

Después de haber cerrado la puerta con la llave de acceso a distancia, tire de las manecillas de las puertas para asegurarse de que las puertas estén completamente bloqueadas, para no perder sus pertenencias en caso de que la puerta no esté bloqueada completamente.

Rango de operación

La llave de acceso a distancia solo funciona cuando esta llave y el vehículo se encuentran a cierta distancia.

Cuando se agote la energía de la batería de la llave de acceso a distancia o hay una fuerte onda de radio alrededor de ella, el rango en el que funciona la llave de acceso a distancia será más estrecho o incluso no funcionará correctamente.

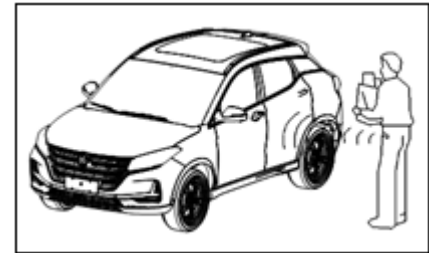

Inspección y ajuste previos al manejo

Desmontaje de la llave mecánica: pulse el botón en la parte posterior de la llave en la dirección indicada, y retírela según la dirección de la flecha.

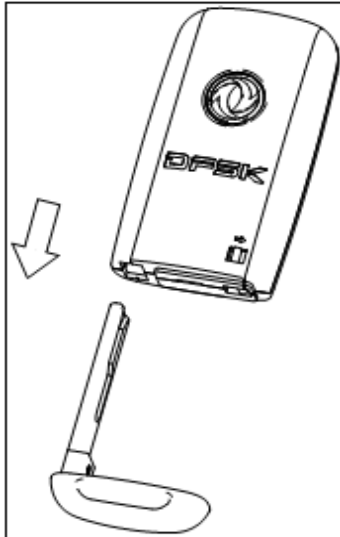

Uso de la llave mecánica: inserte la llave mecánica en el orificio de cierre de la cerradura de contacto y gírela para arrancar el vehículo. Utilice la llave mecánica para abrir o bloquear las puertas y la tapa del maletero y del depósito de combustible. (ver "Bloqueo de puertas" más adelante en este capítulo)

Cerradura de puerta

▲ Advertencia

- Antes de abrir la puerta, observe los alrededores para evitar accidentes de tráfico.
- Los niños o adultos incapacitados no se pueden dejar solos en el vehículo. Ellos podrían tocar inadvertidamente el interruptor o el panel de control y sufrir accidentes graves.

Cerradura de la puerta delantera

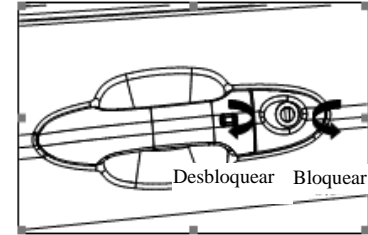

(Con sistema PEPS)

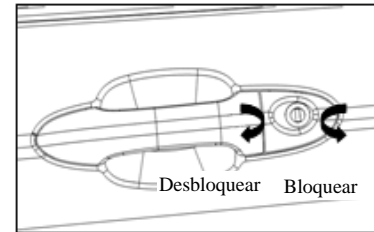

(Sin sistema PEPS)



**Abrir / cerrar la puerta con la llave
(fuera del automóvil)**

Inspección y ajuste previos al manejo

Para bloquear la puerta, primero ciérrela con un poco de fuerza, inserte la llave mecánica en el contacto de la cerradura de la puerta y gírela en sentido contrario a las agujas del reloj.

Para abrir la puerta, gire la llave en sentido de las agujas del reloj.

Bloqueo / desbloqueo remoto

Cuando todas las puertas estén cerradas, y la llave no está insertada en la cerradura de encendido, presione el botón de bloqueo  durante menos de 2 segundos, luego todas las puertas y el portón están bien bloqueados, el vehículo ingresará al estado armado y la señal de giro parpadeará una vez. Si las puertas no estén bien cerradas, o la llave no está insertada, presione el botón de bloqueo , entonces el zumbador emitirá un pitido, la señal de giro parpadeará tres veces, y todas las puertas no estarán cerradas. Presione el botón de desbloqueo , las cuatro puertas se desbloquearán y la señal de giro parpadeará dos veces.



Alerta para fortificar

Después de parar el vehículo, apagar el motor, sacar la llave y cerrar todas las puertas, el intermitente parpadeará 3 veces si la puerta no se bloquea en 10s (se juzga por el bloqueo de la puerta, no por la puesta en guardia).



Función de control central

(1) Si se inserta la llave y se gira en el cilindro de la cerradura de la puerta delantera izquierda o se acciona el botón de desbloqueo central del interruptor del elevador delantero izquierdo, se desbloquearán los cierres de las 4 puertas (excepto el portón trasero). (2) Si se inserta la llave y se gira en el cilindro de la cerradura de la puerta delantera izquierda o se acciona el botón de desbloqueo central del interruptor del elevador delantero izquierdo, se bloquearán los cierres de las 5 puertas (incluido el portón trasero).

Función de elevación automática de ventanillas

Todas las puertas se cierran en su sitio, se pulsa brevemente la llave de bloqueo , las cuatro puertas se bloquearán, el intermitente parpadeará 1 vez, luego se pulsará prolongadamente la llave de bloqueo  durante más de 2s, el controlador emitirá la señal de elevaciones automáticas de ventanillas al interruptor principal del elevador; se soltará la llave de bloqueo, entonces el controlador dejará de emitir la señal automática señal de levantamiento de ventanillas.

Función de bajada automática de ventanillas

Pulse brevemente el botón de desbloqueo , las cuatro puertas se desbloquearán y el intermitente parpadeará 2 veces, después pulse prolongadamente el botón de desbloqueo  durante más de 2 segundos, el controlador emitirá la señal de bajada automática de ventanillas al interruptor principal del elevador; soltará el botón de desbloqueo, entonces el controlador dejará de emitir la señal de bajada automática de ventanillas.

Función de bloqueo automático

Encienda el interruptor de encendido y todas las puertas se han cerrado en su sitio, cuando la velocidad del vehículo supere los 15km/h, todas las puertas se bloquearán automáticamente. Si el vehículo esté en pausa y el motor no esté apagado, abra la puerta y salga del vehículo, luego conduzca nuevamente y cuando la velocidad exceda los 15km/h, entonces las puertas se cerrarán de nuevo automáticamente. Cuando se detenga la conducción, el interruptor de encendido se apagará y todas las puertas se desbloquearán automáticamente.

Función de desbloqueo por colisión

Cuando la carrocería del automóvil se choque, la ECU de la bolsa de aire enviará una señal al controlador de cierre centralizado, y luego el controlador de bloqueo central desbloqueará automáticamente todas las puertas y el portón trasero.

Función de alarma

1. Bloqueo remoto (después de haber ingresado al estado armado), cuando la llave se inserte en el bloqueo de encendido, el altavoz en 30 segundos emitirá pitidos y la señal de giro parpadeará.

2. Bloqueo remoto (después de haber ingresado al estado de armado), abre la puerta manualmente y el altavoz emitirá pitidos en 30 segundos, la señal de giro parpadeará por 30 segundos.

3. Después de haber abierto manualmente la puerta, hará alarma, inserte la llave en la cerradura de encendido, y la alarma no se repetirá. De la misma manera, inserte la llave primero en el bloqueo de encendido y hará alarma, luego abra la puerta manualmente y la alarma no se repetirá.

4. Después de que se active la alarma, presione el botón de desbloqueo remoto para desbloquearlo, el vehículo saldrá del estado de alarma.

Función de bloqueo secundaria

Después de haber presionado el botón de desbloqueo durante 30 segundos y no se ha abierto la puerta, la cerradura ejecutará automáticamente la acción de bloqueo.

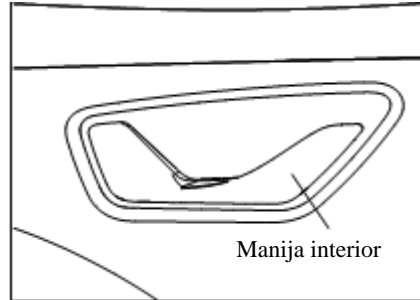

Interruptor de bloqueo de las puertas de control central

Pulse el interruptor de la derecha para bloquear las cuatro puertas, excepto el portón trasero. Pulse el interruptor de la izquierda para desbloquear las cuatro puertas y tire de las manillas para abrirlas.

▲ Advertencia

El interruptor de bloqueo de las puertas de control central se sitúa en la puerta delantera izquierda. Al usarlo para bloquear la puerta, no deje la llave en el vehículo.

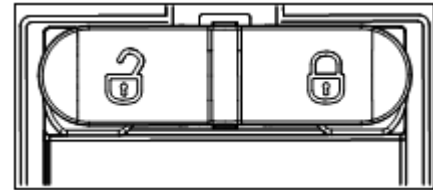

Inspección y ajuste previos al manejo

Seguros para niños en las puertas traseras

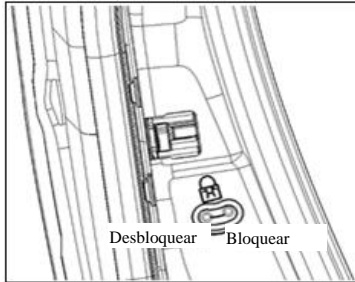

Cuando utilice los seguros para niños, presione el botón de seguro para niños hacia arriba para desactivar la manilla interior de la puerta. En este momento, incluso si tire de la manilla interior y presione el botón de desbloqueo de control central, la puerta trasera sólo se puede abrir desde fuera del automóvil. Para desactivar el seguro para niños, deslice el botón de seguro para niños hacia detrás.



Advertencia

Cuando haya niños en los asientos traseros, recuerde usar seguros infantiles con el fin de evitar accidentes causados por la abertura repentina de la puerta por los niños en la conducción.

Cerradura del portón trasero

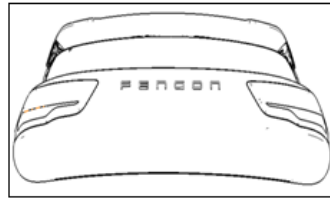

Primero, presione el botón de desbloqueo  en la llave para liberar el estado de armado. Cuando el conductor esté dentro del automóvil, opere el botón de desbloqueo central en el interruptor del elevador delantero izquierdo. Luego, dentro de los 30 segundos, toque el interruptor del maletero y éste se desbloqueará. Después de más de 30 segundos o después de presionar el bloqueo del control remoto, toque el interruptor del portón trasero para no realizar la acción de desbloqueo del portón trasero.



Advertencia

- Asegúrese de que el portón trasero esté completamente cerrado para evitar que se abra durante la conducción.
- No conduzca con el portón trasero abierto, ya que esto podría ocasionar que el escape peligroso del vehículo ingrese al vehículo.

Bloquear o abrir el portón trasero



Atención

- Preste mucha atención antes de abrir el portón trasero completo a fin de evitar accidentes causados por conflictos entre vehículos y peatones.
- Estacione el vehículo en un lugar seguro y plano y asegúrese de que no haya obstáculos cerca del portón trasero y que haya suficiente espacio para abrir el portón trasero.

- Tire de la manilla del portón trasero para abrirlo completamente. Cuando cierre el portón trasero, presione el portón trasero hasta que esté completamente cerrado.

Advertencia

Asegúrese de verificar si el portón trasero está bloqueado antes de conducir a fin de garantizar la seguridad de la conducción. Antes de salir del vehículo, asegúrese de verificar si el portón trasero está bloqueado a fin de evitar el robo de las pertenencias en el vehículo.

Cerradura del capó

Advertencia

● Antes de conducir el vehículo, asegúrese de que el capó esté completamente cerrado (1. No hay sacudidas al levantar el capó con la mano. 2. El instrumento indica que el capó está bien cerrado). Si el capó no está completamente cerrado, podría abrirse y provocar accidentes en la conducción.

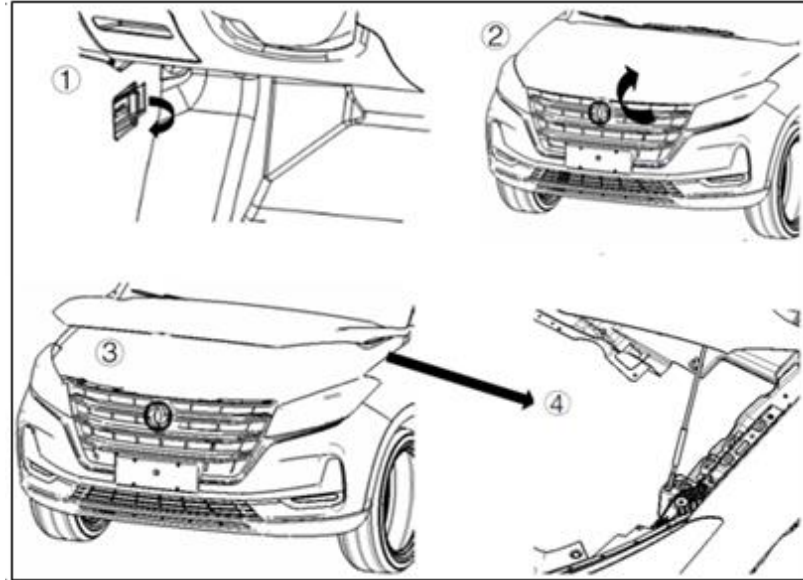

- Si sale vapores o humos del compartimiento del motor, no abra el capó a fin de evitar lesiones.

Abrir el capó

1. Tire dos veces seguidas de la palanca de apertura del cierre del capó ① situada en el panel embellecedor interior bajo el pilar A hasta que el capó salte.
2. Levante el capó ② con la mano y fije el extremo móvil del espaciador en el orificio de montaje de la chapa ③.
3. Si se trata de versión más alta de gama con la abrazadera con resorte de gas, simplemente hace el paso 1 anterior y luego levanta suavemente el capó y éste se levantará por sí mismo.

Cerrar el capó

Baje lentamente el capó hasta una posición a unos 30 cm de la cerradura, luego suelte suavemente el capó y éste se cerrará automáticamente por gravedad, hay que revisarlo si está bien cerrado (1. No hay sacudidas al levantar el capó manualmente).

Cerradura de tapón de depósito de combustible

Advertencia

- El combustible es extremadamente inflamable y explosivo en ciertas condiciones. Si no se maneja adecuadamente, fácilmente causará lesiones. Por lo tanto, cuando se reabastece de combustible, debe apagarse, está prohibido fumar y se prohíbe que todo tipo de fuego se acerque al vehículo.
- El combustible puede estar bajo presión. Por lo tanto, afloje el tapón de llenado media vuelta y espere a que el sonido "ss" termine antes de abrirlo a fin de evitar lesiones corporales causadas por la inyección de combustible.

- Al reemplazar el tapón de depósito de combustible, deben usarse los accesorios originales, y la válvula de seguridad del sistema de combustible y el sistema de control de evaporación están incorporados en él. Los tapones de depósito de combustible defectuosos causarán un mal funcionamiento y posibles lesiones personales. Cuando todo el vehículo está desbloqueado, presione el tapón de depósito de combustible para abrirlo.

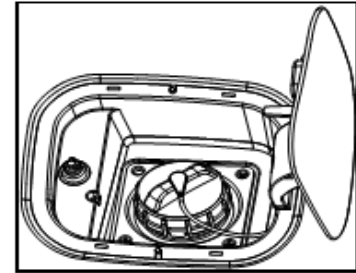

Al abrir la cubierta del depósito de combustible, se puede ver que el diseño del tapón del depósito de combustible es de tipo trinquete.

Inspección y ajuste previos al manejo

Gírelo en sentido antihorario para abrirlo. Después de repostar, gire el tapón del depósito en el sentido de las agujas del reloj para cerrarlo hasta que se escuche más de 2 veces el sonido “kaka”. El tapón del tanque de combustible se puede colgar en la pared lateral de la cubierta.

⚠ Atención

Si se derrama combustible sobre la carrocería, por favor lávelo inmediatamente con agua para evitar dañar la pintura.

Retrovisores

⚠ Advertencia

Antes de conducir, verifique las posiciones y los ángulos de todos los espejos retrovisores. No ajuste los espejos retrovisores mientras conduce a fin de concentrarse en conducir el automóvil.

Retrovisor interior

Uso manual

Sostenga el espejo retrovisor interior para ajustar su ángulo hasta que alcance la posición correcta.

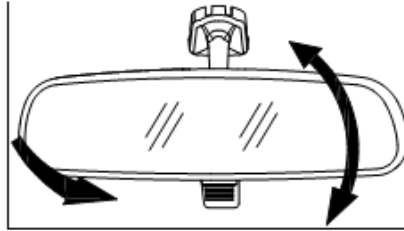

Retrovisor exterior

⚠ Advertencia

- No toque los espejos retrovisores exteriores móviles a fin de evitar pellizcarse los dedos o dañar los espejos retrovisores.
- Cuando los retrovisores exteriores están plegados, no conduzca el vehículo ya que esto reducirá la vista trasera y causará accidente de tráfico.
- El objeto se muestra un poco más lejos en el espejo retrovisor exterior de lo que realmente es.
- El tamaño de la imagen y la

distancia en los espejos retrovisores exteriores no son ciertos.

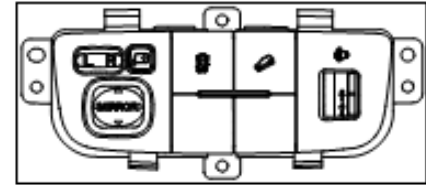

Ajuste del retrovisor

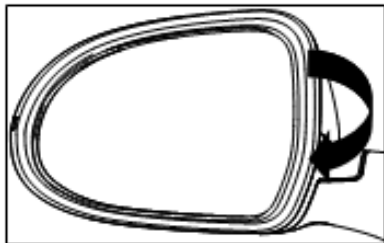

Control remoto

Los retrovisores exteriores sólo pueden ajustarse a distancia cuando la llave de encendido está en la posición "ON".



1. El espejo retrovisor izquierdo o derecho se selecciona pulsando el botón L/R del conmutador de espejo izquierdo/derecho. 
2. Pulse el interruptor de ajuste del retrovisor exterior para ajustar el ángulo de las lentes del retrovisor exterior hacia arriba, abajo, izquierda y  derecha

Modelo de plegado automático

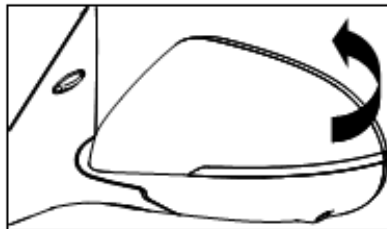

Pulse el interruptor de plegado del retrovisor exterior para plegarlo hasta el ángulo máximo de plegado, pulse de nuevo este interruptor para desplegar el retrovisor exterior a su posición original. 

Cuando se pulse el botón de desempañado trasero en el control del aire acondicionado, se activará simultáneamente la función de calefacción de las lentes de los retrovisores exteriores.

Freno de estacionamiento



Advertencia

- Al usar el freno de estacionamiento, no conduzca el automóvil, de lo contrario, el freno se sobrecalentará y fallará, y se producirá un accidente.
- El freno de estacionamiento no se puede liberar desde el exterior de la cabina del conductor. Si el vehículo se mueve, podría causar accidente debido a la incapacidad de pisar el pedal del freno.
- La palanca de cambios no se puede usar en lugar del freno de estacionamiento. Al estacionar, asegúrese de que el freno de estacionamiento esté en pleno funcionamiento.
- Los niños u ocupantes que necesitan la ayuda de otros no se pueden dejar solos en el automóvil. Podrían soltar involuntariamente el freno de estacionamiento y sufrir accidente grave.

Tipo de freno de estacionamiento mecánico (MPB)

(Élite I)

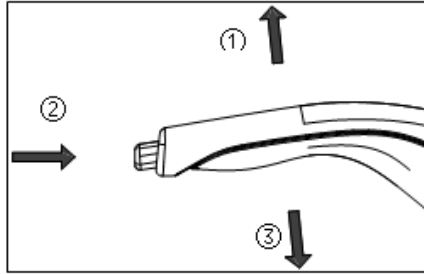

El freno de estacionamiento puede utilizarse tirando hacia arriba de la palanca del freno de estacionamiento ①.

Suelte el freno de estacionamiento: pise el pedal del freno. Sujete la palanca del freno de estacionamiento y jálela ligeramente hacia arriba mientras presiona el botón ② para bajar completamente la palanca del freno de estacionamiento ③.

Tipo de freno de estacionamiento electrónico (EPB)
(Lujo I)

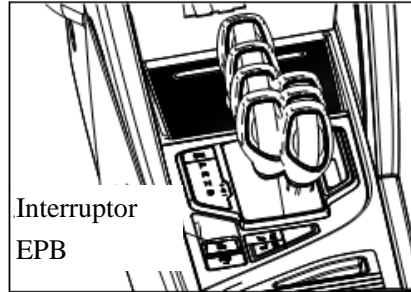

Las funciones comunes de EPB incluyen: función de estacionamiento / liberación estáticas, función de arranque auxiliar, función de resujeción de alta temperatura, función de estacionamiento dinámico.

Función de estacionamiento / liberación estáticas

Al estacionarse, después de que el vehículo se detenga, levante el interruptor de EPB, el freno de estacionamiento se aprieta, el indicador de trabajo del freno de estacionamiento del instrumento se encenderá (rojo) y se encenderá la luz LED del botón del interruptor de EPB.

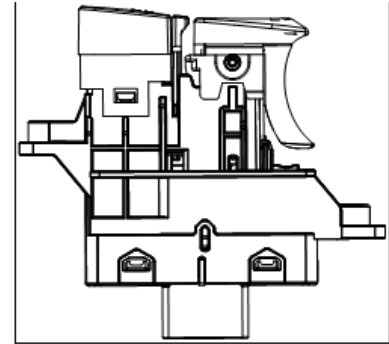

Cuando suelte el freno de estacionamiento, primero pise el pedal del freno, luego presione el interruptor EPB, se liberará el estacionamiento y se apagará el indicador correspondiente. Es normal escuchar el sonido de funcionamiento del motor EPB cuando se inicie y se suelte el freno de estacionamiento. Esto no es un mal funcionamiento del sistema.



Inspección y ajuste previos al manejo

- Cuando el vehículo esté estacionado por un tiempo prolongado, la batería podría agotarse debido a una pérdida de energía y el freno de mano electrónico no se liberará. Por favor reemplace la batería inmediatamente o use un puente para comenzar. Para el inicio cruzado, consulte las instrucciones y precauciones para “Inicio cruzado” en la sección “7. Medidas de emergencia”.
- Si necesitan estacionar el vehículo por un tiempo prolongado, para evitar que la batería pierda energía y no se pueda liberar el freno de mano electrónico, se recomienda desconectar la línea negativa de la batería después de estacionar.



Advertencia

- Durante la conducción, en situaciones que no sean de emergencia, no toque el interruptor de estacionamiento electrónico (EPB) a su gusto.
- No coloque objetos pesados sobre el interruptor.

- Cuando el conductor salga del vehículo, estacione de manera adecuada para garantizar la seguridad y la confiabilidad.
- Si el indicador de falla del freno de mano electrónico no se apaga; por favor diríjase a la tienda de servicio autorizada por Dongfeng Sokon lo antes posible para realizar el mantenimiento.
- Si necesita reemplazar el bloque de fricción de la pinza trasera, por favor comuníquese con las tiendas de servicio autorizadas por Dongfeng Sokon para su reemplazo.

Función de arranque auxiliar

Cuando el vehículo esté en el estado de estacionamiento, el conductor no hará falta presionar el interruptor EPB y pisar el pedal del acelerador, el estacionamiento electrónico podría liberar automáticamente el freno de estacionamiento cuando se cumple las condiciones. Esta característica mejorará la comodidad al arrancar.

Para los vehículos de engranajes manuales debe pisar moderadamente el pedal del acelerador al soltar el pedal del embrague.



Advertencia

- La función de arranque auxiliar también es adecuada para la marcha atrás, así que asegúrese de usarla de manera segura.
- Para garantizar una conducción segura, antes de usar la función de arranque auxiliar hay que haber abrochado el cinturón de seguridad y cerrado la puerta.
- No presione el interruptor EPB mientras pisa el acelerador en la rampa, de lo contrario, el EPB se liberará automáticamente y el vehículo se deslizará.

Función de estacionamiento dinámico

Durante la conducción del vehículo, elevar poco a poco el interruptor EPB se puede realizar el frenado de emergencia.



Advertencia

Solo se puede utilizar en situaciones de emergencia en las que el sistema de frenos de servicio no funciona correctamente.

Inspección y ajuste previos al manejo

Estacionamiento automático EPB

Cuando la llave de encendido se cambia desde ON hasta OFF(o se ha abierto la puerta al lado del conductor), EPB apagará el motor y estacionará el vehículo automáticamente. Si el coche cuenta con la función auto-hold, hay que activarla para realizar la función de apagar el motor y estacionar el vehículo.



Advertencia

Asegúrese de que el estacionamiento electrónico funciona y de que el vehículo está estabilizado antes de alejarlo.

Función de retención automática(Auto Hold)

La función de retención automática ayuda al conductor a arrancar más cómodamente en las cuestas. Cuando el vehículo se detenga en una rampa, el sistema seguirá manteniendo los frenos después de soltar el pedal del freno, dando al conductor el tiempo suficiente para pisar el pedal del acelerador, reduciendo así el impacto del derrape.

Cierre la puerta al lado del conductor, abroche bien el cinturón de seguridad, inicie el motor y presione

el interruptor de Auto Hold, se puede activar o desactivar la función de retención automática.

¿Cómo usarla?

1. Presione el interruptor Auto Hold para activarla. Entonces la función de retención automática estará preparada, la luz indicadora  en el instrumento se encenderá.

2. Pise el pedal de freno para detener el vehículo, lo cual activará automáticamente el estacionamiento, entonces la función de retención automática estará en funcionamiento, la luz indicadora  en el instrumento se encenderá.

3. Pise el pedal del acelerador, Auto Hold saldrá automáticamente y entrará en el estado de preparación. Si no lo pisa durante un tiempo prolongado, el vehículo pasará automáticamente al freno de estacionamiento electrónico y saldrá de la función de retención automática.

▲ Consejo

El vehículo saldrá de la función de retención automática y pasará al estacionamiento electrónico EPB en las siguientes situaciones cuando esté en funcionamiento.

1. Desabrochar el cinturón de seguridad
2. Abrir la puerta del lado del conductor
3. Apagar el motor
4. Funcionar más de 3 minutos.



Atención

Inspección y ajuste previos al manejo

Por favor desactive la función de retención automática en caso de lavar automáticamente el vehículo, remolque, etc.



Advertencia

En no todos los casos, el estacionamiento automático funcionará automáticamente cuando el arranque con un solo botón esté en OFF. Asegúrese de que el estacionamiento electrónico esté funcionando y que el vehículo esté estable antes de dejar el vehículo.

V. Sistema de vídeo para marcha atrás, calefacción y aire acondicionado, sistema de sonido

Precauciones de seguridad



Advertencia

- Durante la conducción, no ajuste el sistema de aire acondicionado del calentador o el sistema de sonido para concentrarse en la conducción del automóvil.
- Si observa la entrada de objetos extraños en el sistema, salpicaduras de líquido en el sistema, humo que sale del sistema o cualquier otra irregularidad, deje de utilizar el sistema inmediatamente y póngase en contacto con el servicio técnico autorizado por Dongfeng Sokon más cercano, ya que ignorar estas irregularidades podría provocar un accidente, un incendio o una descarga eléctrica.
- No desmonte ni modifique el sistema, de lo contrario, podría provocar un accidente, un incendio o una descarga eléctrica.

- Estacione el vehículo en un lugar seguro y use el freno de estacionamiento, luego conecte el dispositivo a través de la interfaz auxiliar para ver la imagen en la pantalla central.



Ten cuidado

No utilice el sistema por mucho tiempo sin hacer funcionar el motor para evitar quedarse sin batería.

Sistema de vídeo para marcha atrás

Cuando la palanca está en la posición "R", el sistema de vídeo para marcha atrás mostrará la imagen detrás del vehículo. El sistema está diseñado para ayudar al conductor a detectar objetos estacionarios grandes, lo que evitará dañar el automóvil.

Ten cuidado, el sistema no detectaría objetos pequeños debajo del parachoques ni objetos cerca del parachoques o en el suelo.



Advertencia

- La cámara de visión trasera ayuda a estacionar el vehículo, pero no puede reemplazar el método de marcha atrás correcta. Asegúrese de comprobar la zona antes de dar marcha atrás para verificar si se puede marchar hacia atrás con seguridad. Asegúrese de dar marcha atrás lentamente.
- Debido a que se usa la lente gran angular, la distancia al objeto que se ve en el sistema de vídeo para marcha atrás es diferente de la en la situación real.
- Los objetos que se ven en el sistema de vídeo para marcha atrás son visualmente opuestos, como se ve en los espejos retrovisores interiores y exteriores.
- Confirme que el portón trasero esté cerrado de manera segura al retroceder.
- Debido al limitado rango de vigilancia de la cámara, las áreas inferiores de parachoques y esquinas no son visibles en el sistema de vídeo para marcha atrás.

- No coloque nada sobre la cámara, ya que está montada en la tapa de la matrícula.
- Cuando limpie el vehículo con una pistola de agua a alta presión, no lo rocíe alrededor de la cámara, de lo contrario, el agua podría entrar en la cámara, lo que condensaría en la lente de la cámara y provocaría un funcionamiento incorrecto, un incendio o una descarga eléctrica.
- No toque la cámara. Es un instrumento de precisión, de lo contrario, podría funcionar mal o causar daños, lo que ocasionaría un incendio o una descarga eléctrica.

Ten cuidado

Hay una cubierta de plástico en la parte superior de la cámara. No rasque la cubierta de plástico cuando limpie las manchas o la nieve en la cubierta.

Cómo leer la línea de referencia en el monitor



Advertencia

- Al usar la línea mostrada como referencia, la línea de referencia de carga se ve afectada en gran medida por el número de pasajeros, el nivel de combustible, las condiciones de la carretera y el grado pendiente de la carretera. Al retroceder, siempre observe la condición alrededor del vehículo directamente.
- La línea de referencia de distancia y la línea de referencia de ancho del vehículo se pueden usar como referencia solo cuando el vehículo se encuentra en una carretera pavimentada horizontalmente. La distancia real en el sistema de vídeo para marcha atrás es solo para referencia y puede diferir de la distancia entre el vehículo y el objeto visualizado.

- Cuando está retrocediendo cuesta arriba, los objetos que ve en la pantalla pueden estar más lejos de lo que parecen. Cuando se retrocede cuesta abajo, los objetos que se ven en la pantalla pueden estar más cerca de lo que parecen, usando el espejo retrovisor interior o girando para determinar adecuadamente la distancia a otros objetos.
- El sistema de cámara de marcha atrás muestra la longitud del vehículo y la distancia a los objetos con la línea de referencia del parachoques como referencia.
- Estos representan las distancias desde la línea de referencia, y las líneas de referencia mostradas indican dentro de ① 0,5m (rojo), ② 1m (amarillo) y ③ 2m (verde) desde la línea de referencia del parachoques.

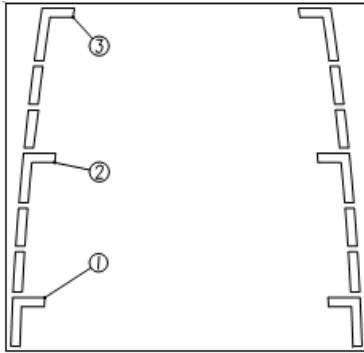

Consejos para la operación

- Cuando la palanca esté en la posición "R", la pantalla de visualización cambiará automáticamente al modo de monitoreo de imagen de vista posterior de la imagen de reversa, y se escuchará un aviso acústico.
- Cuando se cambió la palanca de otro engranaje a "R" o de "R" a otros engranajes, podrá tardar un poco de tiempo cambiarlo. El objeto mostrado podrá deformarse temporalmente hasta que la pantalla del monitor de imagen de vista trasera se muestre completamente.

- Cuando la temperatura sea demasiado alta o demasiado baja, es posible que la pantalla no muestre claramente el objeto, lo que no es un fallo de funcionamiento.
- Cuando el resplandor se registre directamente en la cámara, es posible que el objeto no se muestre claramente. Esto no es un fallo de funcionamiento.
- Es posible que aparezcan líneas verticales en los objetos que se muestran en la pantalla. Esto se debe a la fuerte reflexión del parachoques, que no es un mal funcionamiento.
- La pantalla podría parpadear bajo luz fluorescente, esto no es un mal funcionamiento.
- El color del objeto que se muestra en el sistema de vídeo para marcha atrás podría diferir del color del objeto real.

- En lugares oscuros o por la noche, los objetos mostrados en la pantalla podrían ser pocos claros, lo que no es un fallo de funcionamiento.
- Si la suciedad, la lluvia o la nieve se adhieren a la cámara, es posible que el sistema de vídeo para marcha atrás no muestre el objeto con claridad. Limpie la cámara.
- No utilice alcohol, gasolina ligera o diluyente para limpiar la cámara. Esto podría causar desvanecimiento. Para limpiar la cámara, límpiela con un paño humedecido con un detergente suave y luego límpiela con un paño seco.
- No dañe la cámara ya que la pantalla del monitor puede verse afectada negativamente.
- No aplique cera a la cámara. Limpie toda la cera con un paño limpio humedecido con un detergente suave.

Calefactor y aire acondicionado

Panel de control de aire acondicionado

Controlador de aire acondicionado (eléctrico)

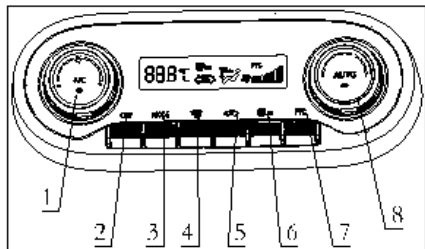

1. Perilla de control de volumen de aire e interruptor "A/C"
2. Botón OFF
3. Selección de modos de flujo de aire a caras→a caras y a pies→a pies→a pies y desescarche
4. Botón de descongelación frontal
5. Botón de control de circulación interior y exterior
6. Botón de desescarche trasero y calentamiento de retrovisores
7. Botón de control de máximo soplo

8. Botón AUTO y ajuste de temperatura

Controlador de aire acondicionado (aire acondicionado electric con desempañador trasero y calentamiento de retrovisores)

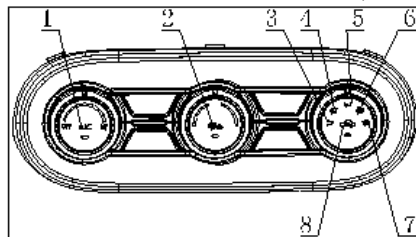

1. Perilla de control de volumen de aire e interruptor "A/C"
2. Botón de desescarche trasero y calentamiento de retrovisores
3. Modo de soplo a cara
4. Modo de flujo de aire a caras y pies
5. Modo de flujo de aire a pies
6. Modo de flujo de aire a pies y desescarche
7. Botón de descongelación frontal
8. Botón de control de circulación interior y exterior

Controlador de aire acondicionado (aire acondicionado electric sin desempañador trasero y calentamiento de retrovisores)

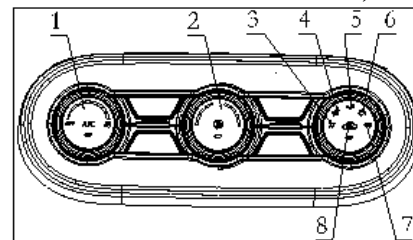

1. Perilla de control de volumen de aire e interruptor "A/C"
2. Perilla de ajuste de temperatura
3. Modo de flujo de aire a caras
4. Modo de flujo de aire a caras y pies
5. Modo de flujo de aire a pies
6. Modo de flujo de aire a pies y desescarche
7. Botón de descongelación frontal
8. Botón de control de circulación interior y exterior

Atención

- El calentador y el aire acondicionado sólo pueden funcionar cuando el motor está en marcha. Sin embargo, cuando el motor esté apagado y el interruptor de encendido esté en la posición "ON", el soplador también podrá funcionar normalmente.
- No deje a los niños o adultos que necesitan que alguien los cuide solos en el automóvil, ni los deje solos en el automóvil, ya que pueden tocar accidentalmente el interruptor o el controlador, lo que causará accidentes graves y sufrirán heridos y muertes. En climas cálidos y despejados, la temperatura en un automóvil cerrado podrá aumentar rápidamente y causar lesiones graves o fatales a la persona o animal.
- No utilice el modo de circulación interior durante mucho tiempo, de lo contrario, el aire en el interior del vehículo será turbio y la ventana se empañará.

Control del sistema

El control del sistema se divide en 3 estados: estado OFF, estado MANU y estado DEF.

- Estado OFF (espera): el sistema entra en el estado de espera, el soplador se detiene, las luces indicadoras de AC, circulación interna y externa se apagan, las acciones relevantes no ejecutadas van a terminarse; el modo de operación, desescarche trasero y el estado de la temperatura no se ven afectados por ello, la circulación interna y externa forzada a abrirse al estado de circulación externa; el modo de operación, la temperatura, la circulación interna y externa, el desescarche trasero son efectivos y no saldrán de este estado.

- Estado DEF (desescarche frontal): el soplador está encendido, la circulación externa, el sistema envía una solicitud de AC y el indicador correspondiente se enciende. AC, circulación interna y externa, volumen de aire, temperatura, desescarche trasero pueden operarse sin salir de este estado;

- Estado MANU (manual): el soplador está encendido, todos los controles del sistema realizan las funciones correspondientes (modo, temperatura, volumen de aire, AC, circulación interna y externa, post desescarche) según la operación del usuario, las luces indicadoras correspondientes están encendidas.

Definición del estado de la función del controlador automático

Cuando la llave de encendido esté en ON (IG1), el carácter correspondiente en la pantalla se encenderá, el resto de las marchas no se mostrará.



El control del sistema se divide en 5 estados: estado OFF, estado DEF, estado MAX A/C, estado AUTO, estado MANU.

- Estado OFF (espera): el sistema entra en el estado de espera, el soplador se detiene, todas las luces indicadoras se apagan (el estado de desescarche trasero no se ve afectado), las acciones relevantes no ejecutadas van a terminarse; el modo de operación, el flujo de aire mantienen en su sitio, la circulación interna y externa forzada a abrirse al estado de circulación externa, LCD sin luz de fondo y no mostrar; operar el desescarche trasero y la circulación interna y externa es efectivo y no saldrá de este estado.

- Estado DEF (desescarche frontal): volumen de aire por defecto de la posición 5 (cuando el volumen de aire es inferior a la posición 5, el valor por defecto es del volumen 5 de aire; cuando el volumen de aire es superior a la posición 5 de aire, el volumen de aire no se ajusta), la circulación externa, el sistema envía la petición de AC, el indicador correspondiente se encenderá, la pantalla LCD muestra la temperatura, el modo, el volumen de aire, la circulación interna y externa. Se puede operar el aire acondicionado, la circulación interna y externa, el volumen de aire, la temperatura y el desescarche trasero sin salir de este estado.

- Estado MAX A/C: pulse el botón MAX A/C, es decir, para entrar en el estado de máxima refrigeración, en este momento AC encendido, la temperatura del controlador ajustada al mínimo (pantalla LCD muestra Lo), el volumen de aire máximo (la posición 8), el modo de flujo de aire a cara, la circulación interna de entrada de aire, todas las luces indicadoras de trabajo correspondientes se encienden, la pantalla LCD muestra MAX A/C, la temperatura, el modo, el volumen de aire; operar la temperatura -, el volumen de aire +, el desescarche trasero sin salir del estado.

- Estado AUTO (automático) - el sistema controla automáticamente el volumen de aire, el modo de flujo de aire, la circulación interna y externa, la señal de solicitud de AC y mantiene la temperatura ajustada actual, las luces indicadoras correspondientes están encendidas y la pantalla LCD sólo muestra la temperatura. Operar la circulación interna y externa, la temperatura y el desescarche trasero sin salir de este estado.



- Estado MANU (manual): todos los controles del sistema realizan las funciones correspondientes según la operación del usuario, el indicador correspondiente se enciende y la pantalla LCD muestra la temperatura, el modo, el volumen de aire, la circulación interna y externa según la operación.

Definición de las funciones de botones

Definición de las funciones de botones en el controlador eléctrico

No.	Icono del botón	Nombre del botón	Función	Descripción del control
1		Perilla de flujo de aire /OFF	Ajustar el flujo de aire/Entrar en estado de OFF (espera)	<p>La perilla de flujo de aire se puede cambiar entre 1~8 (9 posiciones), con una rotación de 180°, el flujo de aire reducirá rotando hacia la izquierda, y aumentará rotando hacia la derecha, cuando alcance OFF, se apagará el flujo, y el controlador entrará en estado OFF (espera).</p> <p>① En OFF, opere esta perilla, el sistema volverá al estado antes del apagado(En OFF, la operación de la temperatura, el modo, la circulación interna y externa y el desescarche trasero deben ser iguales que antes, el flujo de aire se decide por la posición rotada)</p> <p>② Operar la perilla en estado de DEF o MANU no saldrá del estado correspondiente, el flujo de aire cambiará</p>

Sistema de vídeo para marcha atrás, calefacción y aire acondicionado, sistema de sonido

				respectivamente.
2		Perilla de control de temperatura	Ajustar la temperatura del flujo de aire	<p>La perilla de control de temperatura puede ajustarse entre 1~16 (17 posiciones) con una rotación de 180°, saldrá aire más frío hacia la izquierda, aire caliente hacia la derecha.</p> <p>En cualquier estado, operar esta perilla es efectivo, el flujo de aire se cambiará respectivamente.</p>
3		Perilla de modos	Ajustar el modo de salida de aire	<p>Con una rotación de 180°, se trata de flujo de aire a caras-flujo de aire a caras/flujo de aire a pies-flujo de aire a pies-flujo de aire a pies/desescarche-desescarche respectivamente rotando en el sentido de las agujas del reloj.</p> <p>① En OFF, operar cada modo es efectivo, el modo cambiará correspondientemente.</p> <p>② Al rotar a la posición de desescarche, entrará en estado de DEF.</p> <p>③ En todos los modos AC, el flujo de aire, la temperatura, la circulación interna y externa, el desescarche trasero se</p>

Sistema de vídeo para marcha atrás, calefacción y aire acondicionado, sistema de sonido

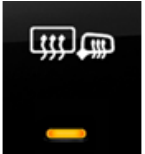
				funcionarán como antes.
4		Botón de desescarche trasero y calentamiento de los retrovisores	Enviar señal de solicitud de desescarche trasero y calentamiento de los retrovisores(Vía CAN)	<p>① Al arrancar el motor, la operación de este botón es válida en cualquier estado de control del sistema, y no sale del estado correspondiente del sistema.</p> <p>② Accione este botón, la luz indicadora de trabajo se encenderá, después de recibir la señal de retroalimentación del BCM (vía CAN), se apagará automáticamente después de 15 minutos, si no se recibe ninguna señal de retroalimentación, la luz indicadora se apagará.</p> <p>③ Pulse este botón manualmente durante el funcionamiento para desconectar el desescarche trasero y la calefacción de los retrovisores, la luz indicadora se apagará.</p> <p>④ La operación del desescarche trasero no se ve afectado por ningún estado del sistema.</p>

Sistema de vídeo para marcha atrás, calefacción y aire acondicionado, sistema de sonido

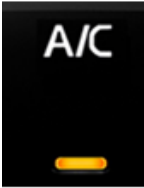
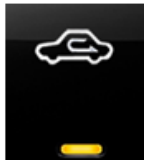
5		Botón A/C	Control del compresor ON/OFF (vía CAN)	<p>① El funcionamiento de este botón no es válido en el estado OFF.</p> <p>② En los estados de DEF y MANU, accione este botón para cambiar el estado de solicitud de AC (el estado del indicador cambia en consecuencia) sin salir del estado correspondiente del sistema.</p>
6		Botón de circulación interna y externa	Controlar el estado de la admisión de aire de la circulación interna y externa	<p>① Cuando se accione este botón, la luz indicadora se encenderá y el aire de admisión se ajustará a la circulación interna, si no se acciona más, cambiará automáticamente a la circulación externa durante 60 segundos después de cada intervalo de 15 minutos, luego volverá a la circulación interna, la luz indicadora no se apagará durante el proceso de cambio, cuando se presione de nuevo, la luz indicadora se apagará y el aire de admisión se ajustará a la circulación externa.</p> <p>③ En cualquier estado de control del sistema, la operación de este botón es válida y no sale del estado correspondiente del</p>

				sistema, y la operación del botón debe mantenerse.
--	--	--	--	--



Definición de las funciones de botones en el controlador automático

No.	Icono del botón	Nombre del botón	Función	Descripción del control
1		Botón de Apagado	Entrar en el estado de espera	<p>① Cuando se acciona este botón en cualquier estado de control del sistema, entra en el estado OFF (de espera) y el sistema recuerda el ajuste actual; si se vuelve a pulsar este botón no se da ningún cambio.</p> <p>② En el caso de que la alimentación no se detenga, la acción no ejecutada va a terminarse.</p> <p>③ El funcionamiento de la circulación interna y externa y del desescarche trasero debe mantenerse en estado OFF.</p>

Sistema de vídeo para marcha atrás, calefacción y aire acondicionado, sistema de sonido

2		Botón de desescarche delantero	Descongelar el parabrisas delantero y las ventanillas laterales	<p>① Accione este botón en estado OFF, el sistema se activará y entrará en estado DEF, la luz indicadora se encenderá, se restablecerá la temperatura ajustada antes del estado OFF, la pantalla LCD mostrará la temperatura, el modo (el icono de desescarche delantero), el flujo de aire, la circulación interna y externa. Púlselo de nuevo para volver al estado de funcionamiento anterior al estado OFF (o al estado no DEF si era DEF antes de OFF), la luz indicadora se apagará y la pantalla LCD reanudará la visualización correspondiente.</p> <p>② Accione este botón en el estado MANU, ATUO, MAX A/C para entrar en el estado DEF, la luz indicadora se encenderá y la pantalla LCD mostrará la temperatura, el modo (el icono de desescarche delantero), el flujo de aire, la circulación interna y externa. Púlselo de nuevo para volver al estado anterior del sistema correspondiente y la luz indicadora se apagará.</p> <p>③ El funcionamiento del aire acondicionado, el volumen de aire, la temperatura, la circulación interna y externa y el desescarche trasero deben mantenerse en estado DEF.</p>
---	---	--------------------------------	---	--



Sistema de vídeo para marcha atrás, calefacción y aire acondicionado, sistema de sonido

3		Botón de desescarche trasero y calentamiento de los retrovisores	Enviar señal de solicitud de desescarche trasero y calentamiento de los retrovisores(Vía CAN)	<p>① Al arrancar el motor, la operación de este botón es válida en cualquier estado de control del sistema, y no sale del estado correspondiente del sistema.</p> <p>② Accione este botón, la luz indicadora de trabajo se encenderá, después de recibir la señal de retroalimentación del BCM (vía CAN), se apagará automáticamente después de 15 minutos, si no se recibe ninguna señal de retroalimentación, la luz indicadora se apagará, el icono se desaparecerá.</p> <p>③ Pulse este botón manualmente durante el funcionamiento para desconectar el desescarche trasero y la calefacción de los retrovisores, la luz indicadora se apagará, el icono se desaparecerá.</p> <p>④ La operación del desescarche trasero no se ve afectado por ningún estado del sistema.</p>
4		Botón de modo	El modo de salida de aire se cambia en el orden de soplar caras → soplar caras y pies → soplar pies → soplar pies y descongelar	<p>Pulse cada vez para cambiar un modo en secuencia.</p> <p>① Accione este botón en estado OFF para restablecer los ajustes pertinentes antes de OFF (por ejemplo, AUTO antes de OFF, entonces sale de AUTO, cambia al modo de soplado a caras, la circulación interna y externa, la temperatura, el flujo de aire siguen manteniendo el automático, la pantalla LCD sólo muestra la temperatura, el modo, la circulación interna y externa; si el estado DEF antes de OFF, entonces restablece el estado no DEF antes de OFF).</p> <p>② Accione este botón en estado DEF para volver al estado anterior al desescarche delantero, la pantalla LCD muestra el</p>



Sistema de vídeo para marcha atrás, calefacción y aire acondicionado, sistema de sonido

				<p>icono anterior.</p> <p>③ Accione este botón en el estado ATUO para salir del estado correspondiente y entrar en el estado MANU, la posición de modo de flujo de aire se conmuta en la posición actual en secuencia (actual +1), A/C, la circulación interna y externa, el volumen de aire, la temperatura siguen siendo automáticos. La pantalla LCD sólo muestra la temperatura, el modo, la circulación interna y externa.</p> <p>④ Accione el botón en el estado MANU sin salir del estado, el modo de flujo de aire se cambia en consecuencia en la posición actual, las otras mantienen los ajustes actuales, la pantalla LCD muestra la temperatura, el modo, el volumen de aire, la circulación interna y externa.</p> <p>⑤ Accione este botón en el estado MAX A/C para salir del estado MAX A/C y entrar en el estado MANU, el modo de flujo de aire se cambiará en la posición actual en secuencia, otras mantienen el ajuste actual, la pantalla LCD muestra la temperatura, el modo, el volumen de aire, la circulación interna y externa.</p> <p>⑥ El funcionamiento del aire acondicionado, el volumen de aire, la temperatura, la circulación interna y externa y el desescarche trasero deben mantenerse en cada modo.</p>
--	--	--	--	---

Sistema de vídeo para marcha atrás, calefacción y aire acondicionado, sistema de sonido

5		Botón de enfriamiento o máximo	Iniciar el modo de enfriamiento máximo por un solo toque	<p>① En cualquier estado, accione este botón para entrar en el estado MAX A/C. Al mismo tiempo, el indicador se iluminará y la pantalla LCD mostrará el logotipo de MAX A/C, la temperatura, el modo, el flujo de aire y la circulación interna y externa; púlselo de nuevo este botón para que el sistema vuelva al estado anterior correspondiente (si el estado anterior era OFF, volverá al estado de funcionamiento no MAX A/C antes de OFF).</p> <p>② Accionar la temperatura , la disminución del volumen de aire, el modo, OFF, el botón de desescarcho delantero, el botón AC, Auto, la circulación interna y externa para salir del estado MAX A/C.</p>
6		Botón de circulación interna y externa	Controlar la circulación interna y externa de aire	<p>① Accione este botón, la luz indicadora se encenderá, el icono de la pantalla LCD cambiará a la circulación interna, el flujo de aire se cambiará a la circulación interna, si no hay más operaciones, cambiará automáticamente a la circulación externa durante 60 segundos después de cada intervalo de 15 minutos, luego volverá a la circulación interna, la luz indicadora no se apagará durante el proceso de cambio, el icono no cambiará; accione este botón de nuevo, la luz indicadora se apagará, el icono de la pantalla LCD cambiará a la circulación externa, el flujo de aire volverá a la circulación externa.</p> <p>② En cualquier estado de control del sistema, la operación de este botón es válida y no sale del estado correspondiente del sistema, y la operación del botón debe mantenerse.</p>

Sistema de vídeo para marcha atrás, calefacción y aire acondicionado, sistema de sonido

7		Botón A/C	<p>Enviar solicitud de arrancar el compresor</p>	<p>Accione este botón para enviar una solicitud de arrancar el compresor, la luz indicadora se encenderá, púlselo de nuevo para desactivar la solicitud, la luz indicadora se apagará.</p> <p>① Accione este botón en estado OFF, el sistema se activará, el resto volverá al estado anterior a OFF (AUTO antes de OFF también volverá a AUTO), la pantalla LCD mostrará el ajuste de estado correspondiente.</p> <p>② Accione este botón en estados MAUN y DEF sin salir del estado correspondiente del sistema, el estado de la solicitud de AC cambiará.</p> <p>③ Accione este botón en estado AUTO para salir del estado AUTO y entrar en estado MANU, el estado de solicitud AC cambiará, otros continúan manteniendo el automático;</p> <p>④ Accione este botón en estado MAX A/C para salir del estado AUTO y entrar en estado MANU, el estado de solicitud AC cambiará, otros continúan manteniendo el automático.</p>
8		Botón de flujo de aire	<p>Ajustar el volumen de salida de aire</p>	<p>El flujo de aire se puede ajustar de 1 a 8 niveles, girando en el sentido de las agujas del reloj el flujo de aire +, en el sentido contrario el flujo de aire -.</p> <p>① Accione este botón en estado OFF para activar el sistema, posición de flujo de aire 1. El resto volverá al estado anterior a OFF (si era AUTO antes de OFF, entonces sale de AUTO, la circulación interna y externa, la temperatura y el modo siguen manteniéndose de forma automática, la pantalla LCD sólo muestra la temperatura, el volumen de aire, la circulación</p>

Sistema de vídeo para marcha atrás, calefacción y aire acondicionado, sistema de sonido

				<p>interna y externa; si era MAX A/C antes de OFF, entonces sale de MAX A/C, la pantalla LCD sólo cambia el volumen de aire).</p> <p>② Accione este botón en estados MAUN y DEF, sin salir del estado correspondiente, el volumen de aire se cambiará en consecuencia en la posición actual, otros ajustes se mantendrán en el estado actual, y la pantalla LCD mostrará los ajustes en tiempo real.</p> <p>③ Accione este botón en el estado AUTO para salir del estado AUTO y entrar en el estado MANU, el volumen de aire se cambiará en consecuencia en la posición actual, otros ajustes se mantendrán en el estado actual, la pantalla LCD mostrará la temperatura, el volumen de aire y la circulación interna y externa en tiempo real.</p> <p>④ Gire el volumen de aire - en el estado MAX A/C para salir del estado MAX A/C y entrar en el estado MANU, el volumen de aire cambiará en consecuencia en la posición actual, otros ajustes mantienen el estado actual, la pantalla LCD muestra la temperatura, el modo y el volumen de aire; gire el volumen de aire + no cambiará el estado MAX A/C.</p>
--	--	--	--	---

9		Botón de temperatura	Ajustar la temperatura en el vehículo	<p>La temperatura puede ajustarse entre 17-32°C, gire en el sentido de las agujas del reloj la temperatura +, en el sentido contrario la temperatura -; cuando la temperatura disminuye a 17°C, la pantalla LCD mostrará Lo, continúe girando en el sentido contrario, la pantalla permanecerá sin cambios; cuando la temperatura aumenta a 32°C, la pantalla LCD mostrará Hi, continúe girando en el sentido de las agujas del reloj, la pantalla permanecerá sin cambios.</p> <p>① Cuando se accione este botón en estado OFF, el sistema se activará y se restablecerá el estado anterior a OFF y la pantalla LCD retomará la visualización anterior correspondiente.</p> <p>② Accione este botón en los estados MAUN y DEF, sin salir del estado correspondiente, la temperatura se cambiará en consecuencia en la posición actual, y otros ajustes se mantendrán en el estado actual.</p> <p>③ Accione la temperatura + en el estado MAX A/C para salir del estado MAX A/C y entrar en el estado MANU, la visualización de la temperatura cambiará en consecuencia, otros ajustes mantendrán el estado actual; operar la temperatura - no cambiará el estado MAX A/C.</p> <p>④ Accione este botón en el estado AUTO, sin salir del estado AUTO, la temperatura se cambiará en consecuencia en la posición actual, otros ajustes mantendrán el estado actual, la pantalla LCD sólo mostrará la temperatura.</p>
---	---	----------------------	---------------------------------------	---

Sistema de vídeo para marcha atrás, calefacción y aire acondicionado, sistema de sonido

10		Botón de Automático	Controlar automáticamente el sistema de aire acondicionado	<p>① Cuando se accione este botón en el estado OFF, el sistema se activará y entrará en el estado AUTO, el indicador AUTO se encenderá, la temperatura se ajustará al valor anterior al estado OFF y la pantalla LCD sólo mostrará la temperatura. Pulsar de nuevo este botón no provocará ningún cambio.</p> <p>② Accione este botón en los estados DEF, MAUN, MAX A/C para entrar en el estado AUTO, la luz indicadora se encenderá, el ajuste de la temperatura mantendrá la temperatura actual y la pantalla LCD sólo mostrará la temperatura. Pulsar de nuevo este botón no provocará ningún cambio.</p> <p>③ En el estado AUTO la circulación interna y externa y el desescarhe trasero debe mantenerse y no se sale del estado.</p>
----	---	---------------------	--	--

Calentador de asiento



Advertencia

- No utilice el calentador de asiento durante mucho tiempo si no es necesario. Si este modo se activa sin que el motor esté en funcionamiento, puede agotar la energía de la batería.
- No cubra la superficie del asiento con una manta o un cojín cuando utilice el calefactor de asiento.
- Cuando el calentador esté encendido, las siguientes personas deben tener cuidado de no lesionarse si entran en contacto con el asiento con el calentador.
 - Bebés, niños, ancianos, enfermos y discapacitados
 - Personas con piel sensible
 - Personas muy cansadas (incluidas las que han bebido alcohol o están bajo la influencia de drogas)

- Si se salpica líquido sobre el asiento con calefacción, asegúrese de apagar inmediatamente el interruptor del calentador de asiento y límpielo con un paño seco. El calentador del asiento no debe usarse dentro de las 4 horas.

- Al limpiar el asiento, no utilice gasolina, disolvente u otros materiales similares.

1 Encienda el interruptor de calentador de asiento "👉", la luz indicadora se iluminará y se iniciará la función de calefacción del asiento.

2 Active repetidamente el interruptor del calentador del asiento "👉", el número de luces indicadoras de calefacción cambia y la temperatura del calentador de asiento cambia con las luces indicadoras (cuanto mayor es la cantidad de luces indicadoras de calefacción encendidas, mayor es la temperatura de calefacción), hasta que las luces indicadoras de calefacción estén todas apagadas, la función de calefacción estará apagada.

3 El calefactor de asiento que admite el control por voz se puede controlar por voz.

4 El controlador de calefacción que admite el control remoto puede controlar la calefacción del asiento a través del terminal remoto.

Reparación de aire acondicionado



Advertencia

El sistema de aire acondicionado contiene refrigerante a alta presión. Para evitar lesiones corporales, cualquier mantenimiento del aire acondicionado debe ser manejado por un técnico calificado con equipo especial.

El sistema de aire acondicionado de su automóvil está lleno de refrigerantes ecológico.

Este refrigerante no daña la capa de ozono de la Tierra. Sin embargo, todavía tiene un impacto débil en el calentamiento global.

Use equipos de llenado y lubricantes especiales para el servicio del aire acondicionado de su vehículo. El uso de refrigerantes o lubricantes inaceptables podría causar graves daños al sistema de aire acondicionado.

(Consulte “Refrigerantes y lubricantes del sistema de aire acondicionado” en el capítulo “10. Especificaciones”).

Los puntos de servicio autorizados por Dongfeng Sokon pueden reparar su sistema de aire acondicionado ecológico.

Filtro de aire acondicionado

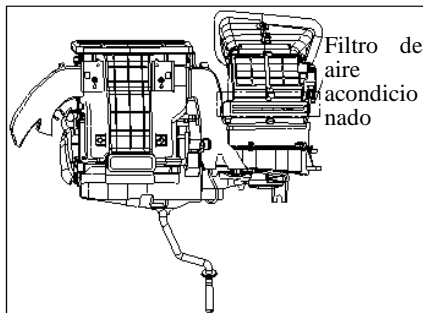

El sistema de aire acondicionado está equipado con un filtro de aire acondicionado (en la asamblea de HVAC), para eliminar la suciedad, el polen y el polvo. Para mantener el aire acondicionado con calefacción, desempañado y ventilación, por favor reemplace el filtro de acuerdo con el ciclo de mantenimiento especificado en el manual de mantenimiento adjunto. Si reemplaza el filtro, por favor comuníquese con los puntos de servicio autorizados por Dongfeng Sokon.

Si el flujo de aire cae significativamente, o si la ventanilla es propensa a empañarse cuando se opera el calentador o el aire acondicionado, reemplace el filtro.

Antena

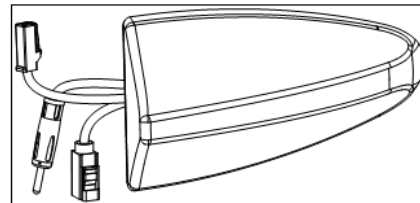

Antena de aleta de tiburón

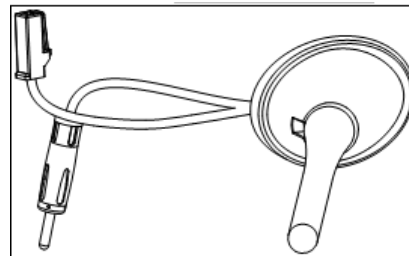

Antena de poste corto

Para garantizar el efecto de aceptación, no desmonte ni instale la antena a su gusto.



Ten cuidado

- Mantenga la antena lo más alejada posible del módulo de control electrónico.
- Mantenga la antena y el arnés de control del motor a 20cm o más. No permita que los cables de la antena estén paralelos a ningún arnés.

Sistema de sonido

Para permitirle operar mejor el sistema de sonido, tenemos una parte detallada del sistema de audio del manual para facilitarte consultar.

Precauciones de operación



Advertencia

En la conducción, para concentrarse en conducir el automóvil, no ajuste el sistema de sonido.

Grabadora de vídeo para conducción

1. El ACC / ON se enciende automáticamente. En el estado de encendido presione y sostenga la fuente de alimentación de 2 segundos para apagar la energía. En el estado de apagado, presione el botón de encendido para encenderlo;
2. En el estado de encendido, haga clic en la APP del grabador de vídeo para conducción en el terminal MP5 para ingresar a la interfaz de vídeo de la grabadora de video para conducción;
3. Haga clic en la pantalla de la grabadora de vídeo para conducción para entrar en la interfaz de configuración de la grabadora de conducción a fin de configurar los parámetros;
4. Haga clic en el botón de modo en el estado de pausa de grabación para ingresar a la interfaz de ver el video de grabación;
5. La grabadora de vídeo para conducción soporta grabación cíclica.

Precauciones:

- 1) La grabadora de vídeo para conducción tiene su propia función de detección de gravedad. Está apagada cuando se establece la configuración de fábrica. Los usuarios pueden configurarla según sus necesidades. Los usuarios que hayan abierto el sensor de gravedad deben ingresar a la interfaz de configuración de la grabadora de conducción con regularidad para formatear la tarjeta de memoria de la grabadora de conducción con el fin de mejorar la experiencia del usuario.
- 2) Si graba video con resolución de 1080P, la tarjeta de memoria del grabador de conducción (16G) solo puede ahorrar aproximadamente dos horas y media de duración de la pantalla de video. En caso de accidente de tráfico, guarde la pantalla de video efectiva a tiempo.

Utiliza los términos "instrucciones de teléfono/navegación/música/radio, cómo usar el teléfono/cómo navegar" para ver las instrucciones de uso de la aplicación correspondiente.

1. Función de comunicación

a) Ver teléfonos

La función de comunicación sólo está disponible tras el emparejamiento exitoso de Bluetooth entre el teléfono móvil y el vehículo

2. Función de navegación

3. Multimedia

a) Reproducción de música

El disco U debe estar conectado al vehículo para la reproducción de música en USB. Además, al reproducir canciones se le da prioridad a la biblioteca de música local. Si la biblioteca de música local no contiene la música, la música en línea se activará.

b) Radio

Visualización de funciones

1. Inicio

2. Volver

3. Ajustes

4. Volumen +

5. Volumen -

6. Canción anterior/Emisora anterior

7. Canción siguiente/Emisora siguiente

8. FM/AM

9. Teléfono

10. Pantalla apagada

- La intensidad de la señal de radio, la distancia de transmisión, los edificios, los puentes, las montañas y otras influencias externas pueden afectar a la calidad de la radio receptora. La inestabilidad de la calidad de la recepción suele deberse a estos factores externos.

- El uso de un teléfono móvil dentro o cerca del coche puede afectar a la calidad de recepción de la radio.

Nota: Las instrucciones detalladas sobre cómo utilizar cada función en el MP5 se encuentran en la sección "Ajustes" de la interfaz del sistema en el vehículo.

Estacionamiento panorámico

El sistema panorámico configura 4 cámaras de gran angular alrededor del automóvil que pueden cubrir todo el campo de visión alrededor del automóvil y procesa las múltiples imágenes de video recopiladas al mismo tiempo en una vista superior de 360 grados de los alrededores del automóvil, y finalmente lo muestra en la pantalla del tablero. Deje que el conductor compruebe claramente si hay obstáculos alrededor del vehículo y comprenda la posición relativa y la distancia de los obstáculos, lo que ayuda al conductor a estacionar el vehículo fácilmente.

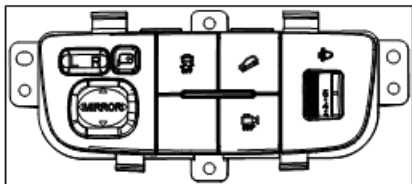
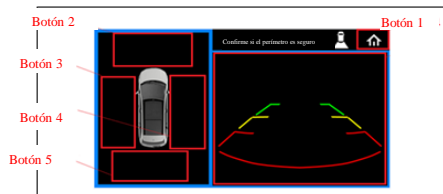

1 Encendido o apagado

Encendido: cuando la energía esté en la posición ACC/ON, encienda la pantalla del MP5 y pulse el estacionamiento panorámico en la pantalla principal (o pulse el botón de estacionamiento panorámico en la parte inferior izquierda del tablero).

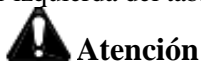





Atención

Debido a que se necesitan aproximadamente 6 segundos para completar el inicio de la vista panorámica, si el usuario solicita mostrar la pantalla panorámica dentro de los 6 segundos posteriores a cambiar del inicio de un toque a IGN, la solicitud correspondiente no se responderá a tiempo. Se recomienda que el usuario espere pacientemente y solicite después de IGN ON 6s la visualización de la pantalla panorámica.

Cerrar: presione el botón de la interfaz principal en la interfaz de estacionamiento. Cerrar e ingresar automáticamente: en la interfaz de estacionamiento panorámico, si la velocidad del vehículo es superior a 25 km / h, el estacionamiento panorámico se cerrará automáticamente. Cuando la velocidad del vehículo vuelva a estar dentro de los 25 km / h, se ingresará automáticamente la interfaz de estacionamiento panorámico.

2 Operación de la interfaz

Botón No.	Nombre	Función
Botón 1	Botón de inicio	Cierra la panorámica y vuelve a la pantalla principal
Botón 2	Botón de vista frontal	Muestra la información de la cámara frontal en el marco de la vista lateral (área del botón 2) en el estado de vista de pájaro

Botón 3	Botón de vista izquierda	Muestra información sobre la cámara izquierda en el marco de vista lateral (área del botón 2) en estado de vista pájaro
Botón 4	Botón de vista derecha	Muestra información sobre la cámara derecha en el marco de la vista lateral (área del botón 2) a vista pájaro
Botón 5	Botón de vista trasera	Muestra información sobre la cámara trasera en el marco de la vista lateral (área del botón 2) a vista pájaro
Botón 6		Indica que la vista actual es la vista frontal
Botón 7		Indica que la vista actual es la vista trasera
Botón 8		Indica que la vista actual es la vista izquierda
Botón 9		Indica que la vista actual es la vista derecha



Atención

Si la pantalla no aparece o no se visualiza correctamente, acuda a una tienda 4S para su reparación.

Función de control de volante (Tipo I)

La bocina sonará cuando se pulse el botón de la bocina en el volante, al soltar el interruptor de la bocina dejará de sonar.

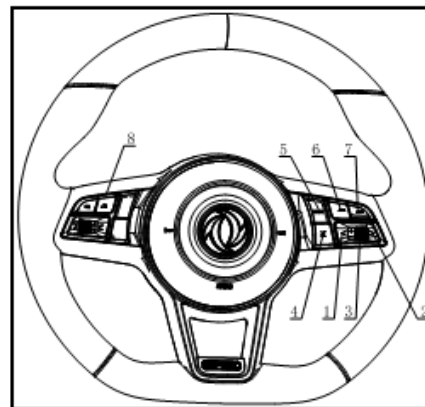

El volante multifuncional está conectado a la columna de dirección a través de estrías, que accionan la columna de dirección cuando se gira el volante para controlar la dirección de avance del vehículo. El volante lleva incorporados varios botones con luz roja de fondo, que están conectados al controlador multimedia para sintonizar la radio, subir y bajar el volumen, cambiar de modo y llamar por teléfono, etc.

1. Púlselo brevemente, canción anterior (estado MP5) / frecuencia de búsqueda - (estado de emisora), púlselo largamente, retroceder rápido (estado de emisora);

2. Púlselo brevemente, canción siguiente (estado MP5) / frecuencia de búsqueda + (estado de emisora), púlselo largamente, avanzar rápido (estado de emisora);

3. Botón del volumen +/-

4. Haga clic en silenciar / haga clic de nuevo para cancelar el silencio;

5. Haga clic en el botón para cambiar el modo, la secuencia de conmutación es radio, MP3, MP5, navegación, Bluetooth (conmutación cíclica);

6. En el estado de conexión Bluetooth del teléfono móvil, cuando entre una llamada, haga clic para contestar la llamada;

7. En el estado de conexión Bluetooth con el teléfono móvil, cuando finalice la llamada, haga clic para colgar;

8. Botones de confirmación del menú del instrumento, de volver y de selección hacia arriba y hacia abajo, hacia izquierda y hacia derecha de interfaz.

(Tipo 2)

Cuando se presione el botón de la bocina en el volante, sonará la bocina. Afloje el interruptor de la bocina para detener el sonido de la bocina.

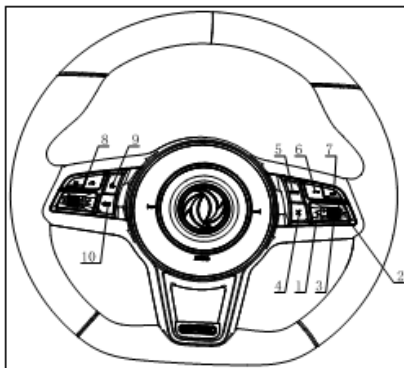

El volante multifuncional está conectado a la columna de dirección a través de estrías, que accionan la columna de dirección cuando se gira el volante para controlar la dirección de avance del vehículo. El volante lleva incorporados varios botones con luz roja de fondo, que están conectados al controlador multimedia para sintonizar la radio, subir y bajar el volumen, cambiar de modo y llamar por teléfono, etc.

1. Púlselo brevemente, canción anterior (estado MP5) / frecuencia de búsqueda - (estado de emisora), púlselo largamente, retroceder rápido (estado de emisora);

2. Púlselo brevemente, canción siguiente (estado MP5) / frecuencia de búsqueda + (estado de emisora), púlselo largamente, avanzar rápido (estado de emisora);

3. Botón del volumen +/-

4. Haga clic en silenciar / haga clic de nuevo para cancelar el silencio;

5. Haga clic en el botón para cambiar el modo, la secuencia de conmutación es radio, MP3, MP5, navegación, Bluetooth (conmutación cíclica);

6. En el estado de conexión Bluetooth del teléfono móvil, cuando entre una llamada, haga clic para contestar la llamada;

7. En el estado de conexión Bluetooth del teléfono móvil, cuando la llamada telefónica se haya completado, haga clic para colgar el teléfono.

8. Botones de confirmación del menú del instrumento, de volver y de selección hacia arriba y hacia abajo, hacia izquierda y hacia derecha de interfaz.

9. Botón de reconocimiento por voz.

10. Un solo toque para entrar en la navegación.

VI. Arranque y conducción

Arranque y conducción

Rodaje del vehículo

Durante los primeros 1.600km, siga las recomendaciones a continuación a fin de garantizar la confiabilidad y economía futuras del nuevo vehículo, de lo contrario reducirá la vida útil y el rendimiento del motor:

- Evite la conducción a la velocidad constante, alta o baja a largo plazo.
 - La velocidad del motor no debe exceder las 3.000rpm.
 - No empuje el pedal del acelerador hacia la parte inferior debajo de ningún engranaje.
 - Evite el arranque rápido.
 - Evite el frenado de emergencia.
 - No remolque al menos durante los primeros 800km
- En carreteras rectas, se recomienda hacer referencia a las siguientes velocidades para cambiar el engranaje:

Engranaje	Velocidad recomendada(km/h)
Engranaje 1→2	≥20km/h
Engranaje 2→3	≥35km/h
Engranaje 3→4	≥55km/h
Engranaje 4→5	≥75km/h



Nota:

Las velocidades recomendadas anteriormente son solo para referencia.

Antes de arrancar el motor



Advertencia

Las características de conducción de su vehículo pueden cambiar drásticamente debido a las cargas adicionales, la distribución de la carga y la adición de equipos adicionales. Su estilo de conducción y velocidad deben ajustarse de acuerdo con estas condiciones, especialmente cuando se transportan cargas pesadas, su velocidad debe reducirse adecuadamente.

- Asegúrese de que no haya obstáculos alrededor del vehículo.
- Inspeccione visualmente el aspecto, el estado del neumático y la presión del neumático.
- Verifique que todas las ventanillas y lámparas estén limpias.
- Ajuste las posiciones del asiento y del reposacabezas.
- Ajuste los espejos retrovisores interiores y exteriores.
- Abroche un cinturón de seguridad y exija que todos los ocupantes usen cinturones de seguridad.

Arranque y conducción

- Asegúrese de que todas las puertas estén cerradas con seguridad.
- Gire la llave a la posición ON y verifique el funcionamiento de cada advertencia / indicador.
- Los elementos de mantenimiento en el "capítulo 9. Mantenimiento y lo que puede hacer" pueden verificarse regularmente.

Precauciones a la hora de arrancar y conducir



Advertencia

- Los niños o adultos incapacitados no se pueden dejar solos en el automóvil, y las mascotas tampoco se pueden dejar solos en el automóvil. Pueden tocar inadvertidamente el interruptor u operar el mecanismo de control, causando accidentes graves. En temperaturas altas y con buen clima, la temperatura en la cabina cerrada aumentará rápidamente, y la temperatura alta puede causar graves daños a humanos o animales, incluso morir.

- Para evitar que el equipaje o el paquete se desplacen hacia adelante durante el frenado y causen lesiones corporales, no apile los objetos más altos que el asiento en el área de carga.



Atención

Conducir un vehículo según las condiciones ambientales es bastante importante para la seguridad y el confort, y como conductor es importante saber conducir en las condiciones ambientales disponibles.

Gas de escape (monóxido de carbono)



Advertencia

- No inhale el gas de escape, que contiene monóxido de carbono incoloro e inodoro, que es un gas peligroso que puede aturdir a las personas y hasta causar la muerte.
- Si sospecha que ha entrado gas de escape en la cabina, por favor abra todas las ventanillas e inspeccione el vehículo inmediatamente.
- No deje el motor en marcha durante mucho tiempo en un espacio confinado, como en un garaje.
- No deje el motor en marcha durante mucho tiempo mientras está estacionado.
- Por favor conduzca el vehículo con el portón trasero cerrado, de lo contrario, el gas de escape entrará en la cabina. Si conduce el vehículo con el portón trasero abierto por causas especiales, tenga en cuenta las siguientes precauciones:

Arranque y conducción

- Abra todas las ventanillas, apague el modo de circulación interna de aire del vehículo y gire la velocidad del ventilador a la más alta para hacer circular el aire.

- Si el arnés electrónico o el conector del arnés debe pasar a través del sello del portón trasero o de la carrocería, por favor siga las recomendaciones de fabricación para evitar que el monóxido de carbono entre en la cabina.

- Si se requieren equipos o dispositivos especiales para el vehículo con fines de entretenimiento u otros, por favor siga las recomendaciones del fabricante para evitar que el monóxido de carbono entre a la cabina. (Algunos equipos como estufas, refrigeradores, calentadores, etc., producirán monóxido de carbono)

- El sistema de escape y la carrocería deben revisarse en las siguientes condiciones:

Cuando el vehículo esté levantado para reparar.

Cuando sospeche que ha entrado gas de escape en la cabina.

Cuando note un cambio en el sonido del sistema de escape.

Cuando el sistema de escape, la parte inferior de la carrocería y la parte trasera de su vehículo se dañen en un accidente.

Convertidor catalítico de triple vía



Advertencia

- La temperatura de los gases de escape y la del sistema de escape son muy altas. Por favor mantenga a las personas, animales y materiales inflamables alejados de los componentes del sistema de escape.

- No estacione el vehículo sobre materiales inflamables, como heno, papel de desecho o trapos, ya que esto podría provocar que el material se incendie.

- El convertidor catalítico de triple vía es un producto de control de emisiones instalado en el sistema de escape, y el gas de escape en el convertidor catalítico de triple vía se quema a una temperatura alta para reducir los contaminantes descargados.

▲ Advertencia

- No utilice gasolina con plomo (consulte Combustibles / lubricantes y rendimiento recomendados en el "capítulo 10. Información técnica"). Algunos componentes de la gasolina con plomo pueden degradar en gran medida el rendimiento del convertidor catalítico de triple vía e incluso dañarlo.

- Los fallos en el sistema de encendido, en el sistema de inyección de combustible o en el sistema de control electrónico pueden provocar flujo excesivo de combustible hacia el convertidor catalítico de tres vías y causar sobrecalentamiento. No continúe conduciendo el vehículo en caso de que el encendido del motor sea deficiente, de que el rendimiento del motor disminuya considerablemente o de que se produzcan averías poco comunes, y lleve el vehículo a su concesionario para que detecte la avería.

- Evite conducir el vehículo con poco combustible en el tanque de combustible. Cuando se agote el combustible, el motor se apagará y se destruirá el convertidor catalítico de triple vía.

- Al calentar el motor, por favor no pise el acelerador con fuerza. No utilice un carro o remolque para arrancar el vehículo.

Arranque del motor en frío

Debido a la alta velocidad del motor, el engranaje debe ser operado cuidadosamente durante el calentamiento después del arranque en frío.

Carga de mercancías

Las cargas, su distribución y equipos de accesorios (dispositivos de conexión, contenedores elevados, etc.) cambiarán significativamente las características de manejo del vehículo. Su estilo de conducción y velocidad deben ajustarse de acuerdo con la situación actual.

Conducir en carretera mojada

- Evite el arranque, la aceleración y el frenado repentinos.

- Evite giros bruscos o cambiar de carril repentinamente.

- Debe estar a una distancia mayor con el vehículo que está delante.

Cuando haya agua en la carretera, por favor reduzca la velocidad para evitar el deslizamiento y la pérdida de control. El desgaste de los neumáticos aumentará el riesgo en esta condición.

Conducir en invierno

- Maneje con seguridad

- Evite el arranque, la aceleración y el frenado repentinos.

- Evite giros bruscos o cambie de carril repentinamente.

- Evite movimientos bruscos de dirección.

- Debe estar a una distancia mayor con el vehículo que está delante.

Interruptor de encendido



Advertencia

Al conducir, no retire la llave ni gire el interruptor de encendido a la posición de LOCK. El volante se bloqueará y el vehículo perderá el control. Esto podría causar daños graves al vehículo o lesiones corporales.

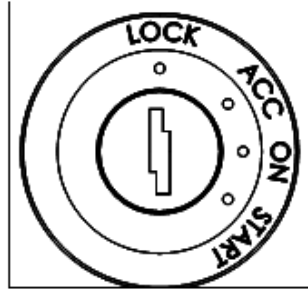

El interruptor de encendido incluye un dispositivo para evitar que la llave se caiga del interruptor de encendido mientras el vehículo está en marcha. La llave solo se puede quitar cuando el interruptor de encendido está en la posición "LOCK". Aunque no hay ninguna marca en el interruptor de encendido, la posición "OFF" se encuentra entre las posiciones "LOCK" y "ACC".

Bloqueo de dirección

Bloquear el volante

1. Gire el interruptor de encendido a la posición LOCK.
2. Si la llave está insertada en el interruptor de encendido, extráigala.
3. Gire el volante en el sentido de las agujas del reloj 1/6 de vuelta desde la posición vertical.

Desbloquear el volante

1. Inserte la llave en el interruptor de encendido.
2. Mientras gira el volante hacia la izquierda y hacia la derecha, gire suavemente la llave.

Arranque y conducción

Posición de llave

Sólo en esta posición LOCK se puede sacar la llave, el volante solo se puede bloquear a posición.



Advertencia

Una vez que el motor arranca, suelte inmediatamente la llave de encendido.

Arranque del motor

- Utilice el freno de estacionamiento.
- Pise el pedal del freno.
- Al arrancar el motor, mueva la palanca a la posición neutral (N) y pise el pedal del embrague al fondo. (La palanca de cambio automático se coloca en la posición "P" o "N")

- Gire el interruptor de encendido a la posición START. Arranque el motor y pise el pedal del freno.

- Suelte el interruptor de encendido inmediatamente después de que el motor haya arrancado. Si el motor puede arrancar pero no funciona, repita el procedimiento anterior.

- Si es difícil arrancar el motor cuando hace mucho frío o calor, pise el pedal del acelerador para ayudar a arrancar el motor.



Atención

- No arranque el motor por un solo toque durante más de 5 segundos. Si el motor no arranca, gire el interruptor de encendido a la posición "OFF" y espere 10 segundos antes de volver a arrancar, de lo contrario, el motor de arranque podría dañarse.

- Si necesita arrancar el motor con una batería auxiliar y por un puente, debe observar atentamente las instrucciones y precauciones de "Arranque del motor por otra batería" en el "capítulo 7. Tratamiento de emergencia".

- Después de arrancar el motor, deje que el motor funcione caliente durante al menos 30 segundos. Por favor maneje una distancia corta a velocidad media, especialmente en invierno.

- Al calentar el motor, no deje el vehículo sin vigilancia.

Sistema de entrada y arranque sin llave (PEPS)

(Tipo lujo I)

Área activada

1. La área activada por la función de activación con un solo toque está en el vehículo;
2. Ingrese al área de activación de funciones dentro de un rango de aproximadamente 1,2m desde el botón sin llave en las manijas de las puertas del conductor y del acompañante;
3. El área activada del portón trasero está a 1,2m del botón de activación del portón trasero.

Función de entrada sin llave

La función de entrada sin llave solo estará disponible cuando la llave inteligente esté en el área activada.

Desbloqueo y bloqueo sin llave

Desbloqueo: cuando las cuatro puertas estén bloqueadas y se presiona el botón sin llave en la manija exterior del lado del conductor, las cuatro puertas se desbloquearán simultáneamente y la señal de giro parpadeará dos veces.

Bloqueo: cuando las cuatro puertas estén desbloqueadas, presione el botón sin llave en la manija del lado del conductor, las cuatro puertas se bloquearán al mismo tiempo y la señal de giro parpadeará una vez. El funcionamiento del botón sin llave no bloqueará la puerta en las siguientes condiciones:

1. La fuente de alimentación no está en la posición "OFF";
2. La llave inteligente se deja en el vehículo;
3. Una cierta puerta o portón trasero no está cerrado;

Abrir el portón trasero

La llave inteligente está en el área activada del portón trasero, cuando el portón trasero esté bloqueado, presione el botón sin llave en el extremo inferior del portón trasero para abrir el portón trasero.

Función de arranque por un solo toque

Cuando la llave inteligente esté en el área activada por la función de activación con un solo toque, presione el interruptor de arranque con un solo toque para arrancar y apagar el motor, o cambiar el modo de alimentación ("OFF", "ACC", "ON", "START").

Arranque y conducción

La luz de fondo del interruptor de arranque por un solo toque es blanca. Cuando el modo de alimentación sea "ACC", el interruptor encenderá el indicador naranja. Cuando el modo de alimentación esté "ON", el interruptor encenderá el indicador verde.

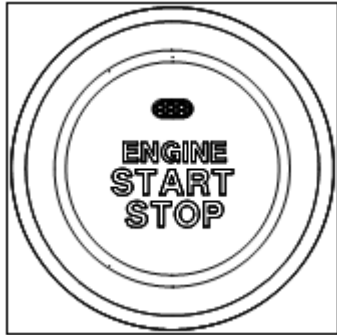

Comutación de potencia: en los modelos CVT, excepto la situación en la que la posición del engranaje está en la posición P o N y se pisa el pedal del freno, la alimentación del botón de arranque por un solo toque se realiza de acuerdo con el ciclo "OFF", "ACC", "ON" y "OFF"; en los modelos MT excepto la situación en la que el engranaje está en la posición P o N y se pisa el pedal del embrague, la alimentación del botón de arranque por un solo toque se realiza de acuerdo con el ciclo "OFF" "ACC" "ON" "OFF".

Arranque sin llave

Antes del arranque (modelo CVT)

1. Apague los aparatos eléctricos innecesarios;
 2. Asegúrese de que la llave inteligente esté en el área activada del automóvil;
 3. La palanca de cambios está en "P" o "N", y no está permitido comenzar en otras posiciones de marcha;
 4. Pise el pedal del freno;
- Antes del arranque (modelo MT)

1. Apague los aparatos eléctricos innecesarios;
2. Asegúrese de que la llave inteligente esté en el área activada del automóvil;
3. La palanca de cambios está en "N", y no está permitido arrancar en otras posiciones de marcha;
4. Pise el pedal del embrague;

Arranque por un solo toque

El arranque del motor debe seguir los requisitos de "antes del arranque" y corresponder al modelo.

Presione el interruptor de arranque por un solo toque (independientemente qué modo de encendido está el interruptor de arranque por un solo toque), el motor se arrancará.

Apagar el motor

1. Cuando la velocidad del vehículo sea inferior a 4km/h, presione el interruptor de arranque por un solo toque y el vehículo se apagará. La alimentación está ahora en la posición "OFF".

3. En una emergencia, presione el interruptor de arranque por un solo toque por más de 3 segundos o presione el interruptor en 2 segundos por más de 3 veces, el motor se apagará.

 **Advertencia**

No apague el motor mientras el automóvil esté conduciendo, de lo contrario, se perderá el control del automóvil, lo que resultará en un accidente.

 **Atención**

Si el automóvil ha estado funcionando con una mayor carga del motor durante un período de tiempo más largo, el motor podría sobrecalentarse después de apagarse. Para evitar dañar el motor, haga funcionar la posición neutral durante 2 minutos antes de apagar el motor.

Sistema de asistencia a la conducción

Control de descenso de pendientes(HDC)

Descripción de la función

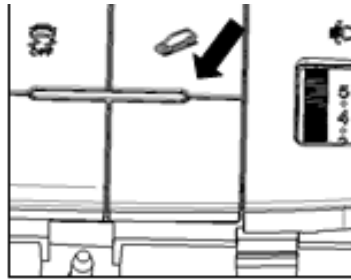

El Control de Descenso de Pendientes (HDC), también conocido como Control de Pendientes, permite que el vehículo frene automáticamente al circular cuesta abajo sin que el conductor pise el pedal de freno, y que supere con suavidad los tramos de pendiente pronunciada.

Condiciones de activación

1. Pulse el botón de Descenso de Pendientes, la luz indicadora se vuelve amarillo, si la velocidad del vehículo está entre 30km/h y 60km/h o si la pendiente es insuficiente, el Descenso de Pendientes estará en estado listo y la luz indicadora en el instrumento estará siempre encendida. El descenso pronunciado no empieza a funcionar en este momento.

2. Se deben cumplir tres condiciones para ponerlo en marcha

- ① Velocidad del vehículo 8km/h~35km/h;
- ② pendiente pronunciada continuamente superior al 10% de la cuesta.
- ③ El tramo de pendiente pronunciada es continuo y de cierta longitud.

 **Advertencia**

Cuando interviene el Descenso de Pendientes, la luz indicadora en el instrumento parpadeará y se escuchará un claro sonido de rozamiento de los discos de freno o se siente una sensación de tartamudeo durante el trayecto del vehículo, lo cual es normal.

Arranque y conducción

- Dado que el revestimiento de fricción se calienta durante el frenado continuo en pendientes pronunciadas, las pendientes largas y empinadas continuas pueden provocar el deterioro térmico de las pastillas de freno (casi nunca ocurre en circunstancias normales, a menos que la pendiente empinada sea muy, muy larga). Cuando detecta que la temperatura del disco de freno supera los 450 grados, el HDC dejará de funcionar.

Sistema de asistencia en pendientes(HAC)

Cuando se encuentre en una rampa, el sistema de asistencia en pendientes activará automáticamente los frenos durante aproximadamente 1,5 segundos. Esto evitará que el vehículo se deslice al pasar del pedal del freno al del acelerador. El sistema de asistencia en pendiente evitará automáticamente que el vehículo se deslice hacia atrás en contra del sentido de la marcha.

Advertencia: Después de aproximadamente 1,5 segundos, el sistema de asistencia en pendiente dejará de frenar y el vehículo podrá deslizarse. Por lo tanto, mueva rápidamente el pie del pedal del freno al pedal del acelerador. No confíe en el sistema de asistencia en pendiente por mucho tiempo (más de 1,5 segundos) para evitar el deslizamiento del vehículo, ya que podría provocar una colisión.

Conducir el vehículo



Advertencia

- No baje repentinamente el engranaje en una superficie de carretera resbaladiza, lo que hará que el vehículo pierda el control.
- No aumente excesivamente la velocidad del motor al bajar la posición del engranaje, lo que puede hacer que el vehículo pierda el control o dañe el motor.



Atención

- No ponga el pie en el pedal del embrague mientras conduce. De lo contrario, el sistema de embrague podrá resultar dañado.
- Al cambiar de marcha, asegúrese de que el embrague está presionado para evitar daños en la transmisión.

- No cuelgue el Neutral (N) mientras conduce, de lo contrario, podría ocasionar un accidente debido a la pérdida de la función del freno del motor.

- Debe detenerse completamente antes de colocarse en la posición de retroceso (R).
- Cuando el automóvil esté parado por un período de tiempo esperando el semáforo, coloque el engranaje en la posición “N” y suelte el pedal del embrague para pisar el pedal del freno.

Iniciar a mover

Caja de cambios manual

1. Pise el pedal del embrague hasta el final y mueva la palanca a la posición 1 (1ª marcha) o R (marcha atrás).
2. Pise lentamente el pedal del acelerador y suelte el pedal del embrague y la palanca del freno de estacionamiento.

Caja de cambios automática

1. Pise el pedal del freno y mueva la palanca a la posición "D".
2. Suelte el pedal del freno y pise lentamente el pedal del acelerador mientras suelta la palanca del freno de estacionamiento.

Cambio de marchas

Caja de cambios manual

Para cambiar de marcha, pise el pedal del embrague hasta el fondo y luego cambie a la marcha apropiada, entonces suelte el embrague lenta y suavemente.

Caja de cambios automática

Coloque la palanca en la posición "D" y la rueda controlará automáticamente el cambio de acuerdo con la apertura del acelerador y la velocidad.

También puede colocar la palanca en la posición "S" y mover manualmente la palanca hacia arriba y hacia abajo para cambiar.



Advertencia

Para evitar posibles daños a la transmisión.

1. No cuelgue la "R" (marcha atrás) mientras el vehículo avanza.
2. Detenga el automóvil durante más de 3 segundos antes de colgar la "R" (marcha atrás).

Aparcamiento

1. Asegúrese de utilizar la palanca del freno de estacionamiento o el interruptor de estacionamiento electrónico.
2. Pise el pedal del embrague y ponga la palanca de cambios en "R" (marcha atrás). Ponga la caja de cambios en "1" cuando el coche esté aparcado en un tramo ascendente.

(Poner la palanca automática en "P")

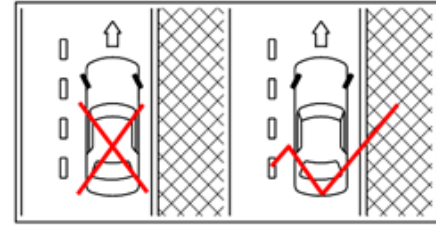

3. Cuando el automóvil esté estacionado en un camino inclinado, ajuste la dirección de la rueda para evitar que el vehículo entre en el carril.

① Cuesta abajo:

Gire la rueda hacia el bordillo y mueva el vehículo hacia adelante hasta que la rueda del lado del bordillo toque suavemente el bordillo y luego levante la palanca del freno de estacionamiento o el interruptor de estacionamiento electrónico.

② Cuesta arriba:

Gire la rueda hacia el bordillo y mueva el vehículo hacia atrás hasta que la rueda del lado del bordillo toque suavemente el bordillo y levante la palanca del freno de estacionamiento o el interruptor de estacionamiento electrónico.

Arranque y conducción

③ Sin bordillo - cuesta arriba o cuesta abajo: Gire las ruedas hacia el lado de la carretera para que el vehículo se aleje del centro de la misma y, a continuación, tire de la palanca del freno de estacionamiento o del interruptor electrónico de estacionamiento.

4. Gire la llave de encendido a la posición LOCK (el botón de arranque con un solo toque a OFF) y retire la llave.



Advertencia

- No estacione el vehículo sobre materiales inflamables, como hierba seca, papel de desecho o paño de desecho. Pueden incendiarse y provocar un incendio.
- El procedimiento de estacionamiento seguro requiere que se levante la palanca del freno de estacionamiento o se levante el interruptor de estacionamiento electrónico y se coloque la palanca de mando en la posición apropiada de la marcha, de lo contrario, el vehículo podría moverse o deslizarse accidentalmente, lo que provocaría un accidente.

- Está prohibido operar el motor cuando el automóvil se deja desatendido.
- Los niños o personas incapacitadas no se pueden dejar solos en el automóvil. Las mascotas tampoco pueden quedarse solas en el coche. Pueden tocar inadvertidamente un interruptor o controlador y provocar un accidente grave. En temperaturas altas y hace buen tiempo, la temperatura en la cabina cerrada aumentará rápidamente, y la cual podrá causar graves daños a humanos o animales, incluso morir.
- El vehículo de transmisión automática debe estar en la posición "P" después de que el vehículo se haya detenido por completo. Si el vehículo no se detiene por completo y se cuelga en la posición "P" por adelantado, podría causar daños a la transmisión. Dongfeng Sokon Automóvil S.L. no garantizará la reparación, incluso si falla durante el período de garantía.

Tracción por remolque



Atención

La garantía no cubre los daños del vehículo causados por la tracción de remolque. Su automóvil está diseñado para transportar pasajeros y carga. La tracción del remolque será una carga adicional para el motor, el tren motriz, la dirección, el frenado y otros sistemas de su automóvil. Los remolques de tracción causarán otras situaciones, como balanceo (debido a los vientos laterales, carreteras en mal estado, camiones que pasan, etc.). En este punto, el estilo de conducción y la velocidad deben ajustarse para adaptarse a esta situación. Pregunte a su distribuidor sobre cómo usar el remolque correctamente antes de remolcarlo.

Arranque y conducción

Precauciones operativas

- No realice el trabajo de remolque durante el período de rodaje del vehículo.
- Antes del remolcar, asegúrese de que el sistema de luz del vehículo remolcado sea bueno.
- Observe el límite máximo de velocidad legal cuando opere el remolque.
- No exceder los 100km/h.
- Evitar arranques, aceleraciones o paradas bruscas.
- Evitar giros bruscos o cambios bruscos de carril.

- Conducir el vehículo a velocidad media.
- Siga las instrucciones del manual del remolque.
- Seleccione el dispositivo de acoplamiento adecuado (gancho del remolque, cadena de seguridad, etc.), puede comprar estos dispositivos en los concesionarios de Dongfeng Sokon y preguntar más sobre el remolque.
- El peso del remolque (el remolque más la carga) no debe exceder el valor establecido del vehículo y del dispositivo de acoplamiento. Para obtener más información, consulte al concesionario de Dongfeng Sokon.
- El remolque debe cargarse de modo que la carga pesada esté por encima del vehículo y la carga no puede superar la carga vertical máxima del enganche del remolque.
- Siempre repare y mantenga su vehículo a intervalos que sean menores que los valores especificados en el manual de servicio.

- Debido a la mayor tracción y arrastre, las operaciones del remolque requieren más combustible que la conducción normal.
- Al remolcar, por favor preste atención al indicador de temperatura del refrigerante del motor para evitar el sobrecalentamiento.

Presión de los neumáticos

Al remolcar, inflar el neumático de modo que la presión del neumático alcance el valor más alto recomendado (o carga completa) indicado en la rueda de invierno. No utilice el remolque con un neumático de repuesto temporal.

Cadena de seguridad

Use una cadena de seguridad calificada entre el vehículo y el remolque. La cadena de seguridad debe ser utilizada de forma cruzada y fijada en el gancho del remolque. Está prohibido fijar la cadena de seguridad al parachoques o al eje. Asegúrese de tener suficiente espacio para hacer girar el auto.

Freno por remolque

Asegúrese de que el freno del remolque esté instalado de acuerdo con las leyes y regulaciones locales. También verifique que otros remolques cumplan con las leyes y regulaciones locales. En el momento del estacionamiento, las ruedas del vehículo y el remolque se frenan simultáneamente. Si el remolque está equipado con un freno de mano, el freno de mano debe apretarse al mismo tiempo. No estacione su automóvil en una pendiente. Cuando sea inevitable estacionar el vehículo en una pendiente, cuelgue la palanca en la marcha apropiada y dirija la rueda delantera hacia el borde de la carretera.

Sistema de dirección asistida eléctrica



Advertencia

Si el motor no funciona o se apaga mientras conduce, el sistema de dirección asistida no funcionará y la dirección será más difícil.

Si la luz de advertencia EPS del sistema de dirección asistida eléctrica parpadea en la conducción, indica que el sistema de dirección asistida es anormal. Todavía puede dirigir el vehículo, pero la dirección se volverá anormal (sin asistencia eléctrica, con asistencia eléctrica anormal, etc.), especialmente en los giros de emergencia y a bajas velocidades, lo que requiere una conducción con cuidado. Debe ser llevado a un concesionario Dongfeng Sokon a tiempo para su inspección y reparación.

Cuando el vehículo esté girando, el sistema de dirección asistida eléctrica proporcionará una fuerza de dirección adicional para liberar la carga del conductor de girar el volante.

Cuando el vehículo esté aparcado o se conduzca a baja velocidad, el volante se operará de forma continua y se reducirá la potencia proporcionada por el sistema de dirección asistida eléctrica. Esto evita que el sistema de dirección asistida eléctrica se sobrecaliente hasta el punto de dañarse. Cuando se reduzca la potencia, se dificultará el control del volante. Cuando la temperatura del sistema de dirección asistida eléctrica se reduzca, la potencia volverá a ser normal. No gire el volante continuamente para evitar el sobrecalentamiento del sistema de dirección asistida eléctrica.

Cuando gire el volante demasiado rápido, escuchará una fricción notable, que es normal y no se trata de una avería. Si es necesario, consulte el punto de servicio autorizado por Dongfeng Sokon para su inspección.

Arranque y conducción

Cuando la luz de advertencia del EPS "parpadea", significa que el EPS no ha pasado por el aprendizaje del punto muerto y no puede lograr la función de retorno activo. Compruebe si los parámetros de alineación de las cuatro ruedas son normales y realice al mismo tiempo un proceso de aprendizaje del punto muerto. Después de un aprendizaje exitoso, la luz de advertencia del EPS dejará de parpadear.

Sistema de frenos

El sistema de frenos tiene dos líneas hidráulicas separadas. Cuando una falle, la otra todavía cumplirá su función y hará que las dos ruedas generen fuerza de frenado. El proceso de frenado consiste en reducir la velocidad del vehículo mediante la fricción de los frenos y la fricción entre el neumático y el suelo. El ligero sonido de fricción durante el frenado y la fricción entre el neumático y el suelo son normales y no requieren un manejo especial; también es normal el chirrido ocasional durante el frenado. Debido a que el vehículo puede tener otras sustancias que se adhieren a la superficie de fricción durante su uso, el vehículo no se utiliza durante mucho tiempo o las superficies de fricción se oxidan después de la lluvia, etc., lo que puede causar chirridos. Mientras la frecuencia de chirridos no sea alta, no se requiere un tratamiento especial.

Para evitar afectar el recorrido del pedal, por favor no coloque una alfombra gruesa en el área del pedal del freno.

Conducir el vehículo: sistema de frenos

Medidas preventivas de frenado

Uso razonable del par de fricción del freno

El par de fricción del freno es un dispositivo que proporciona directamente fricción al freno del automóvil. Si el par de fricción del freno excede el límite de uso, el freno fallará y el disco del freno se desgastará, por lo tanto, reemplace el par de fricción del freno a tiempo. (El límite del grosor residual del freno tipo disco de la rueda delantero es de 2mm, y el límite del grosor residual del forro del freno de tambor trasero es de 2mm).



Atención

Para rodar las placas de fricción y los discos de freno y garantizar el rendimiento y la longevidad, es mejor evitar el frenado de emergencia o el frenado por largo tiempo dentro de los 200km posteriores a la compra del automóvil y la reinstalación de nuevos forros de fricción a fin de garantizar un rendimiento óptimo del frenado.

Frenado asistido por vacío

El frenado asistido por vacío utiliza el vacío del motor para ayudar a frenar. Si el motor está apagado o la correa de transmisión está rota, aún puede usar el pie para frenar el pedal a fin de detener el vehículo, pero necesita aumentar la fuerza para detener el pedal del freno y detener el vehículo, y la distancia de frenado aumentará.

Arranque y conducción

Cuando el vehículo esté en marcha, el motor no esté en marcha o esté apagado, el freno auxiliar no funcionará y el frenado se volverá más difícil.



Atención

Cuando el vehículo está conduciendo a grandes altitudes, el frenado continuo podría hacer que aumente la fuerza del pedal del freno.



Advertencia

No permita que el vehículo deslice mientras el motor está apagado.

Usar freno

Sus pies no pueden apoyarse en el pedal del freno mientras conduce. Esto sobrecalentará los frenos, acelerará el desgaste de las placas de fricción y reducirá la economía de combustible.

Para evitar el desgaste excesivo de las placas de fricción y para evitar el sobrecalentamiento de los frenos, reduzca la velocidad y cambie a la marcha baja antes de ir cuesta abajo o un pendiente muy largo. El sobrecalentamiento de los frenos reducirá el rendimiento de frenado y hará que el vehículo pierda el control. Tenga especial cuidado al frenar, acelerar o bajar la marcha cuando conduzca sobre superficies resbaladizas. El frenado de emergencia y la rápida aceleración harán que las ruedas se deslicen y provoquen un accidente.

Frenado en la humedad

Después de lavar el automóvil o conducir sobre los charcos, los frenos estarán mojados, lo que resultará en una mayor distancia de frenado, y el vehículo puede deslizarse hacia un lado mientras frena.

Para secar el freno, pise suavemente el pedal del freno a una velocidad segura para calentar el freno hasta que vuelva a la normalidad. Evite conducir a alta velocidad hasta que la función del freno vuelva a la normalidad.

Conducir cuesta arriba

Al conducir cuesta arriba, a veces es difícil operar los frenos y los embragues al mismo tiempo. El freno de estacionamiento debe utilizarse para estabilizar el vehículo. No dejes que el embrague se deslice. Cuando esté listo para arrancar, suelte lentamente el freno de estacionamiento mientras pisa el pedal del acelerador y suelta el embrague.

Conducir cuesta abajo

Cuando se conduzca cuesta abajo, el motor podrá controlar efectivamente la velocidad del vehículo. La palanca debe ajustarse a una velocidad baja. Estos engranajes pueden desplegar completamente el rendimiento de frenado del motor.

Sistema antibloqueo de frenos (ABS)



Advertencia

Arranque y conducción

● El sistema antibloqueo de frenos (ABS) es un dispositivo complejo, pero no puede evitar accidentes causados por una conducción descuidada o peligrosa. Cuando frene en una carretera deslizante, podrá ayudarle a controlar el vehículo. Pero tenga en cuenta que incluso con el sistema ABS, la distancia de frenado en una carretera deslizante es más larga que en una carretera normal. La distancia de frenado puede ser más larga en caminos ásperos, de grava, nevados o al usar cadenas para la nieve, así que asegúrese de mantener una distancia segura del vehículo que se encuentra delante. En fin, el conductor debe tener suficiente conciencia de seguridad.

- El tipo y la condición del neumático también pueden afectar el efecto de frenado.
- Al cambiar los neumáticos, se deben instalar neumáticos del tamaño especificado en las cuatro ruedas.
- Al instalar el neumático de repuesto, por favor confirme que el tamaño y el modelo del neumático de repuesto sean los mismos que los de la etiqueta de presión del neumático. Consulte las "Etiquetas de los neumáticos " en el "capítulo 10. Especificaciones".

● Para obtener más información, consulte "Ruedas y neumáticos" en el "capítulo 9. Mantenimiento y lo que puedes hacer".

El sistema antibloqueo de frenos (ABS) controla los frenos para que las ruedas no se bloqueen cuando el vehículo frena con urgencia o en una carretera deslizante. El sistema detecta la velocidad de rotación de cada rueda y evita que las ruedas se bloqueen y se deslicen al cambiar la presión del líquido de frenos. El sistema ayuda al conductor a controlar mejor el volante y minimizar el fenómeno de deslizamiento lateral cuando el vehículo frena en una carretera resbaladiza.

Uso del sistema ABS. Pise el pedal del freno con una presión constante, pero no presione y suelte repetidamente el pedal del freno. El ABS trabajará para evitar que las ruedas se bloqueen y ayudará a los conductores a controlar adecuadamente el vehículo con el fin de evitar obstáculos



Advertencia

No afloje el pedal hacia arriba, de lo contrario, podría aumentar la distancia de frenado.

Función de autoprueba

El ABS contiene sensor electrónico, bomba eléctrica, electroválvula hidráulica y procesador. El procesador tiene una función de autoprueba que prueba el sistema cada vez que se arranca el motor y el vehículo se mueve hacia adelante o hacia atrás a baja velocidad. Al realizar una autoprueba, puede escuchar un ruido sordo de sonido metálico o sentir la pulsación del pedal del freno. Esto es normal y no indica ningún mal funcionamiento. Si

el procesador detecta algún fallo, apagará el sistema ABS y hace que se encienda la luz de advertencia del freno ABS en el instrumento combinado. En este momento, el sistema de frenos puede funcionar correctamente, pero no hay una función antibloqueo.

Si la luz de advertencia del ABS está encendida durante la autocomprobación o la conducción, por favor conduzca el vehículo a la tienda de servicio autorizada por Dongfeng Sokon tan pronto como sea posible para su inspección.

Funcionamiento normal

Cuando la velocidad del vehículo supere los 15km/h y frene a toda fuerza, el ABS comenzará a funcionar y la velocidad variará según las condiciones de la carretera.

Cuando el ABS detecta que una o más de las ruedas están bloqueadas, el actuador trabajará rápidamente para liberar la presión. Esta acción es similar a un freno de liberación rápida. Cuando el ABS frena, puede sentir la pulsación del pedal del freno y escuchar un sonido anormal en el compartimiento del motor o sentir la vibración del actuador. Este es un fenómeno normal, lo que indica que el ABS está funcionando correctamente. Sin embargo, la vibración también puede indicar que la condición de la carretera está en mal estado y tenga cuidado al conducir.

Sistema de distribución de fuerza de frenado (EBD)

El sistema electrónico de distribución de la fuerza de frenado es complementario al sistema ABS. En general, la función de EBD es similar a la válvula proporcional de detección de carga de los vehículos sin ABS (más sensible que la válvula proporcional de detección de carga).

Función de autoprueba

EBD también se autoprueba como ABS cada vez que se arranca el motor y el vehículo se mueve hacia adelante o hacia atrás a baja velocidad. Si el procesador detecta algún fallo, apagará el sistema EBD y hará que se encienda la luz de advertencia del freno EBD en el tablero de instrumentos.

Si la luz de advertencia EBD está encendida durante la autocomprobación o la conducción, por favor conduzca el vehículo a la tienda de servicio autorizada por Dongfeng Sokon lo antes posible para su inspección.





Advertencia

Si las luces de advertencia del ABS / EBD están encendidas al mismo tiempo durante la autocomprobación o la conducción, por favor desacelere lentamente hasta que el vehículo se detenga y comuníquese de inmediato con los puntos de servicio autorizados por Dongfeng Sokon para su inspección. [Por favor, a una velocidad lenta (por debajo de 30km/h) conduzca a la concesionaria de autos. No puede detener los frenos mientras conduce, de lo contrario, causará accidentes como oscilación de cola.]



Control electrónico de estabilidad (ESC)

Cuando un vehículo está equipado con el Control Electrónico de Estabilidad, lo cual ayudará a estabilizar el vehículo en situaciones de conducción extremas. El sistema ESC determina las intenciones de conducción del conductor basándose en información como el ángulo de giro del volante y la velocidad del vehículo, y lo compara continuamente con el estado real del vehículo. Si el vehículo está sobrevirando o no gira suficiente, el ESC lo corregirá aplicando los frenos a las ruedas para ayudar al conductor a mejorar la estabilidad del vehículo.

ESC funciona o tiene avería:

Cuando el ESC funcione mal, la luz amarilla  en el instrumento estará encendida, por favor vaya a la estación de servicio autorizada por Dongfeng Sokon más cercana para la reparación a tiempo. Cuando el ESC/TCS esté funcionando, la luz amarilla  en el instrumento parpadeará, por favor conduzca con cuidado en este momento.

ESC está activado o desactivado:

Si se pulsa el interruptor OFF del ESC durante menos de 10s,  en el instrumento se iluminará, indicando que el ESC se ha apagado y su función está prohibida. Vuelva a pulsar el ESC OFF,  en el instrumento se apagará, lo cual indica que ESC está iniciado de nuevo.



Advertencia

El ESC está activado por defecto y sólo debe intentar apagarlo en determinadas circunstancias especiales.

- cuando el vehículo esté equipado con cadenas antideslizantes
- al conducir sobre nieve profunda o superficies sueltas
- cuando el vehículo esté atrapado y necesita ser retirado de la situación

Seguridad del vehículo

Cuando salga del vehículo y no haya nadie en el automóvil:

- Debe sacar la llave del auto y llevarla con usted, incluso en su propio garaje.
- Cierre todas las ventanillas completamente y todas las puertas.

- El vehículo debe estar aparcado donde pueda verse. Por la noche, aparcar en una posición luminosa.
- Si el vehículo está equipado con un sistema de seguridad, utilícelo aunque sea por un corto período de tiempo.
- Los niños y las mascotas no deben dejarse en el automóvil y ser desatendidos.
- Los objetos de valor se deben llevar con usted y no se pueden dejar en el automóvil.
- No coloque los artículos en el portaequipajes, los retire y los coloque en un lugar seguro o en el automóvil.
- La llave de repuesto no se puede dejar en el automóvil y se debe guardar en un lugar seguro.

Conducir en tiempo frío



Advertencia

- Conduce con cuidado en cualquier condición de la carretera. La aceleración y la desaceleración deben ser atendidas. Si la aceleración o desaceleración es demasiado rápida, la rueda motriz perderá más fácilmente la fuerza motriz.
- Mantenga una distancia de frenado más larga para conducir en tiempo frío. El momento de frenado es adelantado al en carretera seca.
- En las carreteras mojadas, con la nieve congelada o con hielo es muy deslizante y no es fácil de manejar. La fuerza de conducción o el agarre del vehículo se reducirá en gran medida en esta condición. No conduzca sobre hielo húmedo a menos que haya sal o arena en la carretera.

- Por favor preste atención a la zona resbaladiza (hielo fino). Pueden aparecer como un camino aparentemente limpio en las sombras. Cuando vea hielo roto frente al vehículo, frene antes de que llegue el vehículo. No frene sobre el hielo para evitar girar repentinamente el volante.
- La nieve puede acumular gases de escape peligrosos debajo de su vehículo. Por favor retire la nieve alrededor del tubo de escape y del vehículo.

Refrigerante del motor

Si el vehículo debe dejarse al aire libre y no se agrega anticongelante, el refrigerante se debe descargar y volver a agregar antes de usar el vehículo. Por favor consulte "Reemplazo del refrigerante del motor" en el "capítulo 9. Mantenimiento y lo que puedes hacer".

Los neumáticos

1. Al instalar neumáticos de nieve para las ruedas delanteras / traseras de su vehículo, el tamaño, el rango de carga, la estructura y el tipo de neumáticos de nieve (neumáticos diagonales o radiales) deben ser iguales a los de las ruedas delanteras / traseras.
2. Al conducir un vehículo sobre nieve y hielo, reemplace las cuatro ruedas con llantas para nieve.
3. Usar neumáticos con clavos antideslizantes se puede aumentar la fuerza de conducción en carreteras heladas. Sin embargo, está prohibido su uso en algunas áreas. Por lo tanto, verifique las regulaciones locales antes de instalar los neumáticos con clavos.

Los neumáticos con clavos antideslizantes pueden tener una menor resistencia al deslizamiento en superficies mojadas o secas que los neumáticos sin tachas.

Arranque y conducción

4. Si es necesario, se puede usar una cadena para nieve. Al instalar la cadena para nieve, asegúrese de que tenga el tamaño correcto para su vehículo e instálela de acuerdo con las recomendaciones del fabricante de la cadena para nieve. Los tensores de cadena se pueden usar para mantener la estanqueidad de la instalación cuando lo sugiere el fabricante de la cadena. La banda del extremo flojo de la cadena debe asegurarse o quitarse para evitar daños al guardabarros o al chasis durante la turbulencia. Además, conduzca a baja velocidad, ya que esto puede dañar su vehículo y / o afectar el manejo y el rendimiento de su vehículo.

Artículos especiales para inviernos

En los inviernos, se recomienda llevar los siguientes artículos en el automóvil:

1. Raspador de nieve y cepillo duro para quitar la nieve y el hielo de las ventanillas y los limpiadores.
2. Una placa plana resistente que se puede colocar debajo del gato para darle un fuerte soporte.

3. La pala usada para palear la nieve y sacar el vehículo de la nieve.

Freno de estacionamiento

Al estacionar en el área donde la temperatura exterior es inferior a 0°C, por favor no aplique el freno de estacionamiento para evitar la congelación. Para un estacionamiento seguro: elija una carretera nivelada tanto como sea posible para estacionar y cambie la palanca de cambios a la posición "1" o "R".

Protección contra la oxidación

Los productos químicos utilizados para descongelar en superficies de carreteras son corrosivos y acelerarán la corrosión y envejecerán los componentes del chasis (como los sistemas de escape, combustible y tuberías de freno, cables de estacionamiento, pisos y defensas).

El chasis debe limpiarse regularmente durante el invierno. Para obtener información adicional, por favor consulte "Protección contra la oxidación" en el "capítulo 8 Apariencia y cuidado".

Para otras medidas antioxidantes y antisépticas, se puede utilizar en algunos lugares, por favor consulte a su distribuidor local de Dongfeng Sokon.

Cobro electrónico de peajes (ETC)*

Activar después de la instalación

Una vez que el vehículo tiene una matrícula, es necesario activar ETC_OBU antes de poder usarlo en la carretera. Después de que se haya activado ETC_OBU, el vehículo que conduce elige el carril ETC para pasar, ETC_OBU emite un sonido "di", lo que indica que la transacción es exitosa, la barandilla se levantará automáticamente y el vehículo podrá pasar por el carril ETC sin detenerse, realizando el cobro eléctrico de peaje.

 **Atención**

- Elija carriles ETC para pasar; si el vehículo no puede pasar normalmente, obedezca el comando en el lugar;
- Si el equipo ETC es anormal, comuníquese con la tienda 4S.

Aviso de estados del Sistema ETC

Estado	Subestado	Zumbador	Luz indicadora
Autopruueba	Normal	Sin sonido	Sin indicación
	Anormal	Sonido largo de 1s	Luz LED encendida por 1s
Transacción	En transacción	Sin sonido	Sin indicación
	Transacción exitosa	Sonido corto Di	Luz LED encendida por 50ms
	Transacción anormal	Sonido corto Di	Luz LED encendida por 600ms
Espera	Espera	Sin sonido	Sin indicación
El zumbador emitirá un pitido durante aproximadamente 50 ms con un sonido corto y durante aproximadamente 1 segundo con un sonido largo, y el intervalo entre los dos pitidos es de aproximadamente 180 ms.			

VII. Medidas de emergencia

Herramienta de a bordo

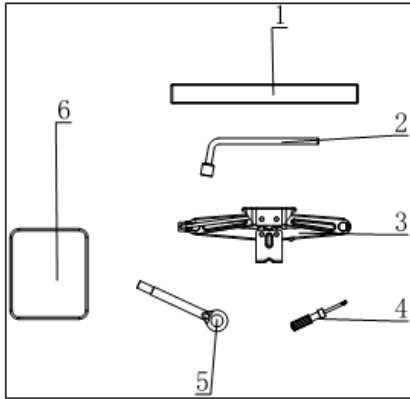

Una señal de advertencia triangular y la bolsa de herramientas de a bordo se colocan en el compartimiento portaobjetos.



Atención

Asegúrese de que la herramienta de a bordo esté bien sujeta para evitar ruido anormal al conducir o lesiones al ocupante en caso de accidente o frenada repentina.

Señal de advertencia triangular



Atención

El uso de señal de advertencia triangular debe cumplir con los requisitos legales.

Chaleco reflectante

El chaleco reflectante se coloca en el compartimiento portaobjetos y debe apilarse ordenadamente después de su uso.



Atención

El uso de chaleco reflectante debe cumplir con los requisitos legales.

Herramienta que el vehículo lleva:

1. Señal de advertencia triangular
2. Llave de tuerca de rueda
3. Gato
4. Destornillador combinado
5. Gancho de remolque delantero
6. Chaleco reflectante



Atención

- Gire completamente la rosca del gato antes de volver a colocar el gato en el kit. Y asegúrese de colocar el asa contra el lado del gato.
- El gato en el automóvil suministrado por el fabricante está diseñado para el modelo correspondiente. No se usa para levantar un vehículo de masa más grande de u otra carga.
- Nunca conduzca el vehículo cuando esté levantado.

Medidas de emergencia

- Si trabaja debajo del automóvil, la carrocería del automóvil debe estar firmemente sujeta con los bloques de soporte adecuados.

Neumáticos desinflados

Si los neumáticos de su vehículo están desinflados, siga estas instrucciones:

Aparcamiento



Advertencia

- Confirme que la palanca del freno de estacionamiento o el interruptor de estacionamiento electrónico esté levantado.
 - Asegúrese de que la palanca de mando esté colocada en la posición apropiada de la marcha (para el automóvil de cambio de marcha manual se cuelga en la posición “1” a cuesta arriba o en carretera plana, se cuelga a la posición “R” a cuesta abajo y para la marcha automática se cuelga en la posición “P”).
- No cambie los neumáticos cuando el vehículo esté estacionado en pendientes, congelamiento o carreteras resbaladizas. Es bastante peligroso cambiar los neumáticos en estas carreteras.
 - Si un vehículo está más cerca de su vehículo, no reemplace el neumático. Busque ayuda de profesionales de la carretera.
1. Conduzca el vehículo con seguridad para salir del camino.
 2. Encienda la luz intermitente de advertencia de peligro para advertir a los otros vehículos.
 3. Aparque su automóvil en el suelo.
 4. Levante la palanca del freno de estacionamiento o el interruptor de estacionamiento electrónico.
 5. Deslice la palanca a la posición “R” (marcha atrás) (el automóvil de cambio de marcha eléctrica se cuelga a la posición “P”).
 6. Apague el motor.
 7. Abra el capó.
 8. Todos los pasajeros abandonan el vehículo y permanecen en un lugar seguro para evitar el tráfico.
 9. Busque personal profesional para que asiste.

Medidas de emergencia

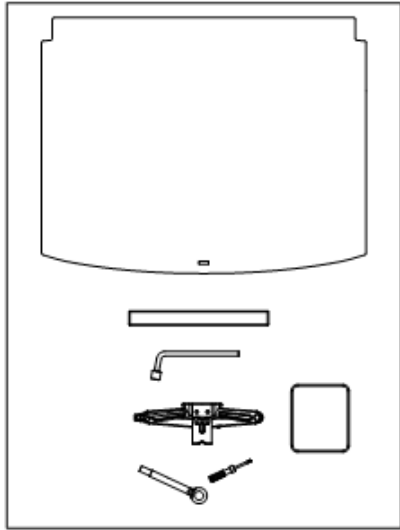

Preparación de herramientas y neumáticos

Retire el gato, las herramientas necesarias y el neumático de repuesto del área de almacenamiento.

El gato y las herramientas se colocan debajo de la cubierta del maletero. El neumático de repuesto se encuentra en el maletero. Para desmontar el neumático de repuesto, por favor siga las siguientes operaciones:

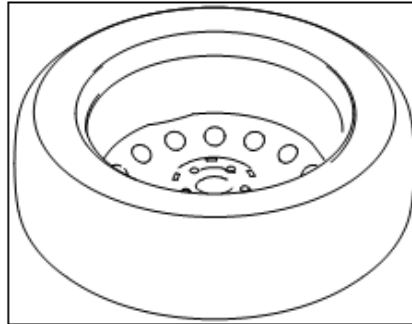

Neumático de repuesto

Abra el portón trasero, abra la cubierta del compartimento portaobjetos y quite el comportamiento portaobjetos de a bordo.

Gire el perno de montaje del soporte del neumático de repuesto en sentido contrario a las agujas del reloj hasta que el perno de montaje del neumático de repuesto sea retirado, luego retire el neumático de repuesto.

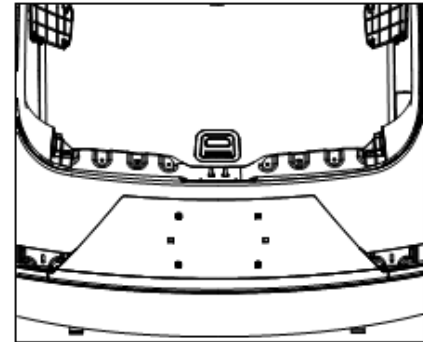

Bloquear la rueda



Atención

Asegúrese de bloquear las ruedas apropiadas para evitar que el vehículo se mueva y cause lesiones corporales.

Medidas de emergencia

Como se muestra la figura, cuando el neumático ② está desinflado, el tope de la rueda ① se coloca delante y detrás de la rueda en el lado opuesto del neumático desinflado para evitar que el vehículo se mueva subiendo a alto.

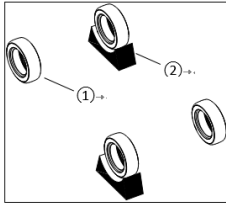

- No utilice gato no original.
- El gato está diseñado para levantar su automóvil al cambiar los neumáticos.
- No levante el automóvil de un lugar que no sea el punto de soporte especificado.
- No levante el vehículo cuando no sea necesario.
- No use espaciadores encima o debajo del gato.
- No arranque ni haga funcionar el motor mientras el gato aún sostiene el automóvil, de lo contrario, el vehículo se moverá repentinamente y causará un accidente.

- No deje a los pasajeros en el automóvil cuando las ruedas estén fuera del suelo.
- Asegúrese de leer las precauciones pegadas en el gato antes de usarlo.

1. Coloque el gato directamente debajo del fulcro como se muestra en la figura, de modo que la parte superior del gato esté en contacto con el automóvil en el punto de apoyo. El gato se coloca establemente en el suelo.

Levantar el vehículo



Advertencia

- Asegúrese de leer y seguir las instrucciones de esta sección.
- No te metas debajo del automóvil que solo es levantado por el gato: utilice el soporte de seguridad del vehículo.

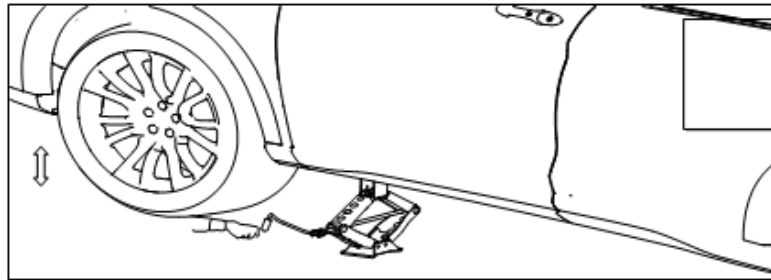

Medidas de emergencia

2. Alinee la parte superior del gato con el punto de soporte del gato como se muestra en la figura.
3. Encaje las mordazas de elevación del gato en los bordes de los largueros laterales del coche para que éste no se deslice lateralmente al levantarlo.
4. Use la llave de tuercas de la rueda para girar una o dos vueltas en sentido anti-horario para aflojar las tuercas de cada rueda. No quite las tuercas de las ruedas antes de que los neumáticos estén fuera del suelo.

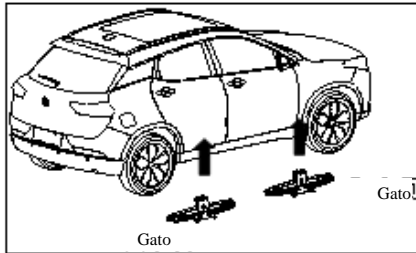

5. Al elevar el automóvil, sujete firmemente la manivela del gato con ambas manos y gire la manivela. Levante el automóvil con cuidado hasta que los neumáticos salgan completamente del suelo.

Quitar el neumático

1. Retire la tuerca de la rueda.
2. Retire el neumático dañado.



Atención

Los neumáticos son pesados, no ponga sus pies debajo de los neumáticos y use guantes si es necesario a fin de evitar lesiones.

Instalar neumático de repuesto



Advertencia

- No utilice tuercas de rueda que no sean originales. El uso de tuercas de rueda incorrectas o tuercas de ajuste incorrectas puede hacer que las ruedas se aflojen o salgan de la carrocería del vehículo, lo que puede provocar accidentes.
 - No aplique aceite o grasa a los pernos o tuercas de la rueda, lo que aflojará la tuerca.
1. Elimine la suciedad o el polvo de las superficies de las ruedas.
 2. Instale con cuidado el neumático de repuesto y apriete la tuerca con la mano para verificar que todas las tuercas de las ruedas estén en contacto paralelo con la superficie del neumático.
 3. Baje lentamente el automóvil hasta que los neumáticos toquen el suelo.

Medidas de emergencia

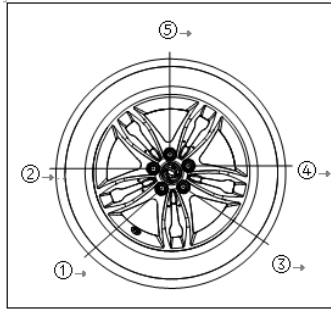

- Como se muestra en la figura, use la llave para tuercas de ruedas para girar las tuercas de manera alterna y uniforme (① — ④ — ② — ③ — ⑤) al menos dos veces hasta que estén apretadas.
- Baje el vehículo completamente. Apriete rápidamente la tuerca de la rueda al par especificado con una llave de torsión.
Par de apriete de la tuerca de la rueda de acero: (90 ~ 120) N. m

Par de apriete de la tuerca de rueda de aluminio: (100 ~ 130) N. m
Las tuercas de las ruedas deben mantener los pares de apriete especificados en todo momento. Se recomienda apretar las tuercas de las ruedas al pares de apriete especificados en cada mantenimiento.



Advertencia

Después de conducir el automóvil por 1.000km, por favor vuelva a apretar las tuercas de las ruedas (igual en el caso de las fugas de los neumáticos).

Recoger neumáticos y herramientas dañados



Advertencia

Mantenga los neumáticos, los gatos y las herramientas adecuadamente después del uso; de lo contrario, estos artículos se lanzarán en caso de accidente o parada repentina, lo que produce un peligro.

- Almacene los neumáticos dañados, los gatos y las herramientas usadas en el área de almacenamiento. (Para más detalles, consulte el "capítulo Preparación de herramientas y neumáticos")
- Cierre el portón trasero.
Arranque del motor por otra batería



Advertencia

- Un arranque incorrecto por otra batería puede hacer que la batería explote. Las explosiones de la batería pueden causar lesiones graves o la muerte. También puede causar daños al vehículo. Confirme que sigue las instrucciones en esta sección.

Medidas de emergencia

- Existe gas hidrógeno explosivo cerca de la batería en cualquier momento. Asegúrese de que todas las chispas y llamas abiertas estén lejos de la batería.
- Cuando trabaje cerca de la batería, debe usar gafas adecuadas y quitarse el anillo, la pulsera y cualquier joya.
- No se apoye en la batería al arrancar el motor por otra batería.
- Mantenga la batería fuera del alcance de los niños.
- La batería auxiliar debe ser de 12 voltios. El uso de una batería con un voltaje incorrecto podría dañar su vehículo.
- Las baterías congeladas no deben intentar arrancar por otra batería. Puede explotar y causar graves daños.

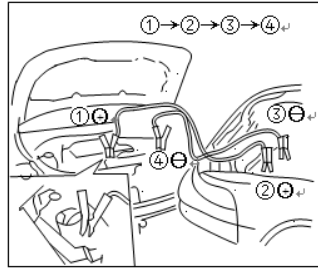

Esquema de arranque del motor por otra batería

Si la batería del arranque del motor es de otro vehículo, acerque los dos autos para conectar las dos baterías.

1. Levante el interruptor de estacionamiento electrónico.
2. Cuelgue el engranaje en el engranaje “N” (posición neutral).

3. Apague todos los circuitos innecesarios (por ejemplo, luces superiores, luces de advertencia de peligro, etc.).
4. Verifique que el interruptor de encendido del motor esté en la posición de apagado.
5. Retire la tapa de la batería (si está equipado).
6. Retire la tapa de ventilación de la batería (si está equipado), cubra la batería con un paño húmedo, etc., para evitar que se produzca una explosión debido a una llama abierta.
7. Conecte los electrodos en el orden mostrado (①→②→③→④) como se muestra la figura.



Advertencia

- Conecte el electrodo positivo de la batería al electrodo positivo y el electrodo negativo al electrodo negativo.
- Verifique que el cable puente no toque las partes móviles.

Medidas de emergencia

- Verifique que el clip del cable puente no toque otras partes metálicas.
- 8. Arranque el motor del vehículo de ayuda y ejecute durante unos minutos.
- 9. Pise el pedal del acelerador del automóvil de ayuda a aproximadamente 2.000 rpm.
- 10. Arranque el motor de su vehículo de la manera normal.

▲ Advertencia

Arrancar por el motor no puede ser operado por más de 5 segundos a la vez. Si el motor no arranca de inmediato, gire la llave a la posición "OFF" y espere 10 segundos antes de volver a intentarlo.

- 11. Cuando el motor esté funcionando, desconecte con cuidado el cable de puente en el orden inverso (④, ③, ②, ①) como se muestra.

- 12. Retire y deseche el trapo que cubre las rejillas de ventilación, que puede haber estado contaminado con ácidos corrosivos.
- 13. Instale la cubierta de ventilación (si está equipado).

Arranque del motor por empujar el vehículo

No intente arrancar el motor por medio de empujar el vehículo.

▲ Advertencia

- No empuje el vehículo equipado con un convertidor catalítico de triple vía, de lo contrario destruirá el catalizador de triple vía.
- No arranques el vehículo tirando. Cuando se arranque el motor, la fuerza frontal del automóvil puede hacer que choque con el remolque delantero.

Si su motor está sobrecalentado

▲ Advertencia

- Si el motor de su vehículo está sobrecalentado, no continúe conduciendo. La conducción continúa hará que el vehículo se incendie.
- No abra la cubierta si hay un desbordamiento de vapor.
- No abra la tapa del depósito cuando el motor esté sobrecalentado. Si se abre la tapa del depósito mientras el motor se sobrecalienta, el agua caliente a alta presión saldrá y causará quemaduras o lesiones graves.

Medidas de emergencia

- Si el motor tiene vapor o refrigerante, manténgalo alejado del vehículo para evitar lesiones.
 - Cuando la temperatura del refrigerante del motor supere el valor establecido, el ventilador de enfriamiento arrancará.
 - Tenga cuidado de no tocar o enganchar sus manos, cabello, joyas o ropa en el ventilador de enfriamiento. Si el motor de su vehículo está sobrecalentado (indicado por el medidor de temperatura del refrigerante del motor) o si siente que el motor tiene poca potencia, ruido anormal, etc., realice los siguientes pasos:
1. Salga de la carretera principal y mueva el vehículo a una carretera segura.
 2. Encienda la luz de advertencia de peligro.
 3. Cuelgue la palanca en la posición “N” (neutral) y no deje que el motor se apague.
 4. Levante la palanca del freno de estacionamiento o el interruptor de estacionamiento electrónico.
 5. Abra todas las ventanillas.
 6. Coloque el control de temperatura del calentador o del aire acondicionado en la posición más caliente y el control del ventilador girado a la velocidad más alta.
 7. Salga de la cabina.
 8. Inspeccione visualmente y escuche si hay vapor o refrigerante salido del tanque. Asegúrese de no ver más vapor o refrigerante antes de continuar con el siguiente paso.
 9. Abra el capó.
 10. Compruebe visualmente el funcionamiento del ventilador de refrigeración.
 11. Inspeccione visualmente el radiador y la manguera del radiador para detectar fugas. Si el ventilador no está funcionando o si el refrigerante tiene fugas, detenga el motor.
 12. Una vez que el motor se haya enfriado, verifique la cantidad de refrigerante en el depósito de refrigerante del motor mientras el motor está en marcha. Nunca abra la tapa del tanque (si está equipado).
 13. Agregue refrigerante al depósito si es necesario.

▲ Advertencia

Para evitar quemaduras, cubra la tapa del depósito de refrigerante del motor con un paño y relájese lentamente hasta el primer nivel para permitir que el vapor escape.
Por favor revise / repare su automóvil en la tienda de franquicias de Dongfeng Sokon.

Remolque

Cuando esté remolcando, debe seguir las regulaciones locales de remolque. Un equipo de remolque incorrecto puede dañar su vehículo. Para asegurar un remolque adecuado, evite daños accidentales al vehículo. Dongfeng Sokon recomienda que se opere su vehículo por operadores de servicio. Antes de remolcar, se recomienda que el operador de servicio lea atentamente las siguientes precauciones.

Precauciones para remolcar

- Cuando el remolque esté en uso, asegúrese de que la caja de cambios, el sistema de dirección y el sistema de transmisión estén funcionando correctamente. Si alguno de los componentes está dañado, el vehículo debe ser remolcado usando un remolque pequeño o plano.
- Recomendamos que las ruedas motrices (ruedas delanteras) de su automóvil deje el suelo antes de remolcar.

- Asegúrese de conectar un cable de seguridad antes de remolcar.
- Cuando se utilice un gancho de remolque para remolcar el vehículo, solo se podrá conducir en una carretera dura a una velocidad de menos de 30 km/h, y la distancia de remolque no debe exceder los 30 km. El conductor debe sentarse en el automóvil para controlar el volante y los frenos. Las ruedas, el sistema de transmisión, los ejes, el volante y los frenos deben estar en buenas condiciones.
- Cuando utilice el gancho de remolque para remolcar, está prohibido remolcar un vehículo que sea más pesado que su propio peso en vacío.
- Cuando use el gancho de remolque para remolcar el vehículo, ten cuidado, arranque el vehículo lento y suavemente, de lo contrario, una fuerza de tracción excesiva durante la conducción podrá causar una carga de choque y producir lesiones corporales graves o daños al vehículo.

Sugerencia de tracción por Dongfeng Sokon

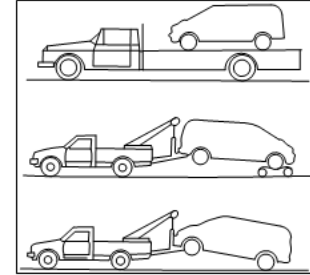

Dongfeng Sokon recomienda usar el remolque de plataforma pequeña o el remolque plano para transportar como se muestra en la figura.

Aterrizaje de la rueda delantera:

Dongfeng Sokon recomienda el uso de remolques de plataforma pequeña o remolques de plataforma plana para transportar como se muestra en la imagen.

Medidas de emergencia

Si tiene que remolcar un vehículo con las ruedas delanteras en el suelo, siga el segundo método, como se muestra en la figura, para llevar a cabo los siguientes procedimientos de transporte:

1. Cambie el arranque por un solo toque en la posición "OFF".
2. Mantenga el volante en línea recta con una cuerda o dispositivo similar.
3. Coloque la palanca de cambios en la posición "N" (Neutral).
4. Suelte el freno de mano.

Las ruedas motrices se prohíben aterrizar en el suelo, siempre que se remolque el vehículo, por favor, sujete una cuerda de seguridad.

Aterrizaje por la rueda trasera:

1. Cambie el arranque por un solo toque en la posición "OFF".

2. Coloque la palanca de cambios en la posición "N" (Neutral).

3. Suelte el freno de mano.

Las ruedas motrices se prohíben aterrizar en el suelo, siempre que se remolque el vehículo, por favor, sujete una cuerda de seguridad.

Vehículo equipado con transmisión automática.

▲ Advertencia

- Las ruedas motrices del vehículo remolcado deben estar completamente alejadas del suelo. Si no lo son, lo cual podría dañar la transmisión, lo que Dongfeng Sokon Automóvil S.L. no garantizará, incluso si falla durante el período de garantía.

- No tire hacia atrás

- Si la transmisión tiene una falla mecánica, las ruedas motrices deben estar completamente alejadas del suelo.

- No remolque el vehículo cuando la temperatura ambiente sea inferior a 0°C.

Gancho de remolque

Cómo sacar su vehículo de los problemas

Cuando los neumáticos queden atrapados en la arena, la nieve o el barro, y el vehículo no podrá salir de problemas, se debe remolcarlo por gancho.

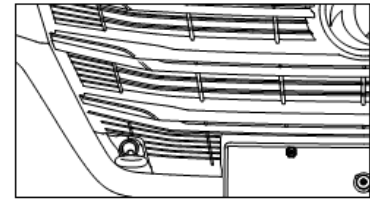

▲ Advertencia

- Cuando lo remolque, no permitirá que nadie se acerque a la línea de remolque.

Medidas de emergencia

- No permita que los neumáticos se deslicen a alta velocidad, de lo contrario, se pueden producir pinchazos y lesiones graves. Las partes del vehículo también pueden sobrecalentarse y dañarse.
- La cuerda solo se puede colgar en el gancho del remolque y no sujetado a otras partes del vehículo, de lo contrario, el vehículo será dañado.
- Use solo un gancho de remolque para que el vehículo salga de problemas.
- Cuando se use un gancho de remolque para ayudar al vehículo a salir del problema, el gancho del remolque estará sujeto a una fuerza considerable. La cuerda debe sacarse delante del vehículo. No tire desde un ángulo lateral.
- Cuando se utilice un gancho de remolque para remolcar el vehículo, solo se puede conducir en una carretera dura a una velocidad de menos de 30 km / h, y la distancia de remolque no debe exceder los 30 km. El conductor debe sentarse en el automóvil para controlar el volante y los frenos. Las ruedas, el sistema de transmisión, los ejes, el volante y los frenos deben estar en buenas condiciones.
- Cuando utilice un gancho de remolque para remolcar, está prohibido remolcar un vehículo más pesado que el suyo.
- Cuando use el gancho de remolque para remolcar el vehículo, ten cuidado, arranque el vehículo lenta y suavemente, de lo contrario, una fuerza de tracción excesiva durante la conducción podrá causar una carga de choque y producir lesiones corporales graves o daños al vehículo.

VIII. Apariencia y cuidado

Limpieza exterior

Para mantener la apariencia de su vehículo, es importante tomar las medidas de mantenimiento correctas. Estacione su vehículo en el garaje o en un área protegida lo más posible para minimizar la posibilidad de dañar el acabado de pintura de su vehículo.

Cuando el vehículo se deba estacionar afuera, estacione en un lugar fresco o proteja el vehículo con una funda protectora. Ten cuidado al cubrir o levantar la funda del vehículo y no raye la pintura.

Lavar el vehículo

Al ocurrir siguientes condiciones, limpie su vehículo lo antes posible para proteger la pintura:

- Evitar posibles daños por lluvia ácida después de la lluvia.

- Después de conducir en una carretera costera, la brisa marina podría causar la oxidación.
- Cuando el hollín, los excrementos de las aves, las hojas, las partículas metálicas o los insectos se contaminan en la superficie de la pintura.
- Cuando el polvo o el barro se adhieren a la superficie de la pintura.
 1. Enjuague la superficie del vehículo con una esponja húmeda y abundante agua.
 2. Limpie la superficie del vehículo de manera suave y profunda con jabón en polvo suave, jabón en polvo especial o un agente de limpieza común mezclado con una solución de agua tibia limpia (no hay agua caliente disponible).

▲ Advertencia

- No utilice productos de limpieza fuertes para el hogar, productos químicos fuertes, bencina o disolventes para limpiar la carrocería.

- No lave el automóvil bajo la luz solar directa o cuando la temperatura de la carrocería sea alta, de lo contrario, podría haber marcas de agua en la superficie de la pintura.

- Evite usar franela apretada o un paño áspero, como guantes para lavar autos. Tenga cuidado al eliminar la suciedad aglomerada u otras materias extrañas a fin de evitar rayar o dañar la superficie de la pintura.

3. Enjuague bien el vehículo con abundante agua.

4. Seque la pintura con un paño húmedo y evite dejar marcas de agua.

Al limpiar el vehículo, preste atención a lo siguiente:

- Las bridas, juntas y pliegues en el interior y la apertura de la puerta son especialmente vulnerables a la sal en la carretera. Por lo tanto, estas áreas deben limpiarse regularmente.

- Confirme que el orificio de drenaje en el borde inferior de la puerta no se puede bloquear.

- Enjuague la parte inferior del vehículo y las cubiertas de las ruedas con agua pulverizada para aflojar la suciedad y eliminar la sal de la carretera.

Quitar manchas

Retire el betún, las manchas de aceite, el polvo industrial, los insectos y las hojas de la pintura lo antes posible para evitar daños o manchas permanentes. Las tiendas de servicio autorizadas por Dongfeng Sokon o cualquier otra tienda de automóviles venden dichos productos de limpieza.

Depilación

El encerado regular protegerá la pintura y mantendrá una nueva apariencia.

Después de la depilación, se recomienda que pule para eliminar la cera residual a fin de evitar los efectos de la intemperie.

Los puntos de servicio autorizados por Dongfeng Sokon pueden ayudarle a elegir los productos de depilación adecuados.

▲ Advertencia

- Lave bien el vehículo antes de aplicar la cera en la superficie.

- Utilice la cera del vehículo de acuerdo con las instrucciones del fabricante.

- No utilice productos de cera para automóviles que contengan abrasivos, lubricantes de corte o formulaciones de detergentes, ya que pueden dañar la apariencia del vehículo.

El uso de una máquina enceradora mecánica o el rectificado en exceso en la capa de imprimación / capa transparente causará que la pintura se

desgaste y deje una marca en forma de remolino.

Vidrio

Use un limpiador de vidrios para eliminar los humos y el polvo del vidrio. Cuando el vehículo esté estacionado a la luz del sol, se formará una capa delgada de polvo en la superficie del vidrio. Esta película se puede quitar fácilmente con un limpiador de vidrios y un paño suave.

Chasis

En algunas carreteras se esparcirá sal en invierno y el chasis del vehículo debe limpiarse regularmente. Esto evita la acumulación de sal y de suciedad, también la corrosión del chasis y del sistema de suspensión.

En invierno y primavera, el sello de la parte inferior del cuerpo debe inspeccionarse y reprocesarse si es necesario.

Ruedas

- Al limpiar y mantener el vehículo, hay que limpiar las ruedas.
- Cuando reemplace las ruedas o limpie el chasis del vehículo, limpie los lados interiores de las ruedas.
- No utilice un agente de fregado cuando limpie la rueda.
- Dongfeng Sokon recomienda encerar los neumáticos en el lugar donde se usa la sal de carretera en invierno.

Llanta de aleación de aluminio

En lugares donde se usa sal de carretera en invierno, las ruedas deben limpiarse regularmente con una esponja húmeda con una solución de jabón suave. Si no se realiza una limpieza regular, los residuos de sal pueden desvanecer las ruedas.

▲ Advertencia

Siga las instrucciones a continuación a fin de evitar la contaminación y el desgaste de las ruedas:

- No use detergentes que contengan ácido o álcali fuertes para limpiar las ruedas.
- No lave las ruedas cuando la temperatura de las ruedas sea alta. La temperatura de las ruedas debe ser la misma que la temperatura a su alrededor.
- Limpie a fondo el detergente en las ruedas dentro de los 15 minutos posteriores al uso del limpiador.

Piezas cromadas

Use regularmente un acabado de cromo no corrosivo para limpiar todas las piezas de cromo para mantenerlas brillantes.

Limpieza interior

Por favor use regularmente una aspiradora o un cepillo suave para quitar el polvo de los paneles de revestimiento interior, las piezas de plástico y los asientos. Limpie la superficie de las piezas de plástico y del cuero con un paño suave humedecido con agua jabonosa suave, luego séquela con un paño suave y seco.

El cuidado y la limpieza regulares pueden mantener la apariencia del cuero.

Lea la descripción del producto del fabricante atentamente antes de usar cualquier agente de protección de tela. Algunos protectores de tela de fibra contienen ciertos químicos que pueden contaminar o blanquear la tela del asiento. Limpie la cubierta de la lente del grupo de instrumentos solo con un paño húmedo humedecido con agua.

▲ **Advertencia**

- No utilice aceites volátiles, diluyentes o soluciones similares.
- Las pequeñas partículas de polvo pueden desgastar y dañar la superficie del cuero y deben eliminarse con regularidad. No utilice jabones, ceras para automóviles, abrillantadores, aceites, soluciones de limpieza, disolventes, detergentes ni detergentes que contengan amoníaco, ya que pueden dañar la superficie natural de cuero.
- No use protectores de tela de fibra a menos que lo recomiende el fabricante.
- No se deben usar limpiadores para vidrio o plástico en la tapa de la lente del instrumento. Si lo hace, podría dañar la superficie de la lente.

Cristal

Use un limpiador para cristal para eliminar los humos y el polvo en ello. Cuando el vehículo esté estacionado bajo la luz solar intensa, se formará una delgada película de polvo en la superficie del vidrio. Esta película se puede quitar fácilmente con un limpiador de vidrios y un paño suave.

▲ **Advertencia**

No utilice herramientas afiladas, limpiadores abrasivos o desinfectantes que contengan cloro cuando limpie el interior de las ventanillas. Esto puede dañar la conductividad eléctrica, como un dispositivo de descongelación eléctrico para la ventanilla trasera.

Cinturón de seguridad

▲ **Advertencia**

- No permita que el cinturón de seguridad húmedo se retraiga en el retractor.
- No utilice lejía, tintes o disolventes químicos para limpiar los cinturones de seguridad, ya que pueden reducir significativamente la resistencia del cinturón de seguridad. Los cinturones de seguridad se pueden limpiar con una esponja humedecida con agua jabonosa suave. Antes de usar el cinturón de seguridad, hay que secarlo completamente a la sombra (consulte la sección “Cinturón de seguridad” en el Capítulo 2).

Protección contra la oxidación

La principal causa de corrosión del vehículo

- Los residuos y los escombros que contienen humedad se acumulan en la sección de la carrocería del automóvil, en la cavidad u otras partes.
- Daños a la pintura y otras capas de protección causados por arena, grava o pequeños accidentes de tráfico.

Factores ambientales que afectan la tasa de corrosión

Humedad

La arena, el polvo y el agua acumulada dentro del piso acelerarán la corrosión de la carrocería del automóvil. Las alfombras mojadas / las alfombrillas para pie no están completamente secas en el automóvil y deben sacarse fuera del automóvil para que estén completamente secas a fin de evitar la oxidación del piso.

Humedad relativa

La corrosión puede ser más severa en áreas con mayor humedad relativa.

Temperatura

Un aumento de la temperatura acelerará la tasa de oxidación de las piezas con poca ventilación.

En áreas donde la temperatura continúa por encima de 0°C, el óxido también acelerará.

Contaminación del aire

La contaminación industrial, la sal en el aire de las zonas costeras y los derrames de sal en las carreteras acelerarán el proceso de oxidación. La sal en el camino también acelerará el envejecimiento de la pintura.

Proteger el vehículo de oxidación

- Lavar y encerar frecuentemente para mantener el vehículo limpio.
- Siempre revise la superficie de la pintura para detectar daños menores y repárela lo antes posible si está dañada.
- Mantenga abierto el orificio de drenaje debajo de la puerta a fin de evitar la acumulación de agua.
- Revise si hay suciedad, polvo o sal en la parte inferior del automóvil. Si hay arena, polvo o sal, enjuague con agua tan pronto como sea posible.



Advertencia

- No utilice la tubería de agua para eliminar la suciedad, la arena u otra suciedad en la cabina. Por favor, utilice una aspiradora para eliminar.
- No permita que el agua u otros líquidos entren en contacto con los componentes electrónicos dentro del vehículo, de lo contrario los componentes electrónicos podrían dañarse.

El químico utilizado para eliminar la nieve y el hielo en la superficie de la carretera es altamente corrosivo. Aceleran la corrosión y el envejecimiento de los componentes de la parte inferior de la carrocería (como el sistema de escape, los tubos de combustible y frenos, los cables de freno, los pisos y el guardabarros).

En invierno, la parte inferior del vehículo debe limpiarse regularmente. Para la protección adicional contra el óxido que se requiere en ciertas áreas, por favor consulte con un punto de servicio autorizado por Dongfeng Sokon.

IX. Mantenimiento y lo que puedes hacer

Precauciones de mantenimiento

Cuando el vehículo se realiza una inspección o reparación, se debe tener cuidado para evitar lesiones accidentales o daños al vehículo. Las siguientes son precauciones generales que deben ser observadas.

Advertencia

- Estacione el vehículo en una superficie nivelada y asegúrese de usar el freno de estacionamiento para bloquear las ruedas a fin de evitar que el vehículo se mueva.
- Cuando reemplace o repare alguna pieza, asegúrese de que la llave de encendido esté en la posición “OFF” o “LOCK”. Cuando la temperatura del motor sea alta, no trabaje debajo del capó. Apague el motor y espere hasta que se enfríe.

- Si tiene que trabajar con el motor en marcha, asegúrese de mantener las manos, la ropa, el cabello y las herramientas alejados de las piezas en funcionamiento, como ventiladores, cinturones, etc.
- Se recomienda abrocharse o quitarse la ropa grande, quitarse los accesorios como anillos y relojes antes de reparar el automóvil.
- Cuando necesita arrancar el motor en un espacio cerrado como un garaje, asegúrese de que haya una ventilación adecuada para extraer el escape.
- Cuando el vehículo solo sea soportado por un gato, no se le permite ingresar a la parte inferior del vehículo. Si debe trabajar en la parte inferior del automóvil, hay que usar un soporte de seguridad.
- Asegúrese de que los objetos con humos, las llamas y las chispas se mantengan alejados del tanque de combustible y la batería.
- No conecte ni retire la batería cuando la llave de encendido está en la posición “ON”.

- Para motores de gasolina con sistema de inyección de combustible multipunto (MFI), el mantenimiento de las líneas de combustible debe ser reparado por puntos de servicio autorizados por Dongfeng Sokon. Esto se deberá a que la presión del tubo de combustible es muy alta incluso cuando el motor no esté funcionando.
- Para evitar lesiones, desconecte el cable negativo de la batería antes de trabajar cerca del ventilador.
- Cuando la llave de encendido esté en la posición “ON”, no desconecte conector del arnés de cableado de las partes relevantes de la caja de velocidad o del motor.
- Siempre use gafas protectoras mientras esté realizando trabajos de mantenimiento en el automóvil. Evite el contacto directo con aceite y refrigerante usado de motor.

Mantenimiento y lo que puedes hacer

● El aceite de motor y otros aceites pueden dañar el medio ambiente si no se manipulan adecuadamente. Por favor, siga las regulaciones locales con respecto al manejo de fluidos de vehículos.

El capítulo “Mantenimiento y lo que puedes hacer” solo se puede proporcionar al propietario con una descripción relativamente de ítems fáciles de realizar.

Debe comprender que un mantenimiento imperfecto o inadecuado puede causar daños al vehículo y afectar sus derechos de garantía. Si no está familiarizado con cierto mantenimiento, hágalo en un punto de servicio autorizado por Dongfeng Sokon.

Posiciones a inspeccionar en el compartimiento del motor

1. Depósito de refrigerante del motor
2. Depósito de líquido de lavado para parabrisas
3. Correa de transmisión del motor
4. Tapón de llenado de aceite
5. Filtro de aire
6. Caja de fusibles
7. Batería
8. Depósito del líquido de frenos
9. Indicador de cantidad de aceite del motor

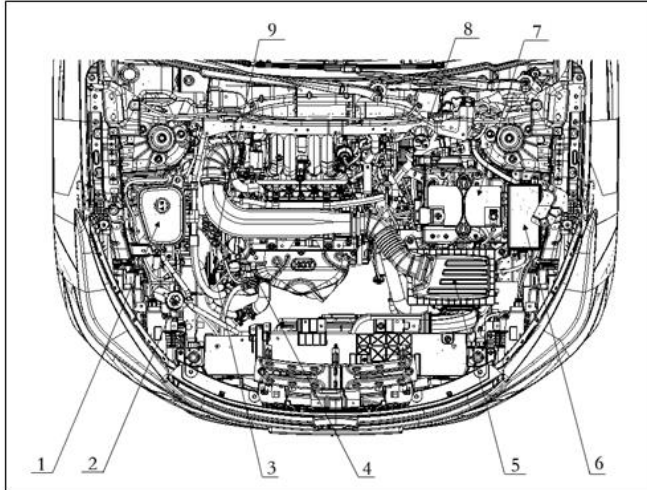

Sistema de enfriamiento del motor

⚠ Advertencia

- Cuando la temperatura del motor sea alta, no abra la tapa del depósito de refrigerante, ya que el refrigerante que se desborda del depósito de refrigerante del motor puede causar quemaduras graves. Espere hasta que el motor y el radiador se hayan enfriado para realizar el trabajo.
- El refrigerante del motor es tóxico y debe almacenarse en un recipiente que tenga un logotipo y que sea inaccesible para los niños. El sistema de refrigeración del motor está llenado de refrigerante del motor original, de alta calidad, de larga duración por todo el año. El refrigerante contiene aditivos que resisten la corrosión y la protección contra la congelación. Por lo tanto, no se requieren aditivos adicionales.

⚠ Ten cuidado

Al complementar o reemplazar el refrigerante, puede usar el refrigerante del motor Dongfeng Sokon. Las especificaciones recomendadas son las siguientes:

Temperatura exterior baja a		Refrigerante del motor
°C	°C	
-15	5	FD-20
-35	-30	FD-40

El uso de otros tipos de refrigerante o la mezcla de diferentes marcas de refrigerante puede dañar el sistema de enfriamiento del motor.

Para este modelo: el sistema de refrigeración está equipado con un tapón de presión. Para evitar dañar el motor, por favor use una tapa original de Dongfeng Sokon o reemplácela con un producto de la misma calidad si es necesario.

Compruebe el volumen del refrigerante del motor

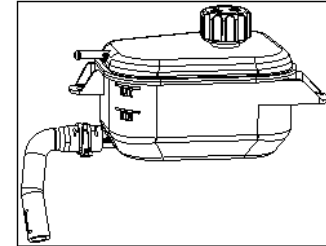

Cuando el motor esté en estado frío, verifique la altura del nivel de refrigerante en el depósito. Si el nivel de refrigerante está por debajo de la línea de escala más baja (MIN), por favor agregue refrigerante a la línea de escala más alta (MAX).

Si el sistema de refrigeración necesita reponer el refrigerante con frecuencia, por favor verifíquelo en el lugar de servicio autorizado por Dongfeng Sokon.

Reemplace el refrigerante del motor

El mantenimiento del sistema de refrigeración debe ser realizado por un centro de servicio autorizado por Dongfeng Sokon.

La reparación y el reemplazo incorrectos del refrigerante del motor pueden afectar la refrigeración y sobrecalentar el motor.



Advertencia

- Para evitar quemarse, no reemplace el refrigerante cuando la temperatura del motor sea alta.
- No abra la tapa del depósito de refrigerante del motor cuando la temperatura del motor sea alta. El refrigerante a alta presión que se desborda de la botella de agua puede causar quemaduras graves.

- Evite derramar el refrigerante del motor a la piel. Si se derrama a la piel, lávelo con abundante agua.

- El refrigerante del motor debe colocarse fuera del alcance de los niños.

- El refrigerante del motor debe ser tratado adecuadamente. Por favor, consulte las regulaciones locales.

Aceite del motor

Compruebe la cantidad de aceite del motor

1. Estacione el vehículo en el suelo y use el freno de estacionamiento.

2. Arranque el motor hasta que alcance la temperatura normal de funcionamiento (unos 5 minutos).

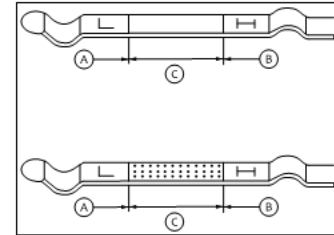

3. Apague el motor.
4. Espere al menos 10 minutos para que el aceite del motor vuelva al fondo.
5. Retire la varilla y limpie con un paño.
6. Vuelva a insertar la varilla de medición de aceite.
7. Retire la varilla de medición de aceite y verifique la cantidad de aceite. La cantidad de aceite debe estar dentro del rango normal de C.

8. Si la cantidad de aceite está dentro del rango de **A**, abra la tapa de llenado de aceite del motor y agregue el aceite recomendado, que no puede exceder de **B**.
9. No retire la varilla de nivel de aceite al llenar el aceite.
10. Vuelva a comprobar la cantidad de aceite con una varilla de nivel.

Es normal agregar aceite durante el ciclo de cambio de aceite o durante el período de rodaje del vehículo, dependiendo de las condiciones específicas de la operación del motor.



Ten cuidado

El nivel de aceite debe ser revisado regularmente. Conducir el automóvil puede dañar el motor cuando el nivel de aceite sea bajo y la garantía no cubra dichos daños.



Advertencia

- El aceite de desecho debe ser eliminado adecuadamente. No verter al suelo, canalones, ríos, etc. El aceite de motor de desecho debe desecharse en un relleno sanitario con el equipo adecuado. Por favor, consulte las regulaciones locales.
- Dongfeng Sokon recomienda cambiar el aceite en una tienda de franquicia.
- Tenga cuidado de no quemarse cuando la temperatura del aceite del motor sea alta.
- La exposición prolongada y repetida al aceite usado puede causar cáncer de piel.
- Evite utilizar el aceite usado del motor directamente en contacto con la piel. Si entra en contacto con la piel, debe lavarse con jabón o detergente y abundante agua lo antes posible.
- Almacene el aceite usado en recipientes marcados y fuera del alcance de los niños.

Reemplace el aceite del motor y el filtro de aceite

1. Aparque el vehículo en el suelo y utilice el freno de estacionamiento.
2. Arranque el motor hasta que alcance la temperatura normal de funcionamiento (aproximadamente 5 minutos).
3. Apague el motor.
4. Espere al menos 10 minutos para que el aceite del motor vuelva al fondo.
5. Use un gato o un estante para levantar y sostener el vehículo.
 - El gato está soportado de manera segura debajo del punto de apoyo del vehículo
 - Levante el vehículo con un gato adecuado.

6. Retire la cubierta debajo del motor y retire los pernos y clips de plástico si es necesario.
7. Coloque una bandeja de drenaje grande debajo del tapón de drenaje de aceite. Use una llave para quitar el tapón de drenaje de aceite.
8. Retire el tapón de llenado de aceite y drene completamente el aceite. Si necesita cambiar el filtro de aceite, quítelo y reemplácelo en este momento.

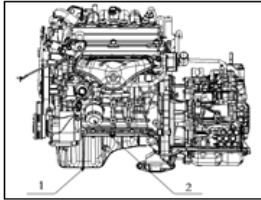

Motor SFG15A

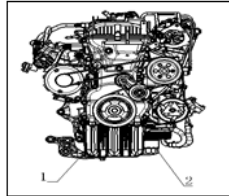

Motor SFG15TA

- 1 Tapón de drenaje de aceite
- 2 Filtro de aceite



Advertencia

El aceite de desecho debe ser eliminado adecuadamente. Por favor confirme las regulaciones locales.

Si necesita cambiar el filtro de aceite, desmóntalo y reemplácelo.

I . Use una llave para aflojar el filtro de aceite.

II . Desenrosque el filtro de aceite a mano.

III. Limpie la superficie de montaje del filtro con un paño de algodón limpio.

IV. Asegúrese de quitar la junta que está envejeciendo en el forro del filtro.

V. Instale una nueva junta en el nuevo filtro de aceite.

VI. Enrosque el filtro hasta que sienta una ligera resistencia, luego enrosque 2/3 de vuelta con una llave.

Par de apriete del filtro de aceite:

Motor SFG15&SFG15TA

(15±3) N · m

Limpie y vuelva a instalar el tapón de drenaje de aceite y la nueva junta.

Apriete el tapón de drenaje de aceite con una llave. No aplique una fuerza excesiva.

Par de apriete del filtro de aceite:

Motor SFG15A&SFG15TA

25 N·m ~ 30 NN·m

Vuelva a llenar a la cantidad de aceite de motor recomendada. (Consulte el capítulo “Recomendación de Combustible / lubricante y capacidad”).

No retire la varilla de nivel de aceite al llenar el aceite.

Instale el tapón de llenado de aceite con cuidado.

Arranque el motor.

Compruebe si hay fugas en el tapón de drenaje de aceite y en el filtro.

Deseche el aceite de motor usado de manera adecuada. Por favor confirme sus regulaciones locales. Compruebe el nivel de aceite del motor de acuerdo con los procedimientos pertinentes. (Consulte “Comprobación de los niveles de aceite del motor” en esta sección).

Protección del medio ambiente

Contaminar las alcantarillas, los ríos y la tierra es ilegal. Use instalaciones de recolección de residuos calificadas, incluidas ubicaciones y garajes en la ciudad que manejen adecuadamente el aceite y los filtros usados. En caso de duda, por favor consulte a las autoridades pertinentes para obtener asesoramiento.

Correa de transmisión

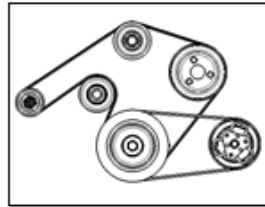

Motor de gasolina SFG15A

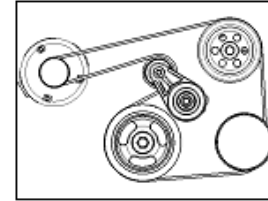

Motor de gasolina SFG15TA

Asegúrese de que la llave de encendido esté en la posición “OFF” e inspeccione visualmente cada correa en busca de desgaste, cortes u holguras inusuales. Compruebe su estado y tensión regularmente. Si la correa de transmisión está en mal estado o floja, permita que la tienda Dongfeng Sokon la cambie o la ajuste. **Bujía (modelo de motor de gasolina)**



Advertencia

Asegúrese de que el motor y la llave de encendido estén apagados y que el freno de estacionamiento esté en uso.

Si necesita reemplazarla, por favor comuníquese con la tienda de franquicias Dongfeng Sokon.

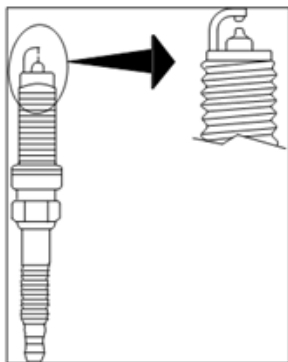

⚠ Ten cuidado

- No reutilice la bujía vieja por limpiarla y ajustarla el espacio.
- Por favor reemplace siempre la bujía recomendada.

Frenado
Compruebe el freno de estacionamiento

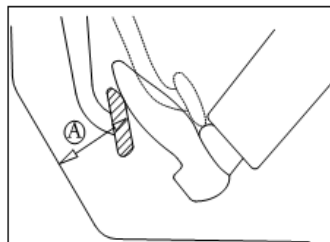

⚠ Advertencia

Si el pedal del freno es demasiado alto y no puede volver a la posición normal, por favor consulte a los lugares de servicio autorizados por Dongfeng Sokon para verificar el sistema. Cuando el motor esté en marcha, por favor verifique la distancia **A** entre la superficie superior del pedal y el piso de metal.

Si la distancia no está dentro del rango a continuación, por favor comuníquese con la tienda de franquicia Dongfeng Sokon.

Parámetros de carrera del pedal de freno			
Condición de trabajo	Carrera vacía (mm)	Carrera accionada (mm)	Carrera límite (mm)
Condición normal	9.44 ~ 12.56	63.93 ~ 67.04	122.5
Condición fallida	65.57 ~ 68.68	92.81 ~ 95.93	122.5

Freno autoajutable

Si su automóvil está equipado con un freno autoajutable. El freno de disco se ajusta automáticamente cada vez que se presiona el pedal del freno.

Mantenimiento y lo que puedes hacer

A: Cuando la presión de la superficie del pedal 500N, es superior a 35 mm.

Acelerador de vacío

Siga los pasos a continuación para verificar la función del acelerador de vacío:

1. Apague el motor y pise el pedal del freno varias veces para asegurarse de que la carrera del pedal del freno no cambie.
2. Pise el pedal del freno para arrancar el motor. La altura del pedal debe bajarse ligeramente.
3. Pise el pedal del freno para apagar el motor. Pise el pedal durante unos 30 segundos, la altura del pedal no debe cambiar.
4. Deje que el motor funcione durante un minuto sin pisar el pedal del freno y luego apague la llama. Pise el pedal del freno varias veces. Cada vez que se pisa el pedal del freno,

la carrera del pedal disminuirá gradualmente a medida que disminuye el vacío del acelerador de vacío.

Si el sistema de frenos no funciona correctamente, por favor comuníquese con la tienda de franquicias Dongfeng Sokon.

Líquido de frenos



Advertencia

- Utilice únicamente líquido de frenos nuevo extraído del contenedor sellado. El líquido de frenos viejo, de mala calidad o contaminado puede dañar los frenos y el sistema de embrague. El uso incorrecto de líquido de frenos puede dañar el sistema de frenos y afectar la capacidad de frenado del vehículo.
- El líquido de frenos es tóxico y debe almacenarse en un recipiente que esté fuera del alcance de los niños.



Ten cuidado

El líquido de frenos destruye la superficie de la pintura y no permite que el líquido de frenos se salpique la superficie de la pintura. Si el líquido de frenos se pulveriza sobre la superficie pintada, debe lavarse inmediatamente con agua.

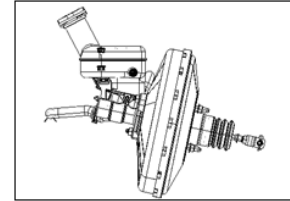

Compruebe la cantidad de aceite en el depósito. Si el nivel de líquido está por debajo de la posición “MIN” y se encenderá la luz de advertencia de frenos, agregue a la posición “MAX”. (Consulte “Recomendación de combustible / lubricante y capacidad” en este capítulo.)

Si necesita agregar líquido de frenos con frecuencia, deje que la tienda Dongfeng Sokon compruebe minuciosamente el sistema.

Filtro de aire

Advertencia

Operar un motor sin filtro de aire instalado puede causarle quemaduras a usted u otras personas. El filtro de aire no solo limpia el aire inhalado, sino que también bloquea la llama generada cuando el motor está templado. Si el filtro de aire no está instalado, puede quemarse cuando el motor está templado. No conduzca cuando el filtro de aire no esté instalado. Se debe tener cuidado al trabajar junto a un motor que no tiene un filtro de aire instalado.

Reemplace el filtro de aire, afloje el perno de fijación 1 y tire de la unidad 2 hacia arriba.

El elemento filtrante del filtro tipo papel se puede limpiar y reutilizar. Reemplace el elemento del filtro de aire de acuerdo con la tabla de mantenimiento recomendada en el manual de garantía. Cuando reemplace el elemento del filtro de aire, limpie el interior y la cubierta de la carcasa del filtro de aire con un paño húmedo.

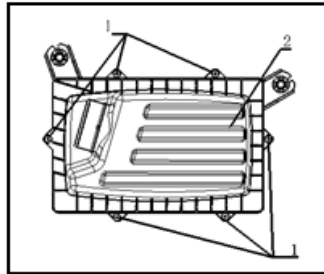

Escobillas de limpiaparabrisas

Escobillas de limpiaparabrisas de cristal

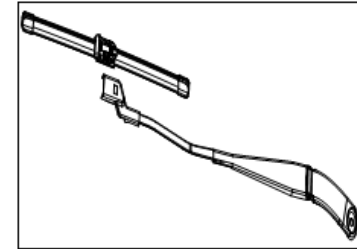

Limpiar

Si el parabrisas no está limpio después de limpiarse con el líquido de lavado de la ventana o tiene sonido anormal cuando la escobilla está activada, lo que puede ser causado por la cera u otras sustancias adheridas a la escobilla o al parabrisas.

Mantenimiento y lo que puedes hacer

Limpie el exterior del parabrisas con un limpiador o un detergente suave.

Al enjuagar con agua, no se forman gotas de agua, lo que indica que el parabrisas está limpio.

Cuando limpie las escobillas, límpielas con un paño humedecido con un limpiador o un detergente suave, luego enjuáguelas con agua. Si el parabrisas delantero se limpia con unas escobillas limpias y el parabrisas delantero aún no está claro, las escobillas deben ser reemplazadas.

Por favor tenga cuidado de no bloquear la boquilla del rociador, ya que podría afectar el funcionamiento normal del rociador del parabrisas. Si la boquilla está obstruida, por favor use una aguja o un pequeño clavo para eliminar y asegurarse de que la boquilla no esté dañada.

Reemplazar

1. Apague la llave de encendido, accione el interruptor del limpiaparabrisas en 15 segundos y gire el limpiaparabrisas a la posición de mantenimiento.

2. Levante el brazo del limpiaparabrisas del parabrisas.
3. Presione el pasador de bloqueo y retire las escobillas.
4. Retire las escobillas limpiadoras.
5. Inserte las nuevas escobillas del limpiador en el brazo del limpiador hasta que encaje en su lugar.

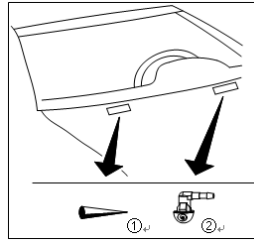

⚠ Ten cuidado

Después de reemplazar las escobillas de limpiaparabrisas, vuelva a colocar el brazo del limpiaparabrisas en su posición original; de lo contrario, el brazo del limpiaparabrisas o el capó se arañarán.

Las escobillas del limpiaparabrisas desgastadas pueden dañar el parabrisas y afectar la visión del conductor.

Método de inspección de las escobillas del limpiaparabrisas trasero: Similar al limpiaparabrisas delantero.

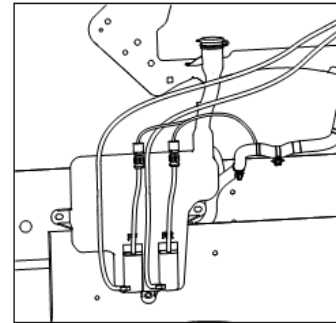

Líquido limpiador de cristal

Advertencia

El anticongelante para lavar ventanillas es tóxico y debe almacenarse en un recipiente al que los niños no puedan acceder.

Verifique regularmente la cantidad de líquido de lavado de las ventanillas en el depósito de lavado. Por favor agregue si es necesario.

Añadir detergente puede aumentar el efecto de limpieza. En invierno, por favor agregue agente anticongelante para el líquido de lavado de ventanillas. Por favor, ajuste la proporción de mezcla de acuerdo con las instrucciones del fabricante de anticongelante.

Si el motor funciona sin líquido de limpieza, puede causar daños. Nunca use anticongelante de motor como sustituto, ya que esto dañará la pintura.

Instrucciones de instalación de la placa de matrícula electrónica

Presione la decoración del asiento del espejo del parabrisas delantero II y muévela hacia la derecha para quitarla, luego pegue la placa de matrícula electrónica en el cristal del parabrisas y, finalmente, vuelva a colocar la decoración del asiento del espejo del parabrisas delantero II. Si no existe tal configuración, debe instalarse en la posición requerida dentro del borde negro del vidrio de acuerdo con los requisitos de la entidad correspondiente.

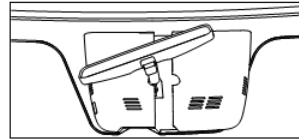

Batería de control remoto

Reemplazo de la batería

Advertencia

- Tenga cuidado de no dejar que los niños se traguen la batería y quite las piezas.

- La eliminación incorrecta de las baterías usadas puede dañar el medio ambiente. Observe las normas locales sobre la eliminación de baterías.

- Al reemplazar la batería, tenga cuidado de no dejar que el polvo o la grasa se adhieran a la batería.

- La sustitución incorrecta de la batería de litio es peligrosa, cámbiela por una batería del mismo tipo o equivalente.

- No toque los circuitos internos y los conectores electrónicos, ya que esto puede causar un mal funcionamiento;

- Asegúrese de que el lado del polo (+) esté en la parte inferior de la caja. Reemplazar la batería de la llave no remota inteligente:

1. Use el borde plano para abrir cuidadosamente a lo largo de la posición como se muestra la figura;

Mantenimiento y lo que puedes hacer

2. Retire la cáscara de la llave de acuerdo con la posición que se muestra y retire el tornillo con un destornillador de cruz;
3. Reemplace la batería nueva recomendada;
4. Vuelva a instalar la llave de control remoto.

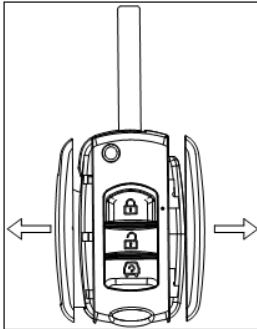

Reemplazar la batería de la llave inteligente de control remoto:

1. Localice el botón en la parte posterior de la llave y presione el botón en la dirección de la flecha en la llave para retirar la llave mecánica en la dirección que se muestra en la figura.
2. Use el borde plano para abrir las tapas superior e inferior de la llave;
3. Reemplace la batería nueva recomendada.

Si necesita ayuda, por favor póngase en contacto con el servicio postventa de Dongfeng Sokon.

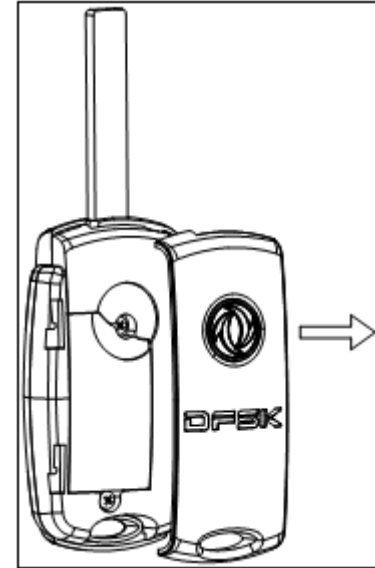

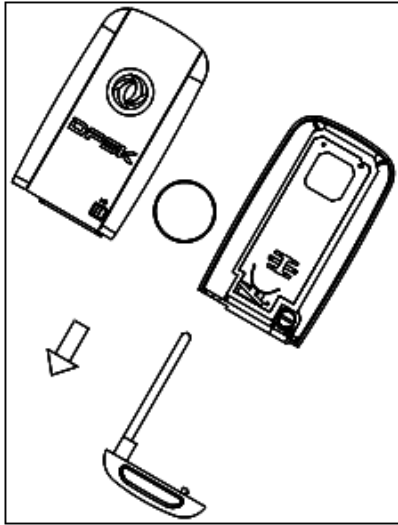

Caja de fusibles

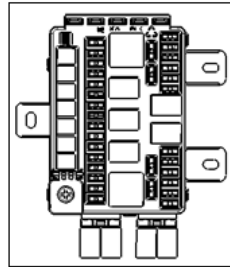
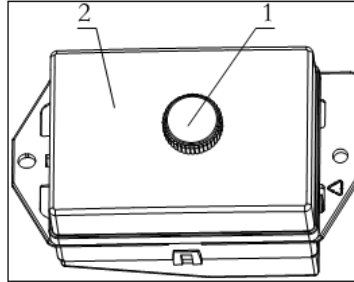

Ten cuidado

No utilice fusibles que sean más altos o más bajos que el amperaje especificado en la cubierta de la caja de fusibles. Esto puede dañar el sistema eléctrico o provocar un incendio.

Si algún aparato no funciona, por favor verifique si el fusible está fundido.

Si hay equipo eléctrico que no funciona, por favor compruebe si el fusible tiene un circuito abierto.

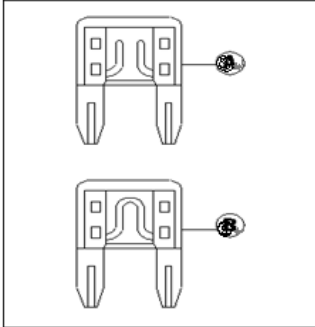

1. Confirme que la llave de encendido esté en la posición “OFF”.
2. Confirme que el interruptor del faro esté en la posición “OFF”.
3. Abra el capó.
4. Gire la perilla ① y levante la cubierta del fusible ②.
5. Encuentre el fusible que necesita reemplazar.
6. Use el insertador dentro de la caja de fusibles para quitar el fusible.

7. Si el fusible se ha quemado ③, reemplácelo por uno nuevo ④.

Si el nuevo fusible se quema nuevamente, por favor verifique y repare el sistema eléctrico desde el lugar de servicio autorizado por Dongfeng Sokon.

Caja de fusibles con batería positiva

Si el equipo eléctrico no funciona normalmente cuando el fusible está en buen estado, compruebe la caja de fusibles 1. Si el fusible en la caja de fusibles se quema, por favor reemplace el fusible del mismo modelo.

Al inspeccionar y reemplazar el seguro en la caja, diríjase al lugar de servicio autorizado por Dongfeng Sokon para reemplazarlo.

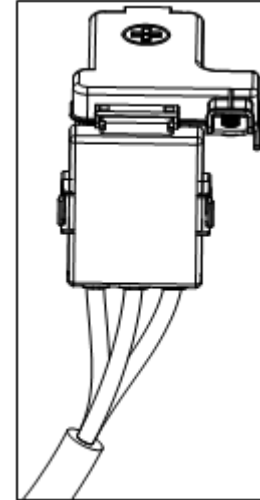

Luces del vehículo

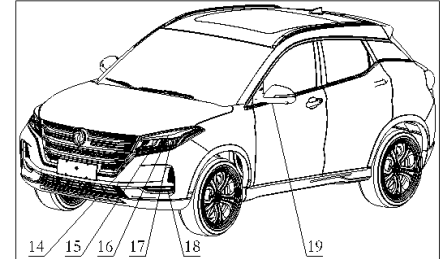
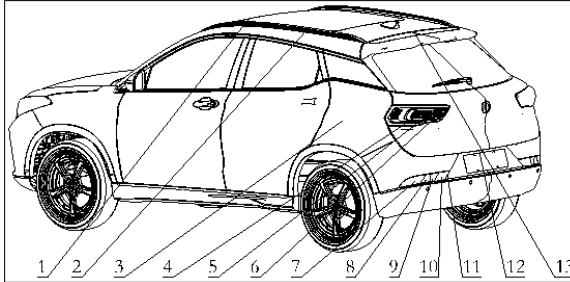

- | | | |
|--|-----------------------------------|------------------------------------|
| 1. Luces de lectura delanteras | 8. Intermitentes traseros en | 15. Intermitentes delanteras |
| 2. Luces interiores traseras | parachoques trasero | 16. Luces de posiciones delanteras |
| 3. Luces de equipaje | 9. Luces de marcha atrás en | 17. Luces de cruce delanteras |
| 4. Luces de freno en portón trasero | parachoques trasero | 18. Luces de conducción diurna |
| 5. Intermitentes en portón trasero | 10. Luces de posición en | 19. Intermitentes laterales |
| 6. Luces de posición en portón trasero | parachoques trasero | |
| 7. Luces antiniebla traseras | 11. Reflector | |
| | 12. Luces de matrícula | |
| | 13. Luces de freno altas | |
| | 14. Luces de carretera delanteras | |

 **Ten cuidado**

Evite reemplazar la lámpara en forma privada. Si la lámpara no cumple con las especificaciones de mantenimiento durante el proceso de reemplazo de la lámpara, podrá causar problemas como un mal contacto de la lámpara, un cortocircuito de soporte de lámpara y fugas de agua. Si necesita reemplazar la bombilla, por favor comuníquese con la Estación de servicio Dongfeng Sokon para una inspección.

 **Atención**

En circunstancias normales, cuando llueve, lava el automóvil y otros ambientes húmedos, la humedad en el aire se condensará en la superficie interior de la luminaria creando una niebla. Esta situación puede ocurrir repetidamente, es un fenómeno físico

normal y la niebla se disipará naturalmente con el tiempo. Si la niebla no puede disiparse, por favor comuníquese con la Estación de servicio Dongfeng Sokon para inspeccionar.

Faro combinado

El faro incluye:

1. Luces de posición
2. Luces de cruce
3. Luces de carretera (encendidas mientras las luces de cruce están activadas)
4. Intermitentes

Puede consultar las instrucciones de interruptor de luces combinadas para encender y apagar tales luces.

Intermitentes laterales

Puede consultar las instrucciones de interruptor de luces combinadas para encender y apagar los intermitentes laterales.

Luces de lectura delanteras y luces interiores traseras

Puede consultar las instrucciones de las luces interiores para encender y apagar las luces de lectura delanteras y luces interiores traseras.

Luces circulación diurna

Se encienden y se apagan automáticamente.

Luces combinadas traseras

Las luces combinadas traseras incluyen:

1. Luces de posición
2. Luces de freno
3. Luces antiniebla traseras
4. Luces de marcha atrás
5. Reflector

Mantenimiento y lo que puedes hacer

Puede consultar las instrucciones de interruptor de luces combinadas para encender y apagar las luces de posición y los intermitentes.

Al pisar el pedal de freno, las luces de freno se encenderán, de lo contrario, se apagarán.

Cuando la palanca de cambios esté en la posición de marcha atrás, las luces de marcha atrás se encenderán, de lo contrario se apagarán.

Luces de matrícula

Puede consultar las instrucciones de interruptor de luces combinadas para encender y apagar las luces de matrícula.

▲ Atención

Cuando el portón trasero se abra, las luces antiniebla traseras cuentan con las funciones de intermitentes, luces de posición y luces de freno.

Luces de freno altas

Al pisar el pedal de freno, las luces de freno altas se encenderán, de lo

contrario se apagarán.

Luces de equipaje

Puede consultar las instrucciones de uso de luces interiores para encender y apagar las luces de equipaje.

Luces exteriores

Ítem	Vatio (W)
Luces de carretera delanteras	2×55 (bombilla) 2×18 (LED)
Luces de cruce delanteras	2×55 (bombilla) 2×15 (LED)
Intermitentes delanteros	2×21 (bombilla)
Intermitentes delanteros	2×6(LED)
Luces de posición	2×5 (bombilla) 2×1.5 (LED)
Luces de circulación diurna	6.85 (LED)
Luces de posición en portón trasero	2×10 (bombilla) 2×2.11 (LED)
Luces de freno en portón trasero	2×42 (bombilla) 2×3.4 (LED)
Intermitentes en portón trasero	2×9.45

Intermitentes en parachoques trasero	2×21 (bombilla)
Luces de posición en parachoques trasero	2×5 (bombilla)
Luces antiniebla en parachoques trasero	2×21 (bombilla)
Luces de marcha atrás en parachoques trasero	2×16 (bombilla)
Luces de freno altas	3.6(LED)
Luces de matrícula	2×5

Luces interiores

Ítem	Vatio(W)
Luces de lectura delanteras	10 (bombilla) 1 (LED)
Luces interiores traseras	2×5 (bombilla)
Luces de equipaje	0.5 (LED)



Advertencia

- Si las luces tienen fugas, diríjase al Centro de servicio de Dongfeng Sokon para realizar un mantenimiento a fin de no afectar el uso.
- Evite reemplazar las bombillas en forma privada y evite operaciones no profesionales. Si el proceso de reparación de las luces no cumple con las especificaciones de mantenimiento, podría causar problemas, como un contacto deficiente de la luz, un cortocircuito de soporte de luz y una fuga de agua del faro.
- Durante el uso de las luces, los contaminantes inevitablemente se absorberán en la superficie del lente. Después de un largo tiempo de iluminación, la temperatura dentro de la luz puede ser demasiado alta, lo que puede causar problemas de distorsión del lente y afectar la transmisión de luz de la luminaria. Para prolongar la vida útil de la luz y su seguridad al conducir, limpie la lente de los faros con regularidad.

Neumáticos y llantas

Si los neumáticos están desinflados, consulte “Neumático desinflado” en el capítulo “7. Medidas de emergencia”.

Presión de inflado del neumático

Compruebe regularmente la presión de los neumáticos, incluidos los neumáticos de repuesto. La presión incorrecta de los neumáticos puede afectar la vida útil de los neumáticos y el funcionamiento del vehículo. La presión de los neumáticos se debe revisar en estado frío de los neumáticos. Cuando el vehículo ha estado parado durante 3 horas o más, o cuando la distancia de conducción es inferior a 1,6 km, puede considerarse un neumático frío y la presión del neumático frío se muestra en la etiqueta de presión del neumático.

La presión insuficiente del neumático puede causar sobrecalentamiento y daños internos al neumático. A altas velocidades, puede causar separación de la banda de rodadura e incluso pinchazo.

Tipo de neumáticos



Ten cuidado

Al reemplazar por los neumáticos nuevos, verifique que todos los neumáticos tengan el mismo tipo (es decir, neumáticos para veranos, neumáticos para todo clima o neumáticos para nieves) y la misma estructura. Las tiendas de servicio autorizados por Dongfeng Sokon pueden proporcionarle información sobre el tipo de neumático, el tamaño, el grado de velocidad y el suministro. La velocidad nominal de neumático nuevo instalado podría ser más baja que la de neumático original, no necesariamente igual a la velocidad máxima del automóvil. No maneje a una velocidad por encima de la máxima del neumático.

Neumáticos cuatro estaciones

Los automóviles de algunos modelos están equipados con neumáticos cuatro estaciones que se pueden usar durante todo el año, incluidos la temporada de nieve. Los neumáticos cuatro estaciones indican ALL SEASON o M+S en la parte lateral del neumático. Los neumáticos cuatro estaciones tienen un buen rendimiento sobre nieve y hielo.

Neumáticos para veranos

Los neumáticos para veranos designados por Dongfeng Sokon brindan un rendimiento superior en las condiciones climáticas generales. El rendimiento de los neumáticos para veranos sobre nieve o hielo se reducirá significativamente. Si planea conducir bajo condiciones de nieve o de hielo, Dongfeng Sokon recomienda que use los neumáticos para nieve o neumáticos para todo tipo de clima en los cuatro neumáticos.

Neumáticos para nieves

Si es necesario utilizar neumáticos para nieve, hay que seleccionar neumáticos cuyos tamaños y capacidades de carga sea comparables a los del neumático original y a los de neumático de repuesto, de lo contrario pueden afectar la seguridad y el rendimiento operativo de su vehículo. En general, la velocidad de los neumáticos para nieve será más baja que la de neumático original y puede no coincidir con la velocidad máxima potencial del vehículo. No exceda el nivel máximo de velocidad del neumático.

Si aumenta la tracción de la carretera helada, puede utilizar neumáticos de clavos. Sin embargo, están prohibidos en algunos países o regiones. Por favor, confirme las regulaciones locales antes de instalar los neumáticos de clavos. El uso de neumáticos de clavos en superficies mojadas o secas puede tener menos deslizamiento y capacidad de rastreo que los neumáticos sin clavos.

Cadenas antideslizantes

Las cadenas antideslizantes para neumáticos se prohíben usar en ciertas áreas. Por lo tanto, por favor revise las regulaciones locales antes de instalarlas. Al instalar las cadenas antideslizantes, asegúrese de que tenga el tamaño correcto para su vehículo e instálela de acuerdo con las recomendaciones del fabricante de la cadena antideslizante. Los tensores de cadena se pueden usar para mantener la estanqueidad de la instalación cuando lo sugiere el fabricante de la cadena. Las lengüetas en el extremo flojo de la cadena deben asegurarse o quitarse para evitar daños al guardabarros o al chasis cuando se balancea. Además, conduzca a baja velocidad, ya que esto puede dañar su vehículo o afectar el manejo y el rendimiento de su vehículo.

Las cadenas antideslizantes deben instalarse solo en las ruedas motrices.

No instale cadenas antideslizantes en carreteras que no tengan nieve o está en buen estado. La instalación de cadenas antideslizantes en esta condición del camino puede causar daños a varios mecanismos del vehículo debido a ciertas tensiones.

Rotación de neumáticos

Dongfeng Sokon recomienda realizar la rotación de neumáticos cada 10.000 kilómetros. Consulte el procedimiento de reemplazo de “Neumáticos desinflados” en el “Capítulo 7. Medidas de emergencia”.

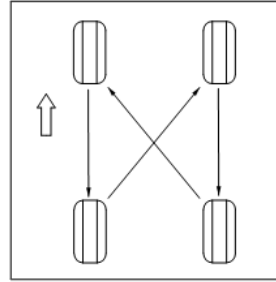

⚠ Advertencia

- Después de la rotación de neumáticos, ajuste la presión del neumático.
- Después de la rotación de neumáticos, la presión del vehículo debe ajustarse y volver a bloquear la tuerca de la rueda después de 1.000 km (este también es el caso cuando el neumático está desinflado).

- La selección, la instalación y el mantenimiento incorrectos de los neumáticos pueden causar accidentes del vehículo y afectar la seguridad. Si tiene alguna duda, por favor póngase en contacto con el servicio técnico autorizado por Dongfeng Sokon o con los fabricantes de neumáticos.

Desgaste y daños de neumáticos

Los neumáticos deben inspeccionarse regularmente a fin de detectar desgaste, grietas, hinchazón u objetos atrapados en la banda de rodadura. Si hay desgaste excesivo, grietas, hinchazón y cortes profundos, se debe reemplazar el neumático.

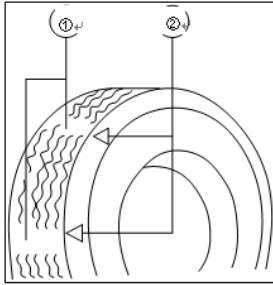

- ① Indicar de desgaste
 - ② Marca de la posición de desgaste
- El neumático original tiene un indicador de abrasión ① en la banda de rodadura. Cuando se ve el indicador de desgaste, se debe reemplazar el neumático. La posición del indicador de desgaste está indicada por la marca de posición ②. El uso inadecuado del neumático de repuesto causará lesiones graves. Si es necesario repararlo, consulte la tienda de franquicia Dongfeng Sokon.

Vidas útiles de los neumáticos

Los neumáticos que han estado en uso por más de 5 años tanto antiguos como nuevos no están disponibles.

Los neumáticos envejecen con el tiempo y el uso. Compruebe los neumáticos con regularidad y realice el equilibrio dinámico en la tienda de servicio autorizado por Dongfeng Sokon e informar a los lugares de servicio sobre el estado de los neumáticos.

Reemplazo de neumáticos y llantas



Advertencia

No instale ruedas y neumáticos deformados, incluso si han sido reparados. Dicha estructura de rueda o neumático puede haber sido dañada y puede ocurrir una falla sin advertencia o estar inválida.

Al cambiar los neumáticos, use neumáticos del mismo tamaño, grado de velocidad y capacidad de carga que los neumáticos originales. (Consulte la información de la sección de “Neumáticos y llantas” en el capítulo 10). Usar los neumáticos distintos a los recomendados o mezclados con diferentes marcas, estructuras (sarga, neumáticos con banda inclinada, neumáticos radiales, etc.) o tipos de banda de rodadura puede afectar la conducción, el frenado, el manejo, el espacio libre en el piso, el espacio entre la carrocería y los neumáticos, huelgo de la cadena antideslizante, calibración del velocímetro, ángulo del haz del faro y altura del parachoques. Estos efectos pueden causar accidentes y provocar lesiones corporales graves.

Independientemente de si la rueda se reemplaza por algún motivo, debe reemplazarse por la rueda de la misma excentricidad. Las ruedas con diferentes excentricidades pueden causar un desgaste prematuro de los neumáticos, reducir las características de manejo del vehículo o interferir con los frenos. La interferencia con el freno reducirá la eficiencia de frenado o el desgaste prematuro del forro de fricción.

Balance dinámico de neumático

Los neumáticos desequilibrados pueden afectar el manejo del vehículo y la vida útil de los neumáticos. Incluso se usa normalmente, los neumáticos estarán desequilibrados, por lo que los neumáticos deben revisarse regularmente para verificar el equilibrio dinámico según sea necesario. Al realizar la detección de equilibrio dinámico, las ruedas deben retirarse del vehículo. Cuando realiza la detección de equilibrio dinámico con el neumático delantero instalado en el vehículo en ralentí, la transmisión se dañará.

Sistema de monitoreo de la presión de los neumáticos

Su vehículo puede estar equipado con un sistema de monitoreo de la presión de los neumáticos.

Precaución: Cualquier modificación del sistema de monitoreo de la presión de los neumáticos (TPMS) por parte de cualquier persona que no sea la organización de mantenimiento autorizada puede invalidar el sistema y dejarlo inutilizable.

El sistema de monitoreo de la presión de los neumáticos (TPMS) utiliza tecnología de sensores y radio para detectar los niveles de presión de los neumáticos.

Cada mes, verifique si la presión de cada neumático, incluida el de repuesto, ha alcanzado la presión de inflado en frío recomendada por el fabricante del vehículo en la etiqueta de presión de los neumáticos. (Si las especificaciones de los neumáticos equipados en su vehículo son diferentes de las en la etiqueta de presión de neumáticos, también necesita determinar los valores de presión de estos neumáticos).

Cuando la presión de uno o más neumáticos desciende significativamente, el sistema iluminará la luz de advertencia del TPMS. Por lo tanto, cuando la luz de advertencia del TPMS esté encendida, debe detenerse y revisar los neumáticos lo antes posible y restaurarlos a la presión correcta. Conducir a una presión de neumático extremadamente baja puede hacer que el neumático se sobrecaliente y provoque una falla en la llanta. La presión de neumático demasiado baja también reducirá la economía de combustible y la vida útil de la banda de rodadura, y puede afectar el manejo y el rendimiento de frenado del vehículo.



Atención

El sistema de monitoreo de la presión de los neumáticos no puede reemplazar el mantenimiento adecuado de los neumáticos y el conductor es responsable de mantener las presiones correctas.

Mantenimiento y lo que puedes hacer

Si el vehículo está equipado con un indicador de falla TPMS, cuando el sistema detecta una falla, la luz de advertencia se enciende o parpadea, y la computadora mostrará el valor de presión de los neumáticos correspondiente. Mientras exista la falla, después de que se reinicia el vehículo, el indicador de falla del TPMS permanece el estado anterior al apagado.

Después de que se enciende el indicador de falla o el medidor o la computadora no muestra el valor de presión de los neumáticos correspondiente, es posible que el sistema no pueda detectar la presión baja de los neumáticos o enviar una señal de presión baja de los neumáticos como de costumbre. Las fallas del TPMS pueden deberse a varias razones, incluida la instalación de neumáticos o ruedas de repuesto o de repuesto en el vehículo, lo que dificulta el funcionamiento normal del sistema TPMS. Después de reemplazar uno o más neumáticos o ruedas del vehículo, asegúrese de

verificar el indicador de falla del TPMS para asegurarse de que el neumático nuevo y la rueda de repuesto permitan que el TPMS continúe funcionando normalmente. Para obtener más información, consulte “Funcionamiento del sistema de monitoreo de la presión de los neumáticos”.

El vehículo puede estar equipado con un sistema de monitoreo de la presión de neumáticos (TPMS). El TPMS puede advertir al conductor cuando la presión de los neumáticos es anormal (la presión es inferior a 1,8 bar o la presión de los neumáticos es superior a 3,0 bar).



Advertencia

No todos los materiales de sellado de neumáticos son iguales. Los selladores de neumáticos no aprobados pueden dañar el sensor TPMS. El daño al sensor TPMS causado por el uso de un sellador de neumáticos incorrecto no está cubierto por la garantía del vehículo.

Para encender la luz indicadora de falla de TPMS y la información que se muestra en la computadora, las condiciones son como sigue:

- Se reemplazó un neumático de carretera por uno de repuesto. El neumático de repuesto no tiene sensor TPMS. Después de reemplazar el neumático de carretera y completar con éxito el proceso de adaptación del sensor, la luz indicadora de falla debería apagarse.

- Después de rotar los neumáticos, no se realiza la coincidencia del sensor TPMS o el proceso de coincidencia no es satisfactorio. Después de completar con éxito el proceso de emparejamiento del sensor, la luz indicadora de falla debería apagarse.

- Uno o más sensores TPMS no son válidos o están dañados. Después de instalar el sensor TPMS y completar con éxito el proceso de emparejamiento, la luz indicadora de falla debería apagarse.

- El neumático o la rueda reemplazada no coincide con el neumático o la rueda original. El uso del no recomendado puede dificultar el funcionamiento normal del TPMS.

- El uso de equipos electrónicos o instalaciones cercanas que utilicen radiofrecuencia similar al TPMS puede hacer que el sensor del TPMS no funcione correctamente.

Nota: Para la coincidencia del sensor TPMS, asegúrese de buscar ayuda en el centro de servicio posventa de Dongfeng Sokon Automóvil S.L.

Si el TPMS no funciona normalmente, no podrá detectar ni señalar presión anormal de los neumáticos. Si el indicador de falla del TPMS se enciende y continúa, comuníquese con el centro de servicio posventa de Dongfeng Sokon Automóvil S.L. para realizar las reparaciones.

Cada sensor TPMS tiene un código de identificación único. Después de que se rota el neumático del vehículo o se reemplazan uno o más sensores TPMS, el código de identificación debe coincidir con el nuevo neumático y la posición de la rueda. Después de reemplazar el neumático de repuesto por uno de carretera con un sensor TPMS, también se requiere un proceso de adaptación del sensor TPMS.

Neumático de repuesto

Neumático de repuesto convencional

Tenga un neumático (T135 / 90 R17) en su automóvil. Para los neumáticos de repuesto tipo T, se recomienda que la velocidad máxima de funcionamiento no supere los 80 km / h, y sea solo para uso temporal.

Mantenimiento de rutina

Es posible que se requiera un mantenimiento adicional o acortar los intervalos de mantenimiento dependiendo de las condiciones climáticas y del aire, las diferentes condiciones de la carretera, los hábitos personales de manejo y el uso del vehículo. Se debe realizar un mantenimiento periódico similar después del último mantenimiento programado en la tabla. El plan de mantenimiento detallado se puede encontrar en el Manual de mantenimiento para modelos DFSK 500 (equipado con el automóvil)

Mantenimiento y lo que puedes hacer

Lubricantes y capacidades recomendados

Ítem	Especificación		Cantidad de llenado			
	MT	CVT	SFG15A +5MT	SFG15A +CVT	SFG15TA +6MT	SFG15TA +CVT
Combustible	Gasolina sin plomo para vehículos 92# o superior		50L			
Lubricante	SN 5W/30		3.25±0.1 (Primer llenado) 3.0±0.1 (Mantenimiento posterior)		(4.5±0.1) L (Primer llenado) (4.0±0.1) L (Mantenimiento posterior)	
Aceite del engranaje de transmisión	75W/90 GL-4	SPiraxS5 CVT X	(1.9±0.1) L	(3.7±0.05) L	(2.1±0.1)L	(4±0.1) L
Refrigerante de motor	FD-20 (condición general) FD-40 (zona de frío extremo)		(5.0±0.5) L		(6±0.5) L	(6.5±0.5) L
Líquido de lavado para lavaparabrisas	No. -20 (condición general) No. -35 (zona de frío extremo de invierno)		(2.0±0.2) L			
Líquido de frenos	DOT4 GB12981-2012		(0.6±0.03) L			
Refrigerante de aire acondicionado	R134a		La cantidad de llenado de aire acondicionado de evaporador singular del vehículo entero es: (500±20)g/cada vehículo			

Consulte “Tabla de viscosidad SAE recomendada” en el capítulo 10 Especificaciones para el aceite de motor.

1. No se permite cambiar el combustible del vehículo CVT a otros combustibles, como CNG, LPG, etc.
Atención: El daño de la transmisión causado por el uso de otros combustibles no está cubierto por la garantía, incluso si falla durante el período de garantía.
2. El aceite para engranajes de transmisión CVT debe usar aceite para engranajes de transmisión Spirax S5 CVT X Shell.
Atención: El daño de la transmisión causado por el uso de aceite para engranajes de transmisión no original no está cubierto por la garantía, incluso si falla durante el período de garantía.
3. Se recomienda utilizar el refrigerante original del motor Dongfeng Sokon para evitar la corrosión del metal de aluminio en el sistema de enfriamiento del motor que utiliza refrigerante no original de fábrica.
Atención: El daño del sistema de enfriamiento del motor causado por el uso de refrigerante no original del motor no está garantizado, incluso si falla durante el período de garantía.
4. Los requisitos técnicos para el líquido de frenos se implementarán de acuerdo con GB12981 “Líquido de frenos para vehículos” y se reemplazarán cada 2 años o 40.000 kilómetros, y no se mezclarán líquidos de frenos de diferentes fabricantes (DOT4).

X. Especificaciones

Especificaciones

**Recomendación de combustible /
lubricante y capacidad**
**Tabla de viscosidad SAE
recomendada**

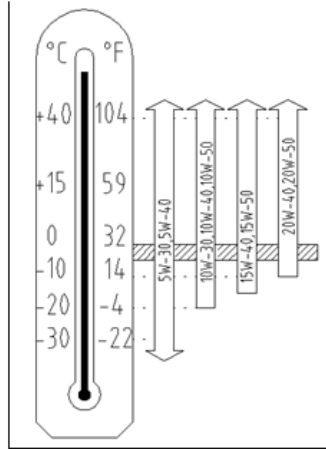

Lubricante del motor:

Puede seleccionar la viscosidad en la tabla que sea adecuada para el rango de temperatura exterior. Debe cumplir con el lubricante de motor diesel de Clase SM y superior de acuerdo con GB 11122.

Recomendación de combustible
**Motor de gasolina (con convertidor
catalítico de tres vías)**

⚠ Advertencia

No use gasolina con plomo. El uso de gasolina con plomo dañará el convertidor catalítico de triple vía. Utilice gasolina premium sin plomo de 92# y superior de acuerdo con GB 17930-2013.

Este vehículo cumple con el Valor Límite de Emisión de Contaminantes del Vehículo Ligero y el Método de Medición (Etapa VI de China) GB18352.6-2016. Ha alcanzado el nivel de emisión nacional VI al salir de la fábrica normalmente. Utilice combustible con un octanaje de 92 o más y cumpla con la norma nacional de emisiones VI. Si se usan otros tipos de combustible, el rendimiento del escape se deteriorará y el indicador de falla del motor (MIL) podría estar iluminado.

Refrigerante y lubricante recomendados para el sistema de aire acondicionado

El sistema de aire acondicionado de los vehículos Dongfeng Sokon debe llenarse con refrigerante R134a y lubricante del sistema de aire acondicionado Dongfeng Sokon o su equivalente. El uso de cualquier otro tipo de refrigerante o lubricante causará daños graves e incluso requerirá el reemplazo de todo el sistema de aire acondicionado del automóvil.

En muchos países y regiones, está prohibido descargar refrigerante a la atmósfera. El refrigerante utilizado en su vehículo es R134a. Dongfeng Sokon recomienda reciclar el refrigerante. Cuando necesite reparar el sistema de aire acondicionado, comuníquese con el centro de servicio autorizado por Dongfeng Sokon.

Especificaciones

Neumáticos y llantas

Tamaño del neumático		Estándar	215/60 R17	205/65 R16
		Neumático de repuesto	T135/90 R17	
Especificaciones del neumático		215/60 R17 ó 205/65 R16		
Presión de los neumáticos (frío) (kPa)	Neumático delantero	230 (carga vacía)/230 (carga llena)		
	Neumático trasero	230 (carga vacía)/230 (carga llena)		

Llanta	Tipo	Tamaño	Desplazamiento mm
	Llanta de acero	16×6J	40
	Llanta de aluminio	17×7J	40
	Llanta de aluminio	16×6J	40

Especificaciones

Alineación de la rueda

Ángulo de convergencia delantero (solo un lado)	$0.167^{\circ} \pm 0.05^{\circ}$
Ángulo de inclinación exterior del neumático delantero (solo un lado)	$-0.5^{\circ} \pm 0.5^{\circ}$
Ángulo de inclinación interior del pasador principal	$14.4^{\circ} \pm 0.5^{\circ}$
Ángulo de inclinación posterior de pasador principal	$3.4^{\circ} \pm 0.5^{\circ}$
Ángulo de inclinación exterior del neumático trasero (solo un lado)	$-1.0^{\circ} \pm 0.5^{\circ}$
Ángulo de convergencia trasero (solo un lado)	$0.4^{\circ} \pm 0.3^{\circ}$

Especificaciones

Principales parámetros técnicos del vehículo

Ítem		Parámetros			
Parámetros de masa	Modelo de motor	SFG15A(5MT)	SFG15A(CVT)	SFG15TA+6MT	SFG15TA+CVT
	Desplazamiento / potencia (L/kw)	1.498/80		1.498/110	
	Masa total (kg)	1770	1800	1810	1860
	Número de ocupantes	5			
	Distribución de carga del eje (eje delantero / eje trasero) bajo la masa total máxima permitida (kg)	910/860	930/870	940/870	975/885
	Masa nominal de carga (kg)	-			
	Peso bruto del vehículo (kg)	1380	1410	1420	1470
	Distribución de la carga del eje (eje delantero / eje trasero) (kg) bajo el peso bruto del vehículo	795/585	825/585	830/590	865/605
Parámetros de tamaño	Tamaño del contorno largo × ancho × alto (mm)	4385×1850×1645			

Especificaciones

	Distancia entre neumáticos (delantero / trasero) (mm)		1580/1582			
	Suspensión delantera /suspensión trasera (mm)		917/813			
	Distancia entre ejes (mm)		2655			
	Ángulo de aproximación (°)		(carga vacía) 19°/(carga llena) 18°			
	Ángulo de salida (°)		(carga vacía) 27°/(carga llena) 22°			
Altura de centro de masa del vehículo(carga vacía/carga llena, mm)			652.7/645.4	649.9/642.6	643.5/637.3	646.1/638.9
Distancia mínima al suelo (mm)			191			
Diámetro de giro mínimo (m)			11.3			
Dinámico	Velocidad máxima (km/h)		≥165	≥165	≥180	≥180
	Empieza a cambiar para acelerar a 400 m de tiempo (s)		24.4	26.9	19.7	21.6
	Rendimiento de subir pendiente	Pendiente (%)	≥30			
Económico	Consumo integral de combustible (L/100km)		6.4	6.9	6.6	6.9

Especificaciones

Especificaciones

Modelo del motor	SFG15A	SFG15TA
Par máximo (N · m)	147.5	220
Potencia nominal (kw)	85	110
Potencia neta máxima (kw)	82	110
Forma de tracción	Impulsión por ruedas delanteras	Impulsión por ruedas delanteras
Disposición del cilindro	En línea	
Diámetro del cilindro × carrera (mm)	75×84.8	75×84.8
Desplazamiento (ml)	1498	1498
Ralentí (rpm)	750±50	

Especificaciones

Modelo del motor		SFG15A(5MT)	SFG15A(CVT)	SFG15TA(6MT)	SFG15TA(CVT)
Modelo		MT Caja de cambios manuales	CVT infinitamente variable	MT Caja de cambios manuales	CVT infinitamente variable
Tipo		Cinco marchas manuales	Caja de transmission CVT	Seis marchas manuales	Caja de transmission CVT
Relación de velocidad	Marcha primera	3.462	0.403~2.32	3.909	0.378-2.631
	Marcha segunda	1.955		2.35	
	Marcha tercera	1.464		1.484	
	Marcha cuarta	1.030		1.054	
	Marcha quinta	0.763		0.822	
	Marcha sexta	/	/	0.706	
	Marcha atrás	3.231	2.206	3.545	1.961
	Relación de reducción principal	4.529	6.084	4.353	5.694

Identificación del vehículo

Etiqueta de identificación del vehículo (placa de identificación)

La placa de identificación del vehículo está sujeta debajo del pilar B derecho.

Ubicación del número de identificación del vehículo (VIN)

El controlador del motor (ECU) registra la información como el número de identificación del vehículo (VIN), y el número de identificación del vehículo registrado se puede conectar al puerto de inspección a través del instrumento de diagnóstico de fallas del automóvil (como: Instrumento de diagnóstico de fallas del automóvil XTool PS80 , etc.), e ingrese al sistema de gestión del controlador correspondiente.

El número de identificación del vehículo es un identificador legal.



El número de identificación del vehículo (VIN) es como sigue:

1. Ubicado en la parte frontal izquierda del panel de instrumentos, como se muestra a continuación;

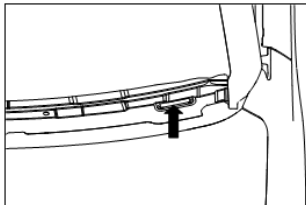

2. Ubicado en el piso trasero, como se muestra a continuación;

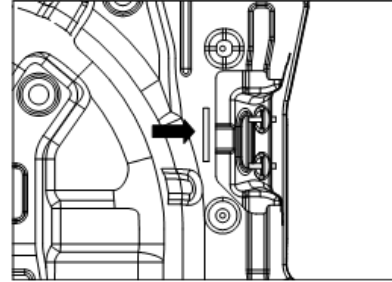

3. Ubicado en la piel izquierda lateral trasera, como se muestra a continuación;

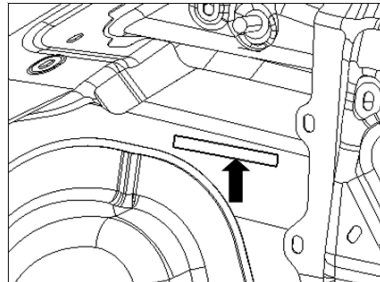

Especificaciones

4. Ubicado en el pilar B izquierda, como se muestra a continuación;

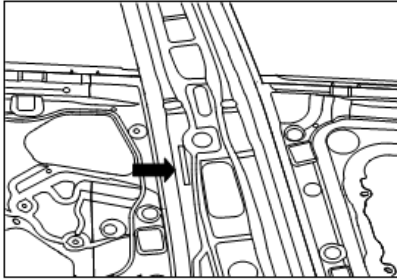

5. Ubicado en el techo superior, como se muestra a continuación;

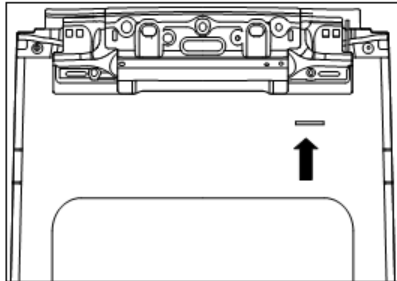

6. Ubicado en el portón trasero, como se muestra a continuación;

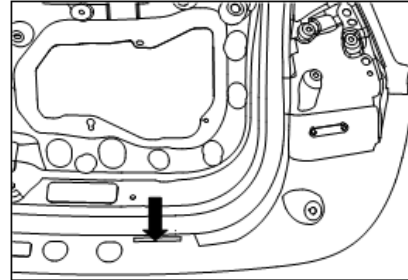

7. Ubicado en la marca del portón trasero, como se muestra a continuación;

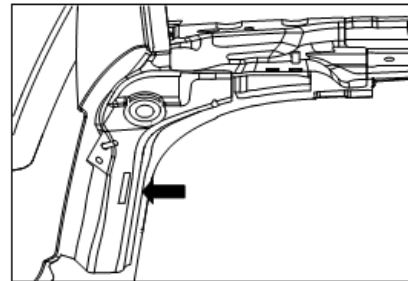

Especificaciones

8. Ubicado en el pilar B izquierdo delantero, como se muestra a continuación;

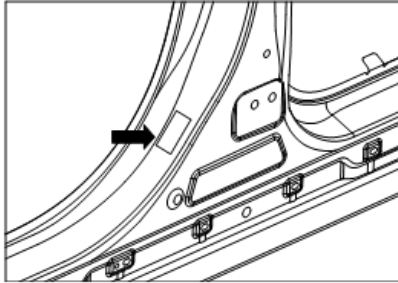

9. Ubicado debajo del asiento del acompañante del conductor, como se muestra a continuación.

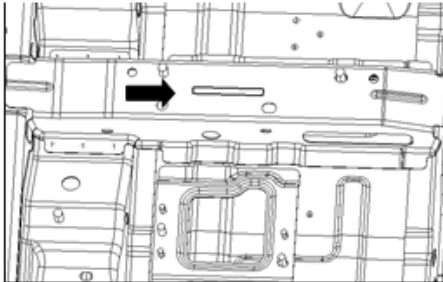

10. Ubicado en el pilar B derecho delantero, como se muestra a continuación;

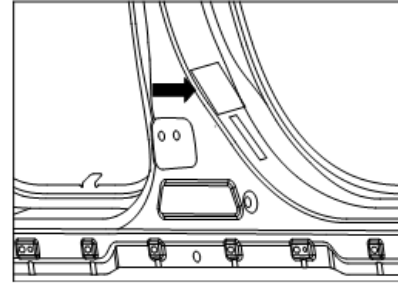

11. ① Ubicado en la caja de transmisión (SFG15A+5MT), como se muestra a continuación.

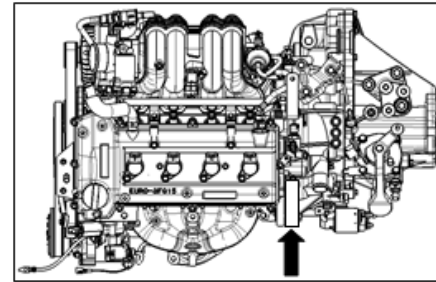

Especificaciones

② Ubicado en la caja de transmisión (SFG15A+CVT), como se muestra a continuación.

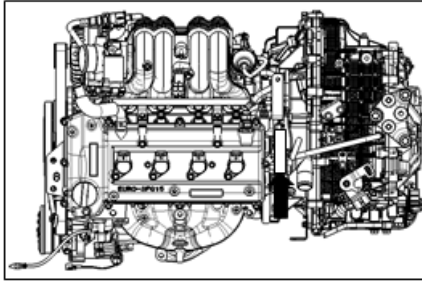

④ Ubicado en la caja de transmisión (SFG15TA+6MT), como se muestra a continuación.

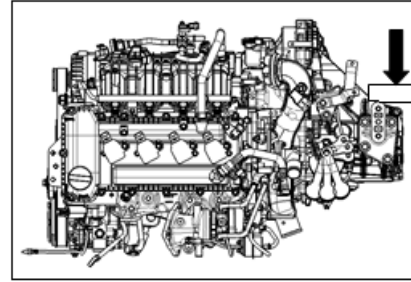

③ Ubicado en la caja de transmisión (SFG15TA+CVT), como se muestra a continuación.

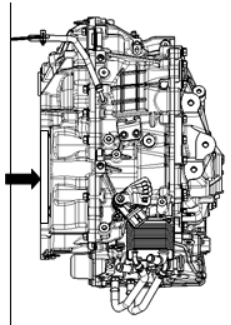

Número de serie del motor

El número de serie está grabado en el motor como se muestra la flecha debajo:

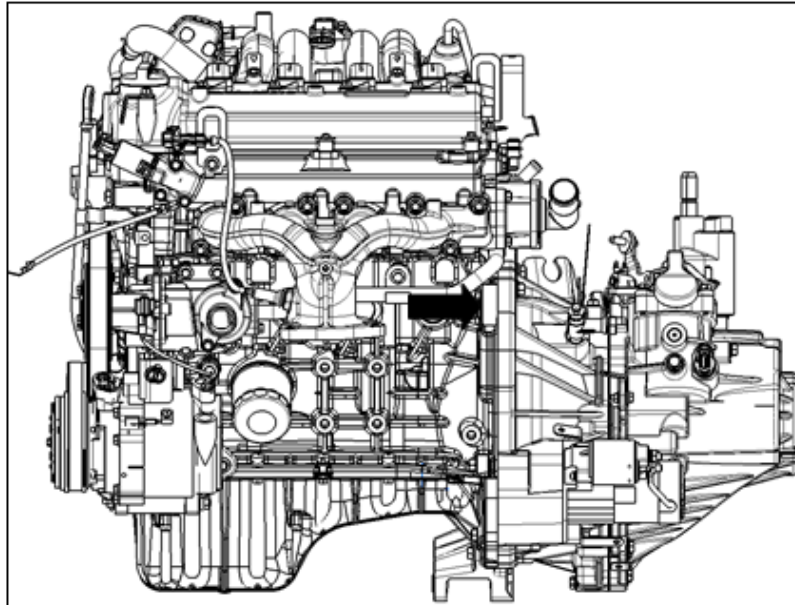

Motor SFG15A+5MT

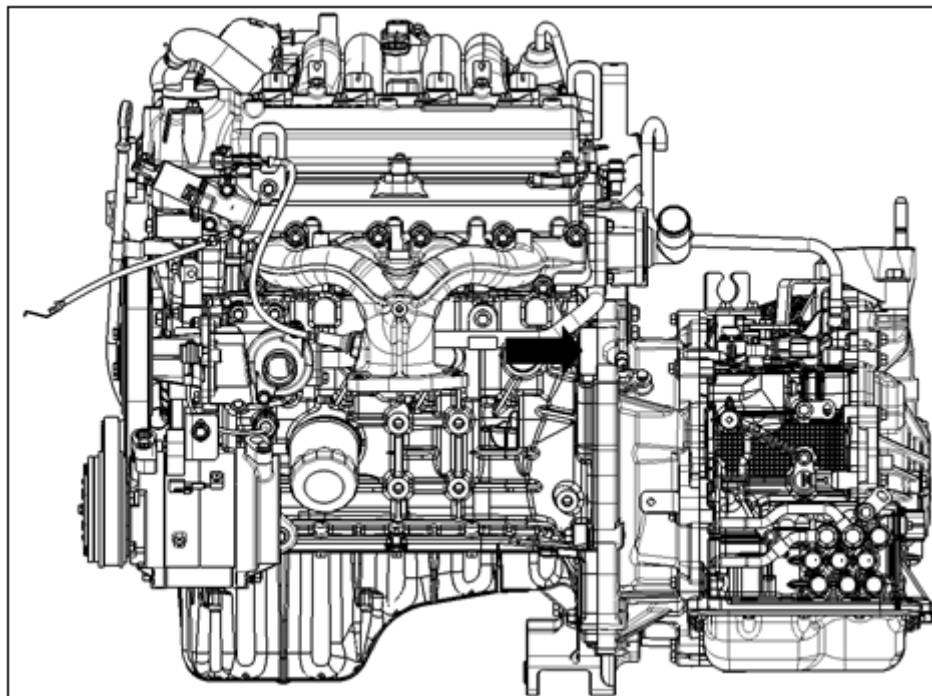

Motor SFG15A+CVT

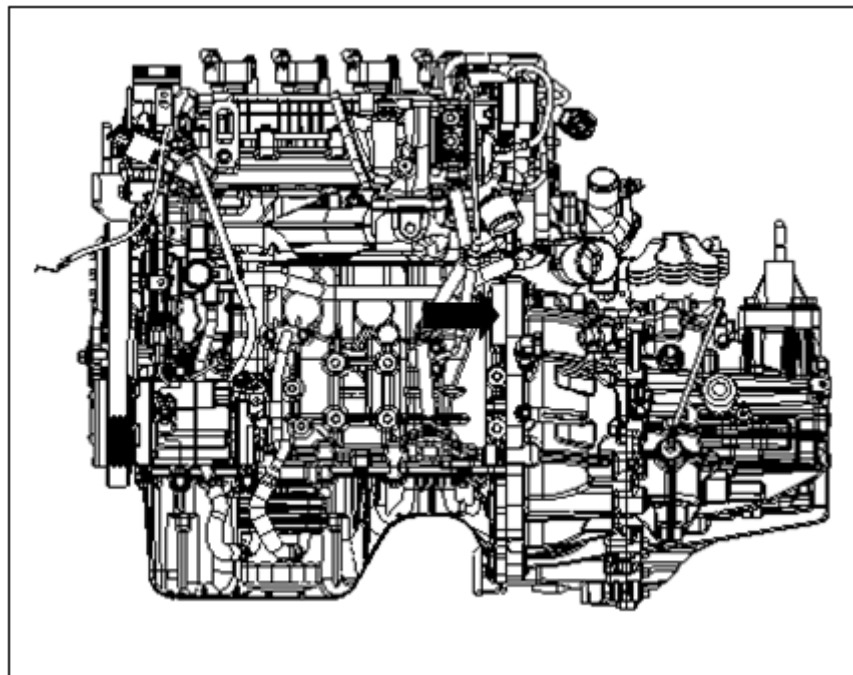

Motor SFG15TA+6MT

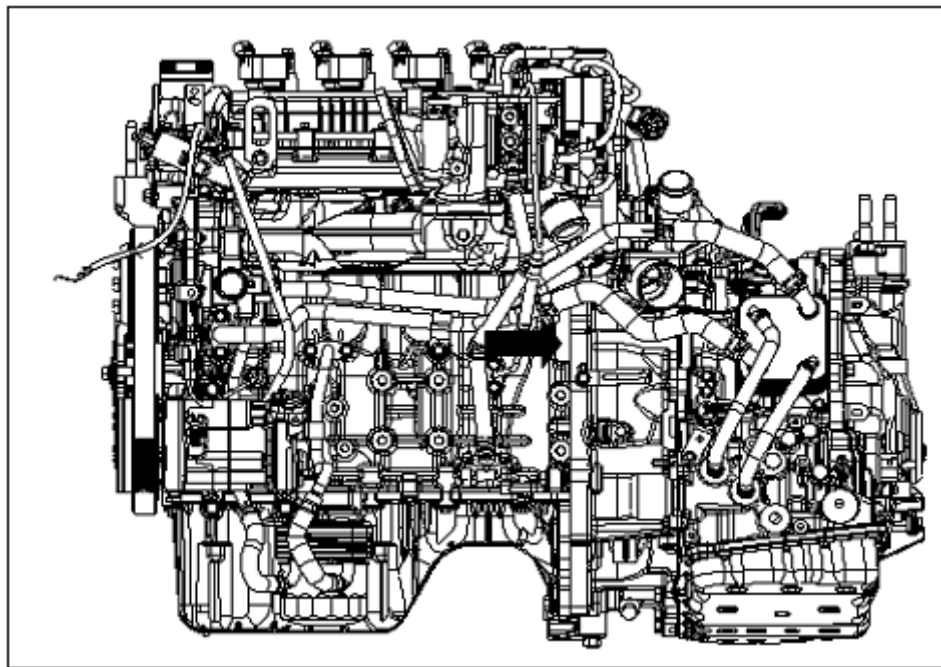

Motor SFG15TA+CVT

Etiqueta de presión de los neumáticos

La presión del neumático frío se muestra en la etiqueta de presión del neumático del pilar central del lado del conductor.

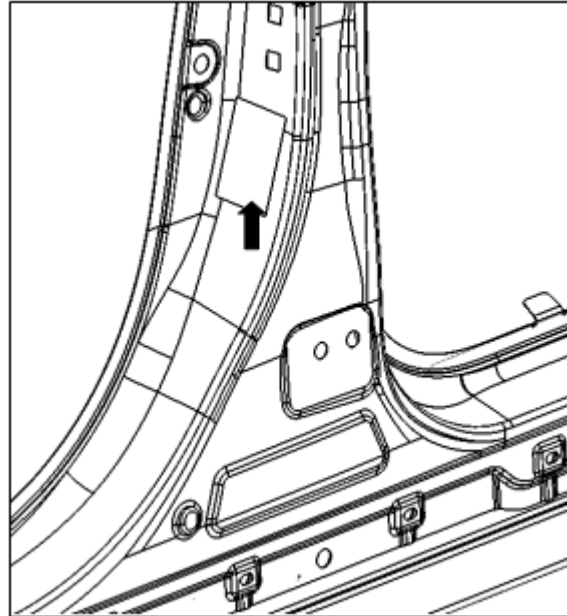

Señal electrónica(ventanilla de microondas)

La posición de la ventanilla de microondas se muestra en la figura siguiente, y la instalación del letrero electrónico debe cumplir con los requisitos de GB / T35790.1-2017.

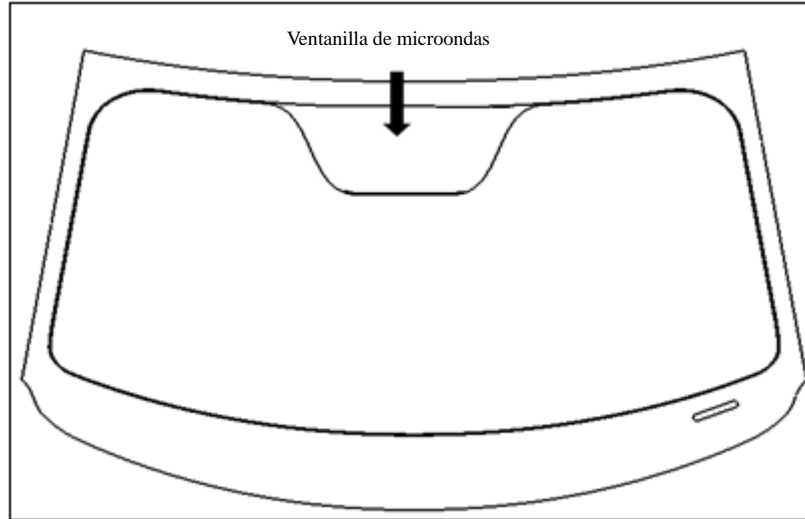

Identificación ECU

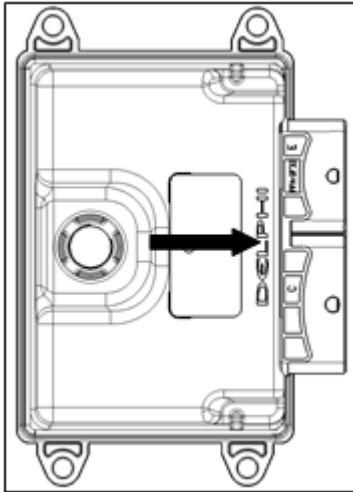

SFG15A

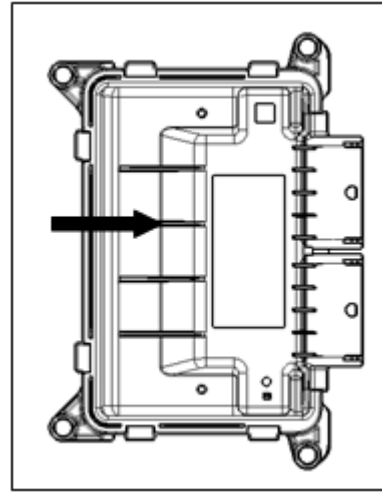

SFG15TA

XI. Índice alfabético